

E-CN.MT20.B.00021

15 октября 2011

14 октября 2014

Орган по сертификации продукции «МАДИ-ФОНД» НО «Фонд поддержки потребителей»

125829, г. Москва, Ленинградский пр-т, д. 64, ОГРН: 1037739238756

№ РОСС RU.0001.11MT20 от 04.03.2011 г. до 04.03.2016 г.

тел.: (499) 155-08-03, (499) 155-04-45, факс: (495) 785-05-12, e-mail: info@maditest.ru

МАРКА	LINGBEN, HAIZHIMENG, EMEISHAN, GUOBEN, NEMO,YUKI, MASCOT, HANGLONG, BINQI, Motor Mania, Harlow, QISHENG, KINYE, WACOX, YINGANG, ESHIN, SAMADA, Yamati, Eurospeed, FRC Racing, Strade, BINQI, SUNSTO, BS MOTO, X-SS
КОММЕРЧЕСКОЕ НАИМЕНОВАНИЕ	LB50QT-21, HZM50QT-21, EMS50QT-21, GB50QT-21, NE50QT-21, MSC50QT-21, HL50QT-21, BQ50QT-21, MM50QT-21, YG50QT-21, HW50QT-21, POLE, RACE, QS50QT-21, YM50QT-21, SRQT-21, ES50QT-21, RX50QT-21, KY50QT-21, R1, S1, DESIRE, SPIRIT, FASHION, ANGEL 50, BS3, BS5, BS6, BS7, BS8, BS9, BS10, NEW FusionFX, Thunder, WX50QT-21
ТИП	LB50QT-21
МОДИФИКАЦИИ	LB50QT-21, LB50QT-21A, LB50QT-21-1
КАТЕГОРИЯ	L1
ЭКОЛОГИЧЕСКИЙ КЛАСС	-
КОД ОКП / ТН ВЭД	45 2930 / 8711 10
ЗАЯВИТЕЛЬ И ЕГО АДРЕС	Общество с ограниченной ответственностью «ТИС-Восток» (ООО «ТИС-Восток»), 426053, г. Ижевск, ул. Ворошилова , д.55, к.3, кв.42, Российская Федерация, ОГРН: 1091840004222, тел.: (3412) 931 081, факс: (3412) 931 081
ИЗГОТОВИТЕЛЬ И ЕГО АДРЕС	Zhejiang Hongzhou Motorcycle Co., Ltd, № 8, Huifeng north road, Jiangnan developing zone, Linhai city, Zhejiang Province, Китай, тел.: (86) 576 82535555, факс: (86) 576 82608060
ПРЕДСТАВИТЕЛЬ ИЗГОТОВИТЕЛЯ И ЕГО АДРЕС	Общество с ограниченной ответственностью «ТИС-Восток» (ООО «ТИС-Восток»), 426053, г. Ижевск, ул. Ворошилова , д.55, к.3, кв.42, Российская Федерация, ОГРН: 1091840004222, тел.: (3412) 931 081, факс: (3412) 931 081
СБОРОЧНЫЙ ЗАВОД И ЕГО АДРЕС	№ 8, Huifeng north road, Jiangnan developing zone, Linhai city, Zhejiang Province, Китай

ПОСТАВЩИК СБОРОЧНЫХ
КОМПЛЕКТОВ И ЕГО АДРЕС -

соответствуют установленным в Российской Федерации требованиям технического регламента о безопасности колесных транспортных средств.

Действие данного ОДОБРЕНИЯ ТИПА ТРАНСПОРТНОГО СРЕДСТВА распространяется на серийно выпускаемую продукцию.

Данное ОДОБРЕНИЕ ТИПА ТРАНСПОРТНОГО СРЕДСТВА без приложений недействительно

Приложение № 1. Общие характеристики транспортного средства

Приложение № 2. Перечень документов, явившихся основанием для оформления ОДОБРЕНИЯ ТИПА ТРАНСПОРТНОГО СРЕДСТВА

Приложение № 3. Описание маркировки транспортного средства

Приложение № 4. Общий вид транспортного средства на девяти страницах

ДОПОЛНИТЕЛЬНАЯ ИНФОРМАЦИЯ

Транспортное средство изготавливается в девяти исполнениях (см. Прил.4) в зависимости от типа применяемых устройств освещения и световой сигнализации.

Руководитель органа по сертификации

подпись

А.М.Иванов

инициалы, фамилия

ОДОБРЕНИЕ ТИПА ТРАНСПОРТНОГО СРЕДСТВА УТВЕРЖДЕНО.

Внесена запись в реестр за № E-CN.MT20.B.00021 от 21 сентября 2011 г.

Заместитель руководителя

РОССТАНДАРТА

наименование федерального органа
исполнительной власти, выполняющего функции
компетентного административного органа
Российской Федерации в соответствии
с Женевским Соглашением 1958 года

подпись

А.В. Зажигалкин

инициалы, фамилия

E-CN.MT20.B.00021

ОБЩИЕ ХАРАКТЕРИСТИКИ ТРАНСПОРТНОГО СРЕДСТВА

Количество и расположение колес	2, в средней продольной плоскости
Колесная формула / ведущие колеса	2x1 / заднее
Схема компоновки транспортного средства	двигатель в базе
Расположение двигателя	поперечное
Количество мест для сидения	2
Рама	сварная, трубчатая
Габаритные размеры, мм	
- длина	1830
- ширина	790
- высота	1280
База	1260
Масса транспортного средства в снаряженном состоянии, кг	90
Полная масса транспортного средства, кг (технически допустимая)	240
Максимальная осевая масса, кг (технически допустимая)	
- на переднее колесо	96
- на заднее колесо	144

	LB50QT-21	LB50QT-21A	LB50QT-21-1
Двигатель (марка, тип)	LINGBEN, HAIZHIMENG, EMEISHAN, GUOBEN, NEMO, YUKI, MASCOT, HANGLONG, BINQI, Motor Mania, Harlow, QISHENG, KINYE, WACOX, YINGANG, ESHIN, SAMADA, Yamati, Eurospeed, FRC Racing, Strade, BINQI, SUNSTO, BS MOTO, X-SS 139QMB бензиновый, четырехтактный, охлаждение воздушное		
- количество и расположение цилиндров	1, наклонно		
- рабочий объем цилиндров, см ³	49,4		
- степень сжатия	10,5		
Максимальная мощность, кВт (мин ⁻¹) измеренная в соответствии с Директивами №№ 95/1, 2006/27 EC	1,88 (6700)	2,2 (8300)	2,52 (8500)
Максимальный крутящий момент, Н м (мин ⁻¹)	2,89 (6000)	2,6 (8000)	2,88 (7000)
Топливо	бензин с октановым числом не менее 92		
Система питания (тип)	карбюраторная		
Карбюратор (тип, маркировка)	HUAKAI, PT18J	JINKE, PT18-A	SHENG WEY, PT18J

E-CN.MT20.B.00021

Воздушный фильтр (тип, маркировка)	HENGBO, e11 HB139D
Глушители шума впуска (маркировка)	-
Система зажигания (тип)	транзисторная, конденсаторная
Коммутатор (маркировка)	ZONKO, 1505
Катушка зажигания (маркировка)	DJ611
Свечи (маркировка)	NGK, A7RTC-1
Система выпуска и нейтрализации отработавших газов	с одним глушителем и встроенным нейтрализатором отработавших газов
Нейтрализаторы (маркировка)	
- 1 ступень	-
- 2 ступень	-
Глушители (маркировка)	
- 1 ступень	e11 ZOU8(кроме LB50QT-21-1), e11 ZOU18(LB50QT-21-1)
- 2 ступень	-
Фильтр твердых частиц	-
Трансмиссия (тип)	механическая
Сцепление (марка, тип)	многодисковое, в масляной ванне
Коробка передач (марка, тип)	автоматическая, с клиноременным вариатором
- диапазон передаточных чисел	2,35- 0,7
- передаточное число промежуточной передачи	3,25
Главная передача (тип, маркировка)	двойная, цилиндрическая
- передаточное число	3,40
Подвеска	
Передняя (описание)	телескопическая, подпружиненная вилка с двумя телескопическими амортизаторами
Задняя (описание)	пружинная, рычажная, с одним телескопическим амортизатором
Рулевое управление (описание)	мотоциклетного типа
- рулевой механизм (тип, маркировка)	-
Тормозные системы	
Рабочая (описание)	с гидравлическим приводом переднего тормозного механизма от рычага на руле и механическим(LB50QT-21A) или гидравлическим (кроме LB50QT-21A) приводом заднего тормозного механизма от рычага на руле , передний тормозной механизм – дисковый, задний - барабанный(LB50QT-21A) или дисковый (кроме LB50QT-21A)
Стояночная (описание)	-
- усилитель(маркировка)	-
- компрессор (маркировка)	-
- тормозные камеры / цилиндры (маркировка)	TIANXIN, TX – переднее, DR, SL-F308 - задние

Шины

	размер- ность	минимально до- пустимый индекс нагрузки	скоростная категория	статический радиус, мм
-переднее колесо	120/70-12	40	B	225
-заднее колесо	120/70-12	48	B	225

Руководитель органа по сертификации_____
подпись**А.М.Иванов**_____
инициалы, фамилия

ОПИСАНИЕ МАРКИРОВКИ ТРАНСПОРТНОГО СРЕДСТВА

1. Место расположения и форма знака обращения на рынке

Рядом с табличкой изготовителя

Знак обращения на рынке выполнен в соответствии с Постановлением Правительства Российской Федерации от 19 ноября 2003 г. № 696.

2. Место расположения таблички изготовителя

На раме, в передней части

3. Место расположения идентификационного номера:

3.1 На табличке изготовителя

3.2 На раме, в средней части, справа

4. Структура и содержание идентификационного номера транспортного средства:

1	2	3	4	5	6	7	8	9	10	11	12	13	14	15	16	17
L	L	M	T	C	B	2	1	?	?	?	?	?	?	?	?	?

поз. 1 - 3: **LLM** – международный идентификационный код изготовителя (WMI) – Zhejiang Hongzhou Motorcycle Co., Ltd, Китай

поз. 4 - 9: **TСВ21?** – описательная часть, где

поз. 4 – 8: TСВ21 – код типа транспортного средства

поз. 9: ? – контрольный символ (цифры от 0 до 9 или буква X)

поз. 10: ? - год выпуска или модельный год согласно Таблице 1 Приложения № 8 к техническому регламенту о безопасности колесных транспортных средств

поз. 11 - 17: ? - производственный номер транспортного средства

Руководитель органа по сертификации

подпись

А.М.Иванов

инициалы, фамилия

E-CN.MT20.B.00021

ОБЩИЙ ВИД ТРАНСПОРТНОГО СРЕДСТВА

LINGBEN, HAIZHIMENG, EMEISHAN, GUOBEN, NEMO, YUKI, MASCOT, HANGLONG, BINQI, Motor Mania, Harlow, QISHENG, KINYE, WACOX, YINGANG, ESHIN, SAMADA, Yamati, Eurospeed, FRC Racing, Strade, BINQI, SUNSTO, BS MOTO, X-SS, ZN50-A, тип LB50QT-21, модификации LB50QT-21, LB50QT-21A, LB50QT-21-1
(Исполнение 1)

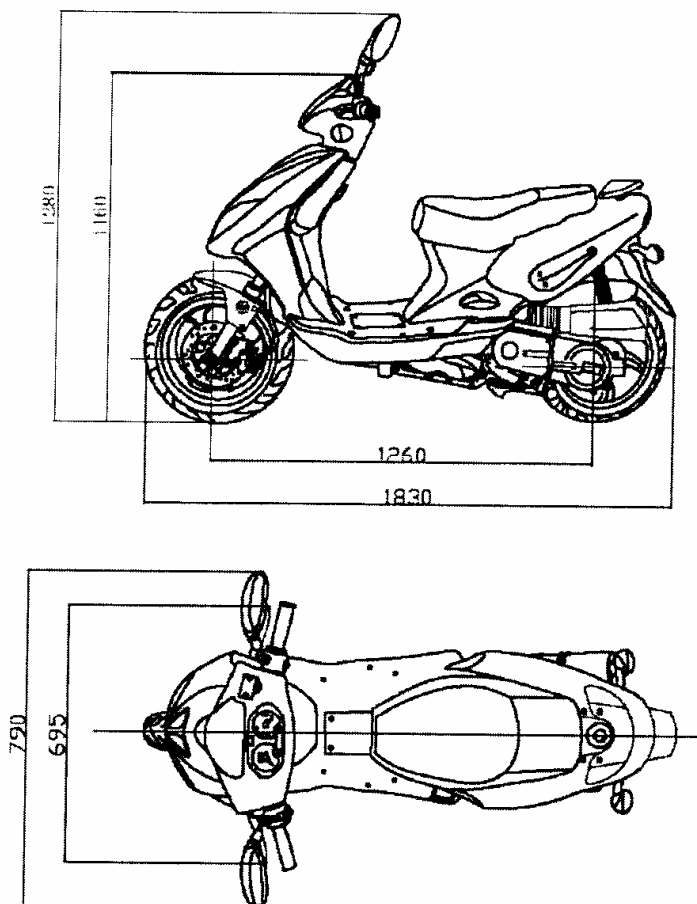

E-CN.MT20.B.00021

ОБЩИЙ ВИД ТРАНСПОРТНОГО СРЕДСТВА

LINGBEN, HAIZHIMENG, EMEISHAN, GUOBEN, NEMO, YUKI, MASCOT, HANGLONG, BINQI, Motor Mania, Harlow, QISHENG, KINYE, WACOX, YINGANG, ESHIN, SAMADA, Yamati, Eurospeed, FRC Racing, Strade, BINQI, SUNSTO, BS MOTO, X-SS, ZN50-A, тип LB50QT-21, модификации LB50QT-21, LB50QT-21A, LB50QT-21-1
(Исполнение 2)

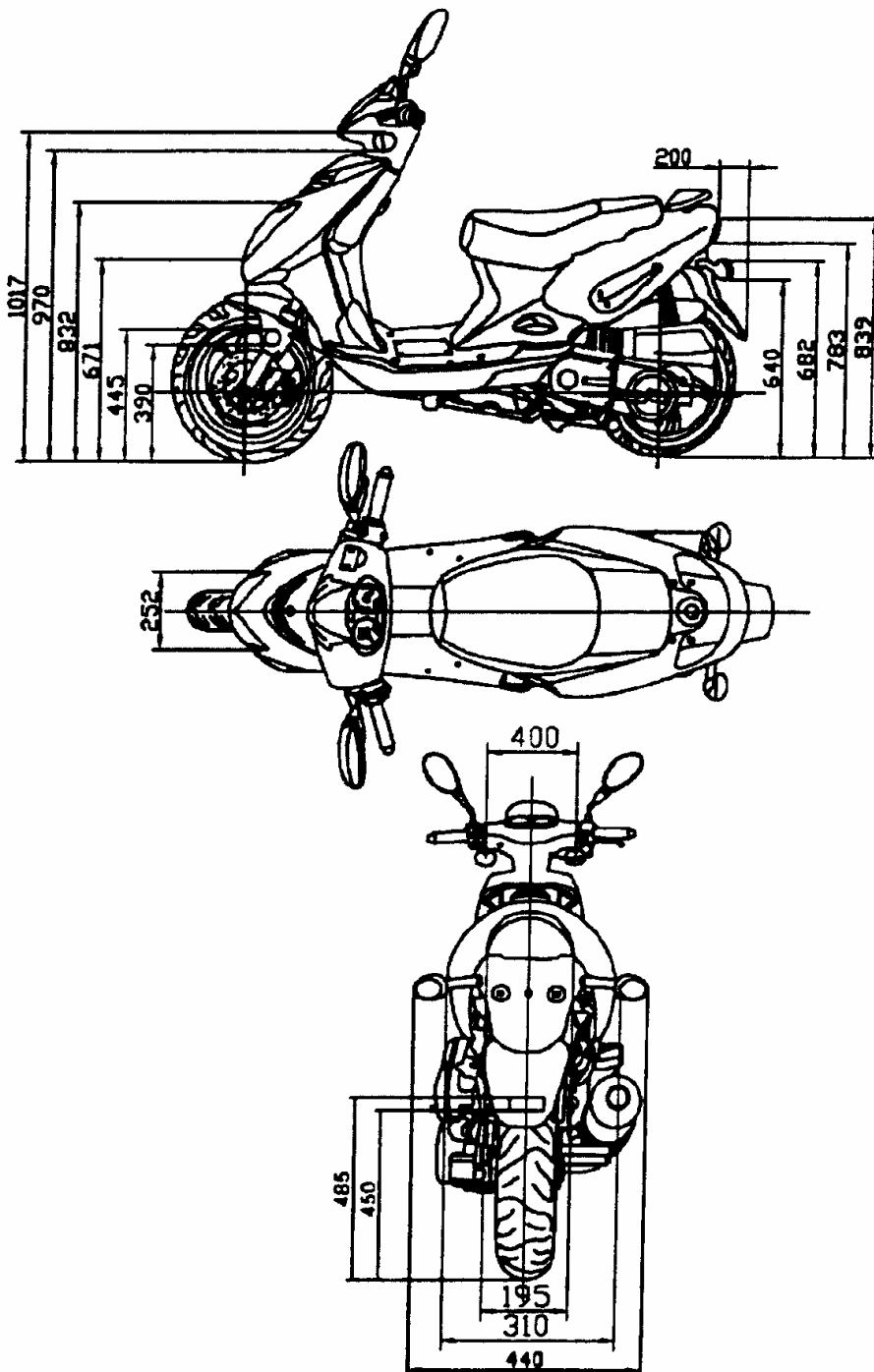

E-CN.MT20.B.00021

ОБЩИЙ ВИД ТРАНСПОРТНОГО СРЕДСТВА

LINGBEN, HAIZHIMENG, EMEISHAN, GUOBEN, NEMO, YUKI, MASCOT, HANGLONG, BINQI, Motor Mania, Harlow, QISHENG, KINYE, WACOX, YINGANG, ESHIN, SAMADA, Yamati, Eurospeed, FRC Racing, Strade, BINQI, SUNSTO, BS MOTO, X-SS, ZN50-A, тип LB50QT-21, модификации LB50QT-21, LB50QT-21A, LB50QT-21-1 (Исполнение 3)

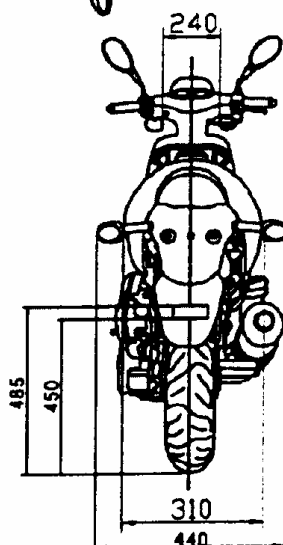
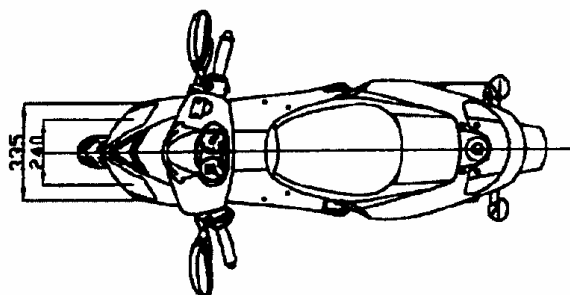
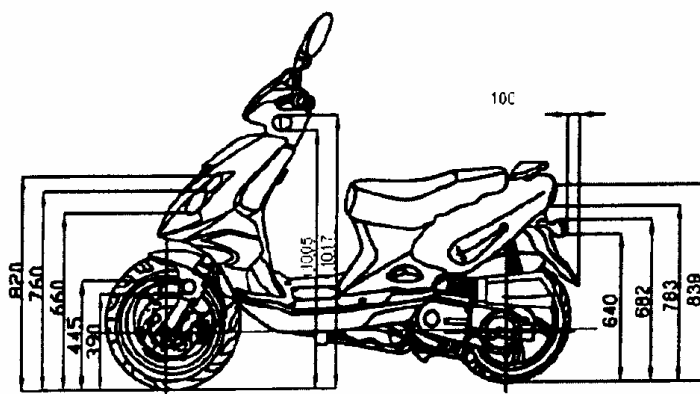

E-CN.MT20.B.00021

ОБЩИЙ ВИД ТРАНСПОРТНОГО СРЕДСТВА

LINGBEN, HAIZHIMENG, EMEISHAN, GUOBEN, NEMO, YUKI, MASCOT, HANGLONG, BINQI, Motor Mania, Harlow, QISHENG, KINYE, WACOX, YINGANG, ESHIN, SAMADA, Yamati, Eurospeed, FRC Racing, Strade, BINQI, SUNSTO, BS MOTO, X-SS, ZN50-A, тип LB50QT-21, модификации LB50QT-21, LB50QT-21A, LB50QT-21-1
(Исполнение 4)

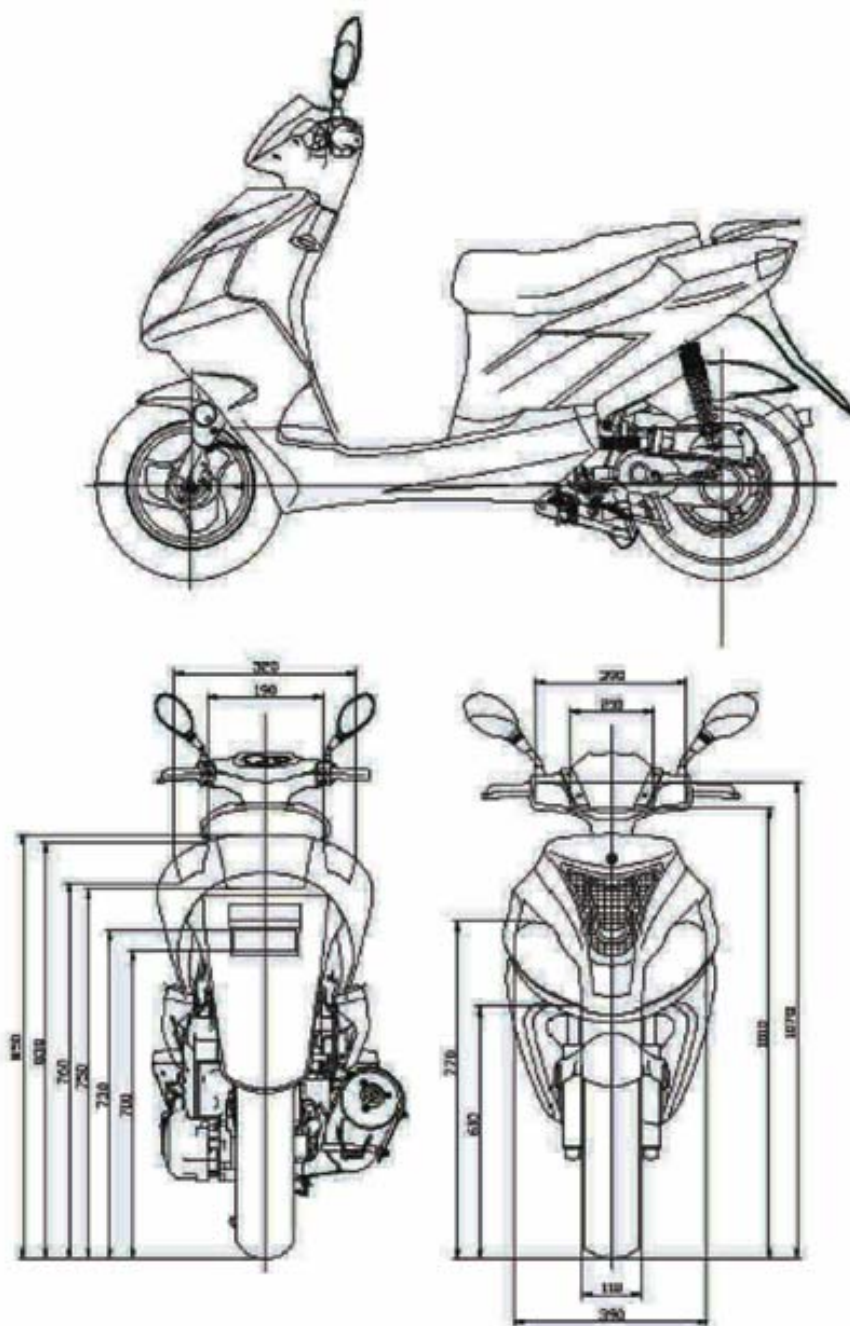

E-CN.MT20.B.00021

ОБЩИЙ ВИД ТРАНСПОРТНОГО СРЕДСТВА

LINGBEN, HAIZHIMENG, EMEISHAN, GUOBEN, NEMO, YUKI, MASCOT, HANGLONG, BINQI, Motor Mania, Harlow, QISHENG, KINYE, WACOX, YINGANG, ESHIN, SAMADA, Yamati, Eurospeed, FRC Racing, Strade, BINQI, SUNSTO, BS MOTO, X-SS, ZN50-A, тип LB50QT-21, модификации LB50QT-21, LB50QT-21A, LB50QT-21-1 (Исполнение 5)

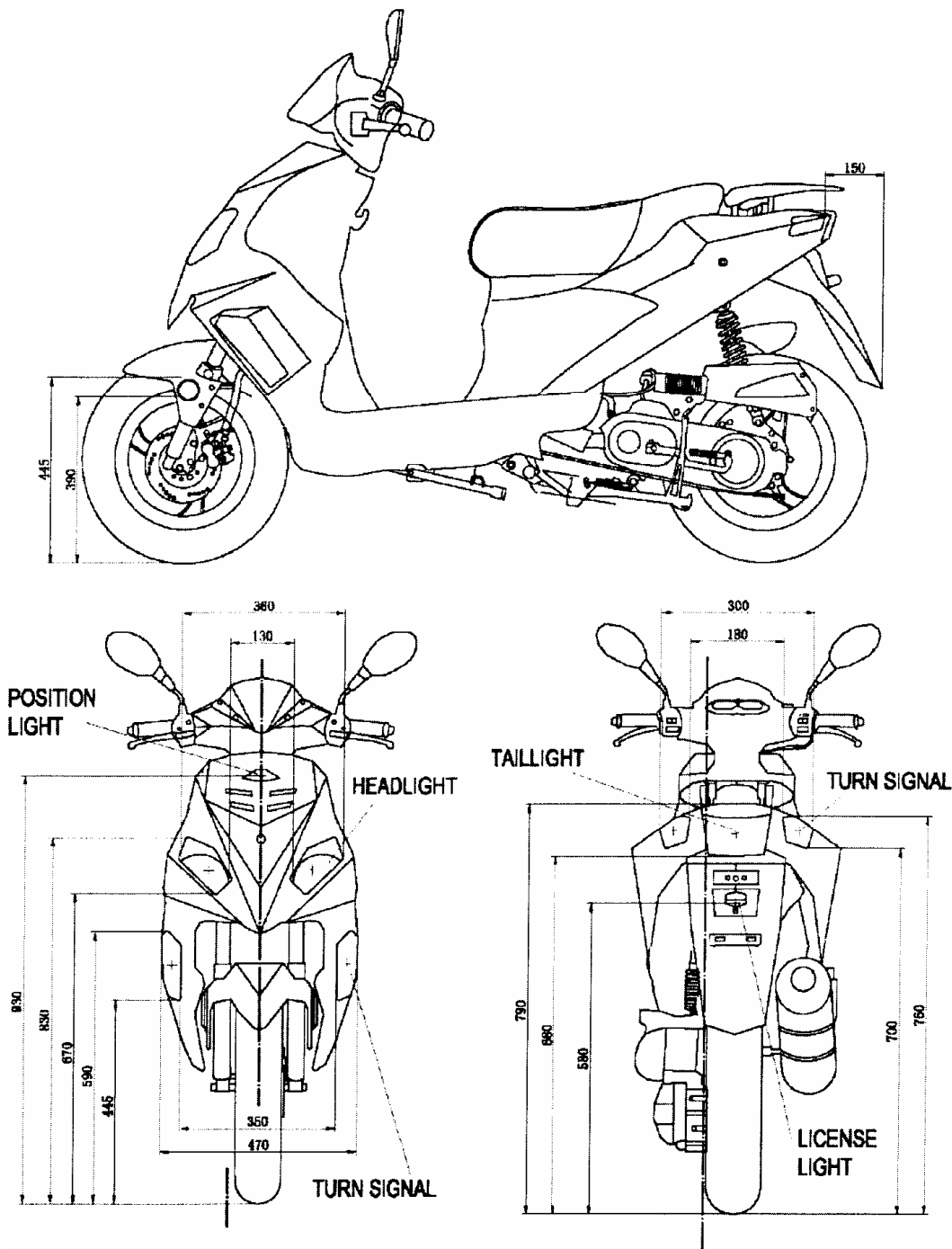

E-CN.MT20.B.00021

ОБЩИЙ ВИД ТРАНСПОРТНОГО СРЕДСТВА

LINGBEN, HAIZHIMENG, EMEISHAN, GUOBEN, NEMO, YUKI, MASCOT, HANGLONG, BINQI, Motor Mania, Harlow, QISHENG, KINYE, WACOX, YINGANG, ESHIN, SAMADA, Yamati, Eurospeed, FRC Racing, Strade, BINQI, SUNSTO, BS MOTO, X-SS, ZN50-A, тип LB50QT-21, модификации LB50QT-21, LB50QT-21A, LB50QT-21-1
(Исполнение б)

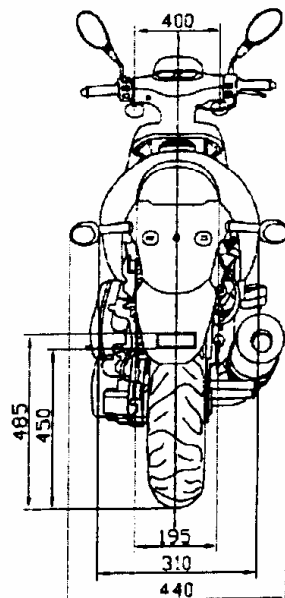
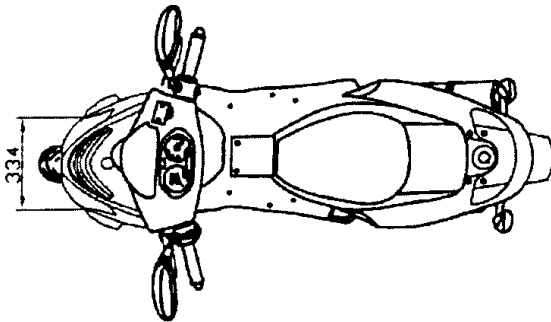
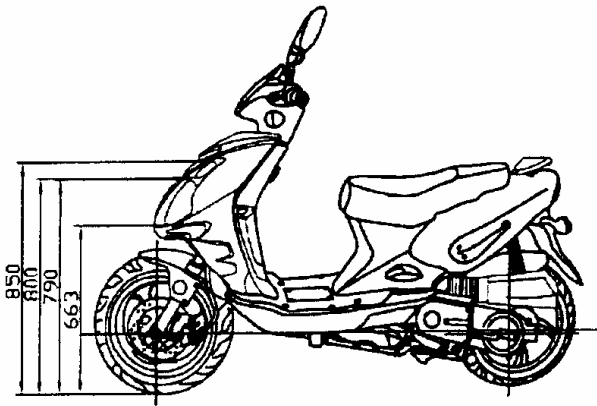

E-CN.MT20.B.00021

ОБЩИЙ ВИД ТРАНСПОРТНОГО СРЕДСТВА

LINGBEN, HAIZHIMENG, EMEISHAN, GUOBEN, NEMO, YUKI, MASCOT, HANGLONG, BINQI, Motor Mania, Harlow, QISHENG, KINYE, WACOX, YINGANG, ESHIN, SAMADA, Yamati, Eurospeed, FRC Racing, Strade, BINQI, SUNSTO, BS MOTO, X-SS, ZN50-A, тип LB50QT-21, модификации LB50QT-21, LB50QT-21A, LB50QT-21-1
(Исполнение 7)

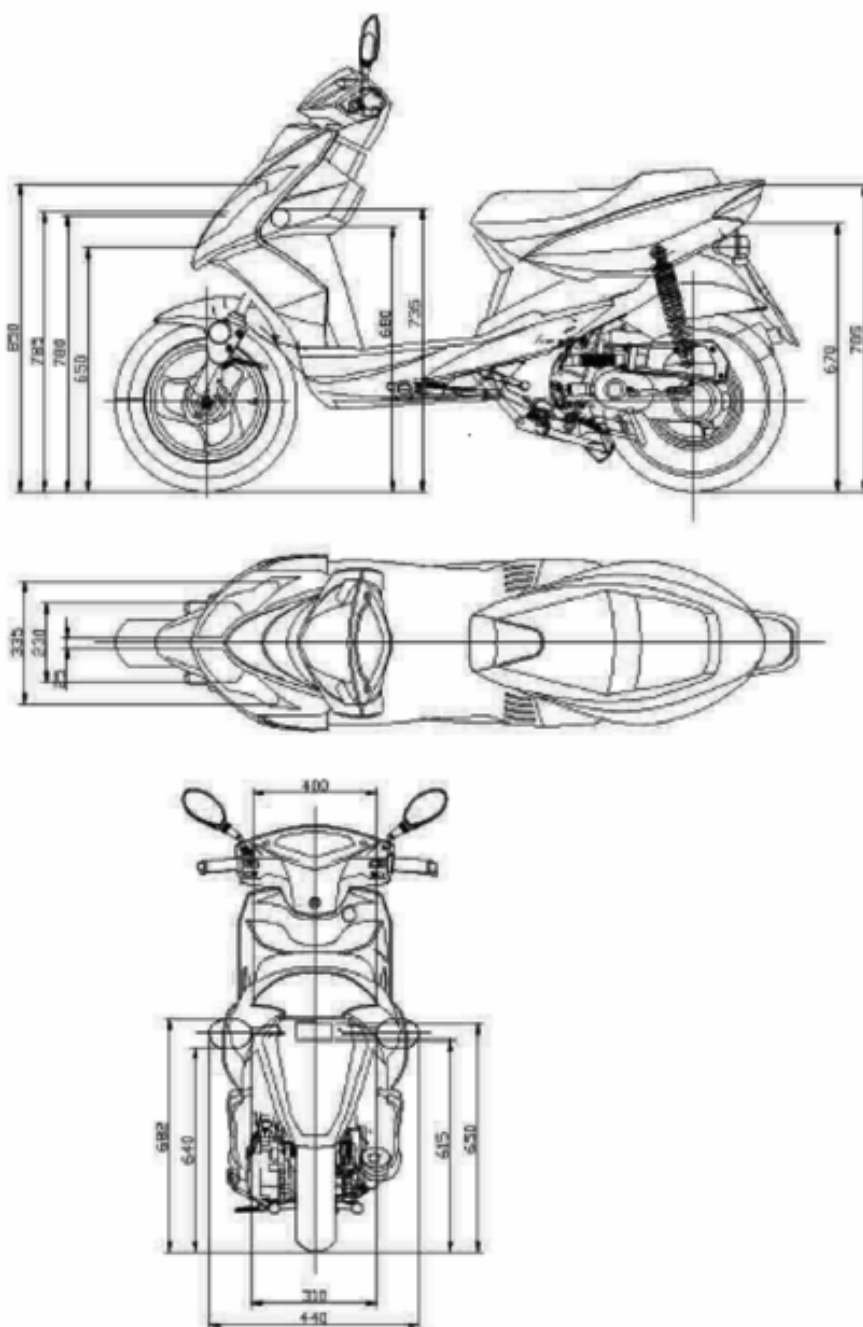

E-CN.MT20.B.00021

ОБЩИЙ ВИД ТРАНСПОРТНОГО СРЕДСТВА

LINGBEN, HAIZHIMENG, EMEISHAN, GUOBEN, NEMO, YUKI, MASCOT, HANGLONG, BINQI, Motor Mania, Harlow, QISHENG, KINYE, WACOX, YINGANG, ESHIN, SAMADA, Yama-ti, Eurospeed, FRC Racing, Strade, BINQI, SUNSTO, BS MOTO, X-SS, ZN50-A, тип LB50QT-21, модификации LB50QT-21, LB50QT-21A, LB50QT-21-1
(Исполнение 8)

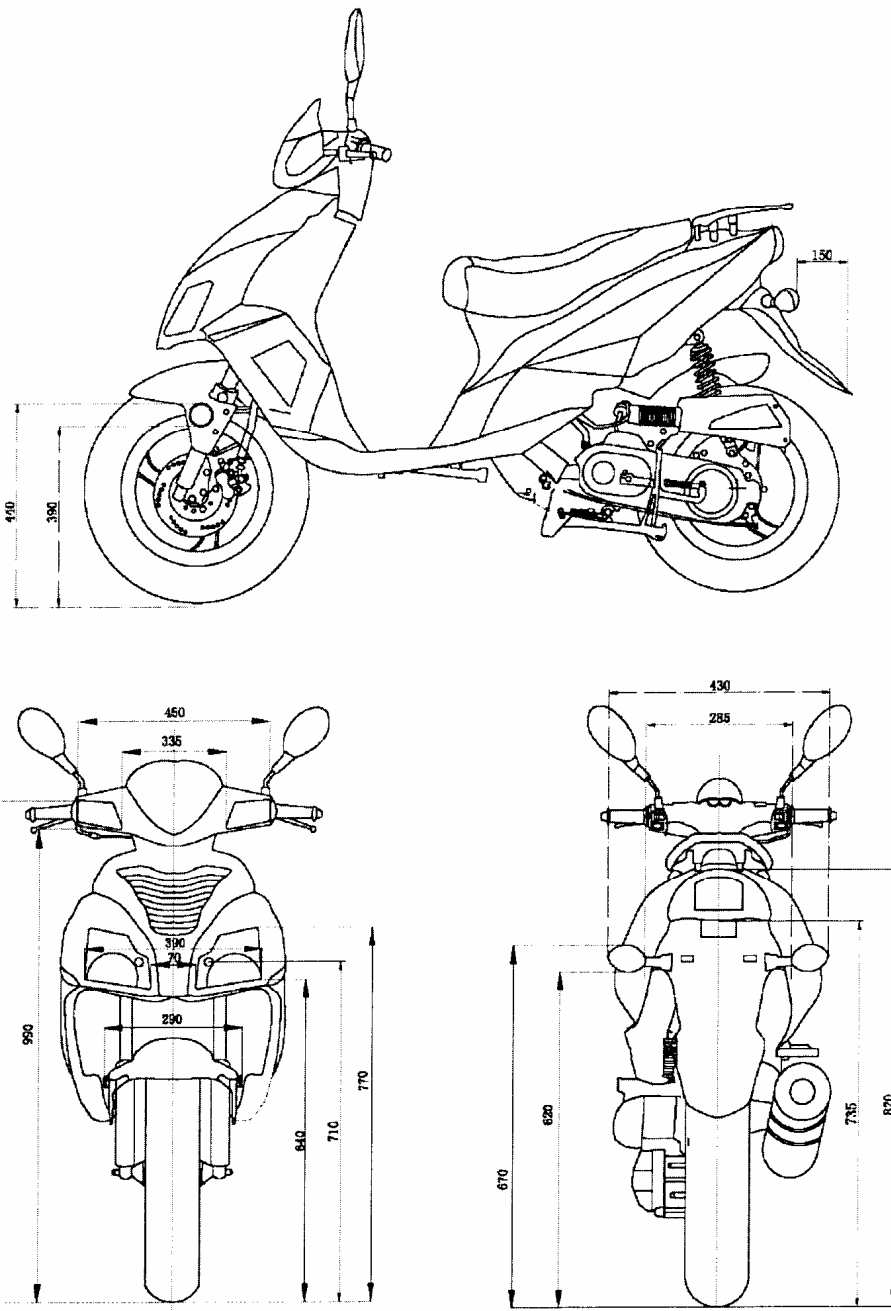

E-CN.MT20.B.00021

ОБЩИЙ ВИД ТРАНСПОРТНОГО СРЕДСТВА

LINGBEN, HAIZHIMENG, EMEISHAN, GUOBEN, NEMO, YUKI, MASCOT, HANGLONG, BINQI, Motor Mania, Harlow, QISHENG, KINYE, WACOX, YINGANG, ESHIN, SAMADA, Yamati, Eurospeed, FRC Racing, Strade, BINQI, SUNSTO, BS MOTO, X-SS, ZN50-A, тип LB50QT-21, модификации LB50QT-21, LB50QT-21A, LB50QT-21-1 (Исполнение 9)

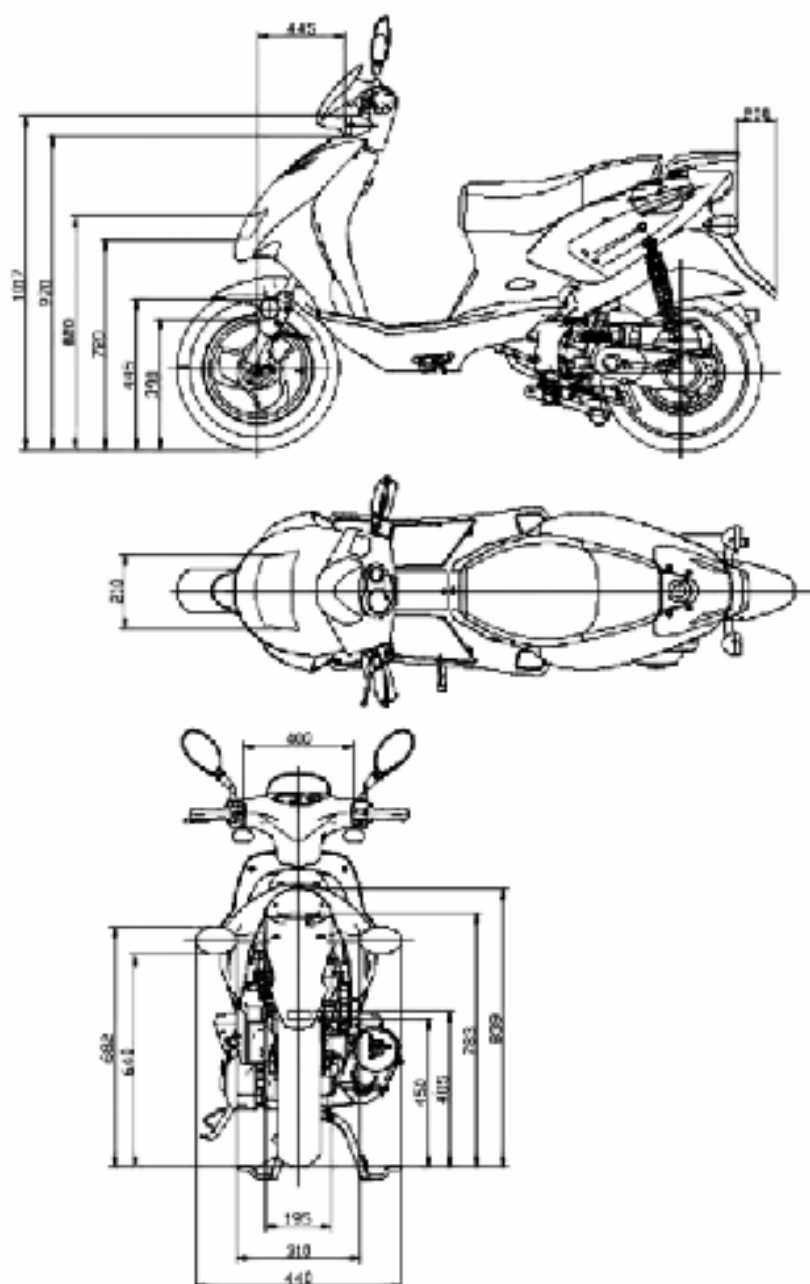

Страница для заполнения полей данных (сначала между знаками вопроса вставляются новые символы, затем удаляются знаки вопроса, поля в тексте обновляются автоматически при печати или предварительном просмотре документа, в тексте номер ОТТС трогать не следует !!!);

ОТТС № **E-CN.MT20.B.00021**
Бланк № 000???