

К-РУ.МТ22.В.00008

30 декабря 2011 г.

30 декабря 2014 г.

**СПЕЦИАЛЬНЫХ И СПЕЦИАЛИЗИРОВАННЫХ АВТОТРАНСПОРТНЫХ СРЕДСТВ И УСЛУГ НА
АВТОМОБИЛЬНОМ ТРАНСПОРТЕ – «САМТ-ФОНД» (ОС САТС «САМТ-ФОНД»)
НЕКОММЕРЧЕСКОЙ ОРГАНИЗАЦИИ «ФОНД РАЗВИТИЯ СЕРТИФИКАЦИИ СПЕЦАВТОТРАНСПОРТА,
СРЕДСТВ МЕХАНИЗАЦИИ И ТЕХНОЛОГИЙ ВЫПОЛНЕНИЯ РАБОТ В СТРОИТЕЛЬСТВЕ»**

РФ, 127434, г. Москва, ул. Ивановская, д. 19-21; ОГРН 1027700018796

№ РОСС RU.0001.10МТ22 от 03.06.2009 г. до 03.06.2014 г.

тел.: (495) 916-28-58, факс: (495) 917-21-60, e-mail: griff@samt-fond.ru

МАРКА	КАМАЗ
КОММЕРЧЕСКОЕ НАИМЕНОВАНИЕ	Т2528 (для 65111-42); Т2530 (для 65115-А4); Т2430 (для 65117-А4)
ТИП	65111, 65115, 65117
МОДИФИКАЦИИ	65111-42, 65115-А4, 65117-А4
КАТЕГОРИЯ	N₃G
ЭКОЛОГИЧЕСКИЙ КЛАСС	транспортное средство, изготовленное на базе данного шасси, относится к 4 экологическому классу
КОД ОКП / ТН ВЭД	45 1118 / 8704 23
ЗАЯВИТЕЛЬ И ЕГО АДРЕС	Открытое акционерное общество "КАМАЗ" (ОАО "КАМАЗ") 423827, Республика Татарстан, г. Набережные Челны, пр. Автозаводский, 2; ОГРН: 1021602013971; тел.: (8552) 39-63-67, 55-08-23; факс: (8552) 37-28-29
ИЗГОТОВИТЕЛЬ И ЕГО АДРЕС	Открытое акционерное общество "КАМАЗ" (ОАО "КАМАЗ") 423827, Республика Татарстан, г. Набережные Челны, пр. Автозаводский, 2; ОГРН: 1021602013971; тел.: (8552) 39-63-67, 55-08-23; факс: (8552) 37-28-29
ПРЕДСТАВИТЕЛЬ ИЗГОТОВИТЕЛЯ И ЕГО АДРЕС	-
СБОРОЧНЫЙ ЗАВОД И ЕГО АДРЕС	423827, Республика Татарстан, г. Набережные Челны, пр. Автозаводский, 2
ПОСТАВЩИК СБОРОЧНЫХ КОМПЛЕКТОВ И ЕГО АДРЕС	-

соответствуют установленным в Российской Федерации требованиям технического регламента о безопасности колесных транспортных средств по перечню требований в соответствии с Приложением № 2 к настоящему ОДОБРЕНИЮ ТИПА ШАССИ

Действие данного ОДОБРЕНИЯ ТИПА ШАССИ распространяется на серийно выпускаемую продукцию.

Данное ОДОБРЕНИЕ ТИПА ШАССИ без приложений недействительно.

Приложение № 1. Общие характеристики транспортного средства.

Приложение № 2. Перечень документов, явившихся основанием для оформления ОДОБРЕНИЯ ТИПА ШАССИ.

Приложение № 3. Описание маркировки шасси.

Приложение № 4. Общий вид шасси на трех страницах.

ДОПОЛНИТЕЛЬНАЯ ИНФОРМАЦИЯ

Вариант изготовления шасси: с кабиной и двигателем.

Конструкция шасси допускает возможность использования его на дорогах общего пользования.

Руководитель органа по сертификации

подпись

М.И. Грифф

инициалы, фамилия

ОДОБРЕНИЕ ТИПА ТРАНСПОРТНОГО СРЕДСТВА УТВЕРЖДЕНО.

Внесена запись в реестр за № K-RU.MT22.B.00008 от 08 ноября 2011 г.

Заместитель руководителя

РОССТАНДАРТА

наименование федерального органа
исполнительной власти, выполняющего
функции компетентного административного
органа Российской Федерации в соответствии с
Женевским Соглашением 1958 года

подпись

А.В. Зажигалкин

инициалы, фамилия

К-РУ.МТ22.В.00008

ОБЩИЕ ХАРАКТЕРИСТИКИ ШАССИ

Колесная формула / ведущие колеса	6х4/задней тележки (для 65115-А4, 65117-А4) 6х6/все (для 65111-42)		
Схема компоновки транспортного средства	кабина над двигателем		
Расположение двигателя	переднее продольное		
Исполнение грузозачного пространства	шасси с кабиной и двигателем без кузова		
Кабина	цельнометаллическая, двухдверная, двух- или трехместная, откидывающаяся вперед, со спальным или без спального места		
	65111-42	65115-А4	65117-А4
Габаритные размеры, мм			
- длина	7060...9095	6260...10310	10060
- ширина		2500	
- высота	3050...3630	3500 max	4000 max
База, мм	3340/3690/4100+1320	3190/3690/4470+1320	4970+1320
Колея передних/задних колес, мм	2080/1890		2043/1890
Масса шасси в снаряженном состоянии, кг	8485...8915	7275...7625	7925
Полная масса транспортного средства, кг			
- технически допустимая		25200	24000
- разрешенная		26000	
Максимальная осевая масса:			
- на переднюю ось			
- технически допустимая		6200	6000
- разрешенная	11500		10000
- на заднюю тележку			
- технически допустимая		19000	18000
- разрешенная		19000	
Максимальная масса прицепа, кг			
- технически допустимая		13000	14000
- разрешенная		18000	
Максимальная масса автопоезда, кг			
- технически допустимая		38200	38000
- разрешенная		40000	
	Для модификаций:	65111-42	65115-А4, 65117-А4
Двигатель (марка, тип)		КАМАЗ	CUMMINS
		740.622-280	6ISBe4 300
		четырёхтактный дизель с турбонаддувом	
- количество и расположение цилиндров		8, V-образное	6, рядное
- рабочий объём, см ³		11762	6700
- степень сжатия		17,9±0,4	17,3±0,3
Максимальная мощность, кВт (мин ⁻¹), по Правилам ЕЭК ООН № 85		206 (1900)	219 (2300)
Максимальный крутящий момент, Нм (мин ⁻¹)		1177 (1300)	1097 (1400)
Топливо		дизельное	

K-RU.MT22.B.00008

Для двигателей:	КАМАЗ-740.622-280		CUMMINS, 6ISBe4 300
Система питания (тип)	Common Rail, непосредственный впрыск топлива с общей рампой		
Блок управления (маркировка)	BOSCH, EDC7UC31-14J0 (0 281 020 114)		Cummins, CM2150E
ТНВД (тип, маркировка)	BOSCH, CP3.4 (0 445 020 089)		BOSCH, CR/CP3HS3
Форсунки (тип, маркировка)	BOSCH, CRIN 2 (0 445 120 153)		BOSCH, CRIN 2 (0 445)
Нагнетатель воздуха (тип, маркировка)	с двумя турбокомпрессорами: КАМАЗ, ТКР 7С-6 или: Borg Warner Turbo Systems, S2B/7624TAE/0,76D9 или: с одним турбокомпрессором: Borg Warner Turbo Systems, S300G13809700027		Holset, ТКР HE351W с теплообменником охлаждения надувочного воздуха
Воздушный фильтр (тип, маркировка)	КАМАЗ, 7405.1109510 или КАМАЗ, 7405.1109510-01 («Тамбовмаш») или ФВ721.1109510 или ФВ721.1109510-03 (ОАО «Автоагрегат» г. Ливны)		КАМАЗ, 7405.1109510-07 («Тамбовмаш») или ФВ721.1109510 -07 (ОАО «Автоагрегат» г. Ливны)
Глушитель шума впуска (маркировка)	функцию глушителя шума выполняет воздушный фильтр		
Система выпуска и нейтрализации отработавших газов	один глушитель; система нейтрализации отсутствует		один глушитель совмещенный с нейтрализатором; система SCR
Нейтрализатор (маркировка)	-		300730-A
Глушитель (маркировка)	КАМАЗ, 6520-1201010		300730-A
Трансмиссия (тип)	механическая		
Сцепление (марка, тип)	ZF&SACHS, MFZ-430; фрикционное, сухое, однодисковое, диафрагменное, вытяжного типа, привод гидравлический с пневмоусилителем		
Коробка передач (марка, тип)	КАМАЗ-154 (для 65111-42) - механическая, пятиступенчатая, с синхронизаторами на II, III, IV, V передачах, с делителем; ZF9S1310TO (для 65111-42, 65115-A4, 65117-A4) – механическая, девятиступенчатая		
Для коробок передач	КАМАЗ-154		ZF9S1310TO
- число передач	вперед – 10, назад – 2		вперед – 9, назад – 1
- передаточные числа	низшее	высшее	
доп. понижающая-	-	-	-
I -	7,82	6,38	9,48
II -	4,03	3,29	6,58
III -	2,50	2,04	4,68
IV -	1,53	1,25	3,48
V -	1,00	0,815	2,62
VI -	-	-	1,89
VII -	-	-	1,35
VIII -	-	-	1,00
IX -	-	-	0,75
3.X. -	7,38	6,02	8,97
Раздаточная коробка (тип, маркировка) (только для 65111-42)	механическая, двухступенчатая, с блокируемым межосевым дифференциалом планетарного типа; КАМАЗ		
- число передач	2		
- передаточные числа			
высшее -	0,917		
низшее -	1,692		
Главная передача (тип, маркировка)	центральный двухступенчатый редуктор с блокируемым межколесным дифференциалом, КАМАЗ		
- передаточное число	4,98 или 5,43 (для 65111-42); 5,43 или 5,94 или 6,53 (для 65115-A4, 65117-A4)		

K-RU.MT22.B.00008

Подвеска				
- передняя (описание)	зависимая, на двух полуэллиптических или параболических (для 65117-A4) рессорах с гидравлическими амортизаторами, резиновыми буферами, со стабилизатором поперечной устойчивости или без него, задние концы рессор – скользящие			
- задняя (описание)	балансирная, на двух полуэллиптических рессорах, с реактивными штангами, концы рессор - скользящие			
Рулевое управление (описание)	с гидроусилителем			
-рулевой механизм (тип, маркировка)	КАМАЗ-4310-3400020, «винт – шариковая гайка-рейка-сектор»			
Тормозные системы				
Рабочая (описание)	пневматический двухконтурный привод отдельно к тормозам передних колес и колес задней тележки, тормозные механизмы всех колес барабанного типа, с АБС			
Запасная (описание)	каждый из контуров рабочей тормозной системы			
Стояночная (описание)	колесные тормозные механизмы задней тележки, приводимые в действие пружинными энергоаккумуляторами, объединенными с тормозными камерами			
Вспомогательная (износостойкая) (описание)	моторный тормоз-замедлитель			
- усилитель (маркировка)	-			
- компрессор (маркировка)	K5 115 01 135 0 (Prva petoletca, Сербия), или LK 8906, 225cc (3971519) (KNORR-BREMSE, Германия), или 53205-3509015-20 (Ижевский механический завод, Россия)			
- тормозные камеры/цилиндры (маркировка)	передние, тип 30: 661-3519310 (КЗТАА, Россия) или 25.3519311 (РААЗ, Россия) или K5 427 02 003 1 (Prva petoletca, Сербия) или 423 107 014 0 (WABCO, Германия) – (для 65115-A4); 661-3519310-10 или 661-3519310-30 (КЗТАА, Россия) или 25.3519311-10 или 25.3519311-40 (РААЗ, Россия) – (для 65111-42, 65111-46); передние, тип 24: 661-3519210 (КЗТАА, Россия) или 25.3519211 (РААЗ, Россия) – (для 65117-A4); задние, тип 24/20: 661-3519200 (КЗТАА, Россия)			
Шины	размерность	минимально допустимый индекс нагрузки	скоростная категория	статический радиус, мм
	10,00R20	146/143 или 149/146	Ж или К	488
	11,00R20	150/146	К	505
	11R22,5	146/143	Л	489
Оборудование транспортного средства	предпусковой подогреватель двигателя, лебедка			

К-RU.MT22.B.00008

ОПИСАНИЕ МАРКИРОВКИ ШАССИ

1. Место расположения и форма знака обращения на рынке:

На табличке изготовителя.

Знак обращения на рынке выполнен в соответствии с Постановлением Правительства Российской Федерации от 19 ноября 2003 г. № 696.

2. Место расположения таблички изготовителя:

На правой панели боковины кабины.

3. Место расположения идентификационного номера:

3.1. На табличке изготовителя.

3.2. В передней части правого лонжерона рамы.

4. Структура и содержание идентификационных номеров транспортных средств:

1	2	3	4	5	6	7	8	9	10	11	12	13	14	15	16	17
X	T	C	6	5	1	1	?	4	?	?	?	?	?	?	?	?

поз. 1-3: ХТС - международный идентификационный код изготовителя (WMI) – ОАО "КАМАЗ".

поз 4-9: Код модификаций шасси:
651114 – КАМАЗ-65111-42,
651154 – КАМАЗ-65115-А4,
651174 – КАМАЗ-65117-А4

поз. 10: Код года выпуска или модельного года согласно Таблице 1 Приложения 8 к техническому регламенту о безопасности колесных транспортных средств.

поз. 11-17: Производственный номер транспортного средства.

Руководитель органа по сертификации

 подпись

М.И. Грифф

 инициалы, фамилия

K-RU.MT22.B.00008

ОБЩИЙ ВИД ШАССИ
КАМАЗ-65111
модификации: КАМАЗ-65111-42

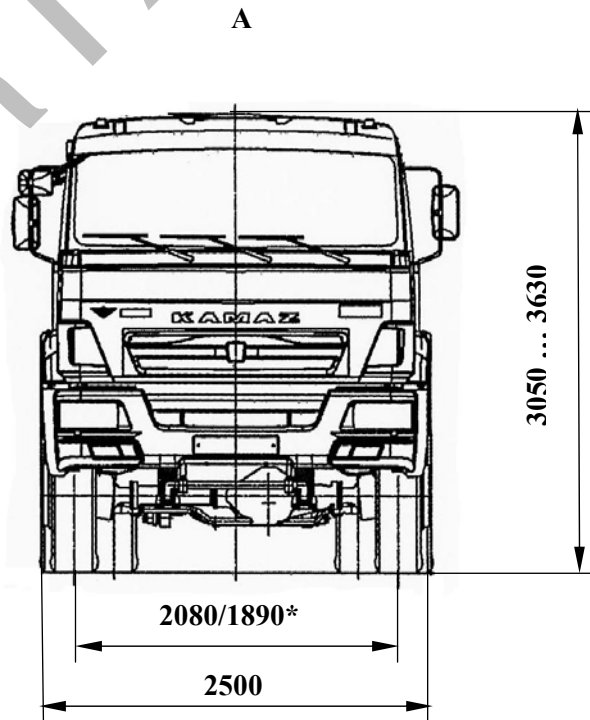
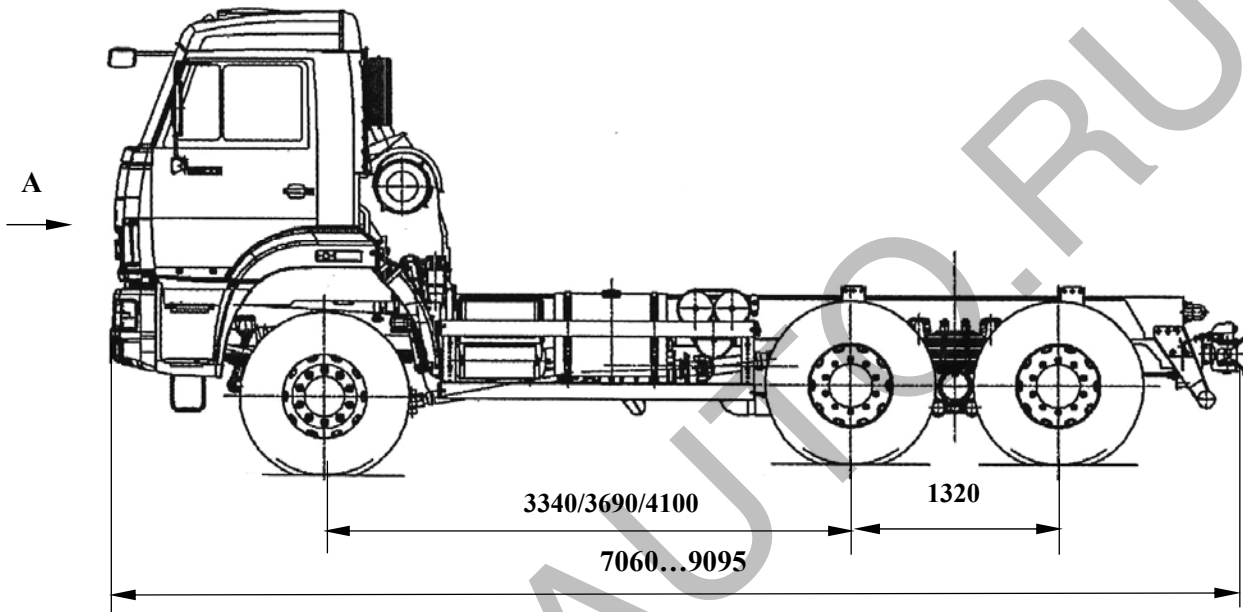

*) - колея передних/ задних колес

K-RU.MT22.B.00008

**ОБЩИЙ ВИД ШАССИ
КАМАЗ-65115
модификация: КАМАЗ-65115-А4**

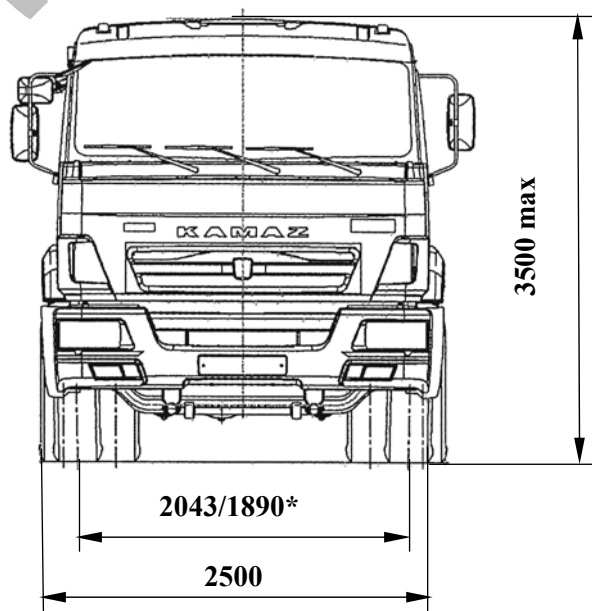
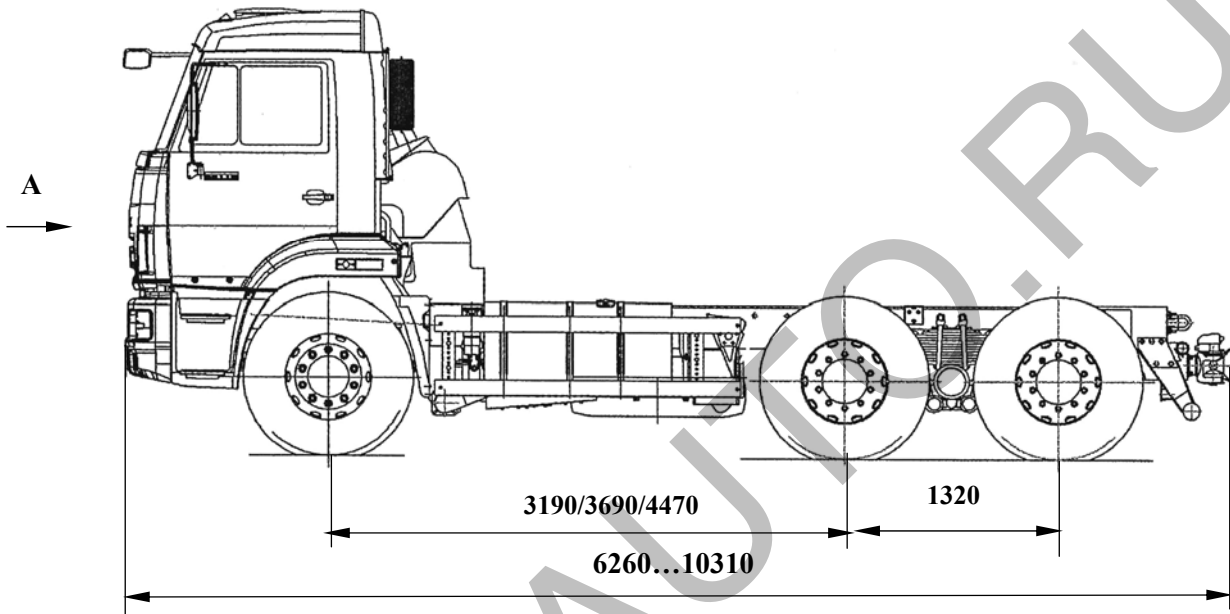

*) - колея передних/ задних колес

K-RU.MT22.B.00008

ОБЩИЙ ВИД ШАССИ
КАМАЗ-65117
модификация: КАМАЗ-65117-А4

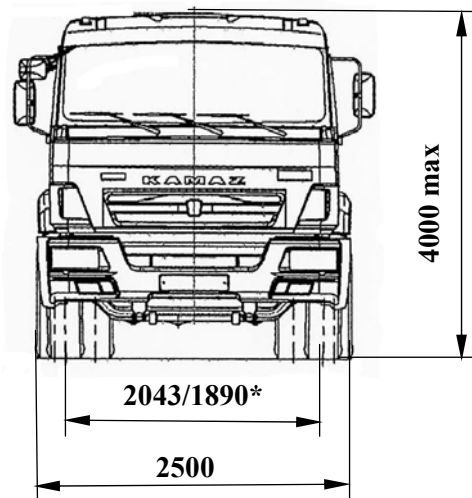
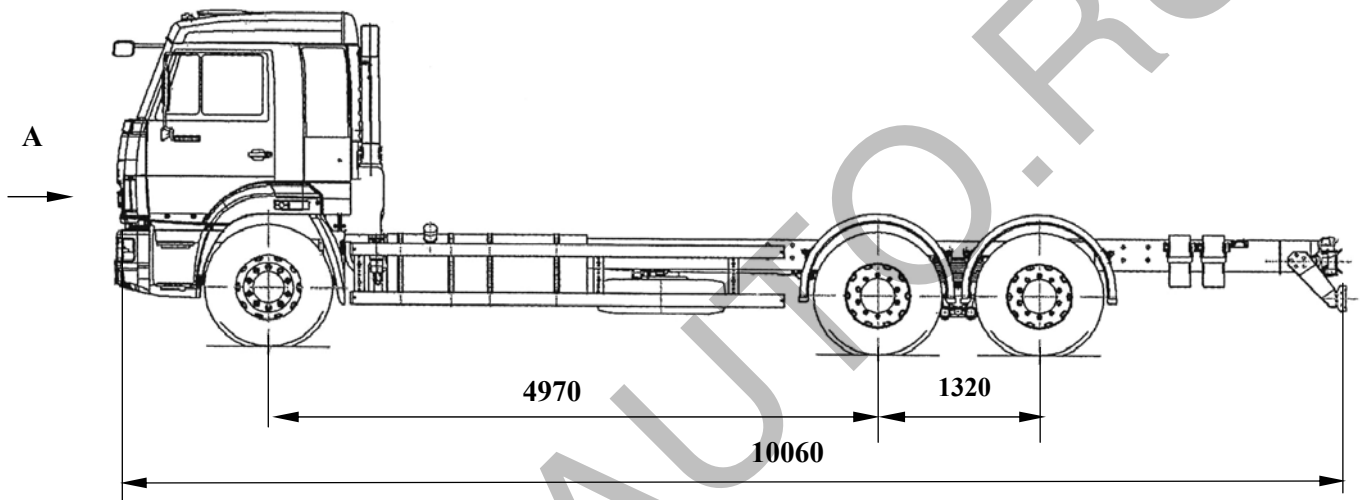

*) - колея передних/ задних колес