

E-RU.MT22.B.00057*

28 октября 2011 г.

28 октября 2014 г.-

СПЕЦИАЛЬНЫХ И СПЕЦИАЛИЗИРОВАННЫХ АВТОТРАНСПОРТНЫХ СРЕДСТВ И УСЛУГ НА АВТОМОБИЛЬНОМ ТРАНСПОРТЕ (ОС САТС) НЕКОММЕРЧЕСКОЙ ОРГАНИЗАЦИИ "ФОНД РАЗВИТИЯ СЕРТИФИКАЦИИ СПЕЦАВТОТРАНСПОРТА, СРЕДСТВ МЕХАНИЗАЦИИ И ТЕХНОЛОГИЙ ВЫПОЛНЕНИЯ РАБОТ В СТРОИТЕЛЬСТВЕ" ("САМТ-ФОНД")

РФ, 105062, г. Москва, Подсосенский пер., д.21, стр.3, ОГРН 1077700018796, № РОСС RU.0001.10MT22 от 03.06.2009 г. до 03.06.2014 г., тел. (495) 916-28-58, факс: (495) 917-21-60, E-mail: griff@samt-fond.ru

| | |
|--|--|
| МАРКА | СЗАП |
| КОММЕРЧЕСКОЕ НАИМЕНОВАНИЕ | - |
| ТИП | 8355, 8357, 8357-02, 835702 |
| МОДИФИКАЦИИ | - |
| КАТЕГОРИЯ | О ₄ |
| ЭКОЛОГИЧЕСКИЙ КЛАСС | - |
| КОД ОКП / ТН ВЭД | 45 2522 (для 8355, 8357, 8357-02), 45 2590 (для 835702) / 8716 39 |
| ЗАЯВИТЕЛЬ И ЕГО АДРЕС | Открытое акционерное общество "Автоприцеп-КамАЗ" (ОАО "Автоприцеп-КамАЗ") Россия, 355044, г. Ставрополь, пр. Кулакова, 18 ОГРН 1022601930614; тел.: 8 (8652) 38-70-77; факс: (8652) 56-03-11 |
| ИЗГОТОВИТЕЛЬ И ЕГО АДРЕС | Открытое акционерное общество "Автоприцеп-КамАЗ" (ОАО "Автоприцеп-КамАЗ") Россия, 355044, г. Ставрополь, пр. Кулакова, 18 ОГРН 1022601930614; тел.: 8 (8652) 38-70-77; факс: (8652) 56-03-11 |
| ПРЕДСТАВИТЕЛЬ ИЗГОТОВИТЕЛЯ И ЕГО АДРЕС | - |
| СБОРОЧНЫЙ ЗАВОД И ЕГО АДРЕС | Россия, 355044, г. Ставрополь, пр. Кулакова, 18 |
| ПОСТАВЩИК СБОРОЧНЫХ КОМПЛЕКТОВ И ЕГО АДРЕС | - |

соответствуют установленным в Российской Федерации требованиям технического регламента о безопасности колесных транспортных средств

*является продлением "Одобрения типа транспортного средства" РОСС RU.MT22.E05203 от 23.10.2008 г., выданного со сроком действия до 23.10.2011 г.

Данное ОДОБРЕНИЕ ТИПА ТРАНСПОРТНОГО СРЕДСТВА без приложений не действительно.

Приложение № 1. Общие характеристики транспортного средства

Приложение № 2. Перечень документов, явившихся основанием для оформления ОДОБРЕНИЯ ТИПА ТРАНСПОРТНОГО СРЕДСТВА

Приложение № 3. Описание маркировки транспортного средства

Приложение № 4. Общий вид транспортного средства на трех страницах.

ДОПОЛНИТЕЛЬНАЯ ИНФОРМАЦИЯ

Отсутствует

Руководитель органа по сертификации

подпись

М.И. Грифф

инициалы, фамилия

ОДОБРЕНИЕ ТИПА ТРАНСПОРТНОГО СРЕДСТВА УТВЕРЖДЕНО.

Внесена запись в реестр за № E-RU.MT22.B.00057 от 28 октября 2011 г.

Заместитель руководителя

РОССТАНДАРТА

наименование федерального органа
исполнительной власти, выполняющего
функции компетентного административного
органа Российской Федерации в соответствии
с Женевским Соглашением 1958 года

подпись

А.В. Зажигалкин

инициалы, фамилия

E-RU.MT22.B.00057

ОБЩИЕ ХАРАКТЕРИСТИКИ ТРАНСПОРТНОГО СРЕДСТВА

| | | | | |
|--|--|---------------------------------|-------------|---------------|
| Количество осей/колес | 2/4 – (для 8355); 2/8 – (для остальных) | | | |
| Исполнение загрузочного пространства | металлическая бортовая платформа с откидными боковыми и задним бортами или то же с каркасом и съемным тентом или тентованный фургон с передним бортом-стенкой и задними дверями или металлическая безбортовая платформа или (для 835702) то же с фитингами | | | |
| Для транспортных средств | 8357 | 8357-02 | 8355 | 835702 |
| Габаритные размеры, мм | | | | |
| - длина | 8260...9940 | | | |
| - ширина | 2476...2550 | | | |
| - высота | 1300...3950 | | | |
| - погрузочная | - | | | |
| - максимальная допустимая | 1300 4000 | | | |
| База, мм | 4340...6020 | | | |
| Колея колес, мм | 1850 | | 2000 | 1850 |
| Масса транспортного средства в снаряженном состоянии, кг | 2950...3820 | | | |
| Полная масса транспортного средства, кг | | | | |
| - технически допустимая | 14000 | 16000 | 12000 | 16000 |
| - разрешенная | 20000 | | | |
| Максимальная осевая масса (технически допустимая), кг | | | | |
| на переднюю ось | 7000 | 8000 | 6000 | 8000 |
| на заднюю ось | 7000 | 8000 | 6000 | 8000 |
| Подвеска | | | | |
| передняя (описание) | зависимая, на двух продольных полуэллиптических рессорах | | | |
| задняя (описание) | зависимая, на двух продольных полуэллиптических рессорах | | | |
| Тормозные системы | | | | |
| Рабочая (описание) | двухпроводная, привод пневматический, с АБС; тормозные механизмы всех колес барабанные | | | |
| Запасная (описание) | - | | | |
| Стояночная (описание) | с приводом от пружинных энергоаккумуляторов к тормозным механизмам колес задней осей | | | |
| Вспомогательная (износостойкая) (описание) | - | | | |
| - тормозные цилиндры (маркировка) | для первой оси -«30», 19-3519310 для второй оси - «20/20» 100-3519100 | | | |
| Шины | | | | |
| Для транспортных средств | 8357, 8357-02, 835702, 8355 | 8357, 8357-02 835702 | 8355 | |
| размерность | 275/70R22,5 | 9.00R20 или 10.00R20 | 11,00R20 | |
| минимально допустимый индекс нагрузки | 145 (148 – для 8355) | 133 или 143 | 149 | |
| скоростная категория | J,К,М | J,К | J | |
| статический радиус, мм | 447 | 475 или 491 | 505 | |

ОПИСАНИЕ МАРКИРОВКИ ТРАНСПОРТНОГО СРЕДСТВА

1. Место расположения и форма знака обращения на рынке:

На табличке изготовителя.

Знак обращения на рынке выполнен в соответствии с Постановлением Правительства Российской Федерации от 19 ноября 2003 г. № 696.

2. Место расположения таблички изготовителя:

На передней обвязке рамы.

3. Место расположения идентификационного номера:

3.1. На табличке изготовителя.

3.2. На правом лонжероне рамы, в передней части.

4. Структура и содержание идентификационного номера (номеров) транспортных средств:

| | | | | | | | | | | | | | | | | |
|---|---|---|---|---|---|---|---|---|----|----|----|----|----|----|----|----|
| 1 | 2 | 3 | 4 | 5 | 6 | 7 | 8 | 9 | 10 | 11 | 12 | 13 | 14 | 15 | 16 | 17 |
| X | 1 | W | 8 | 3 | 5 | ? | ? | ? | ? | ? | ? | ? | ? | ? | ? | ? |

поз. 1 - 3: X1F – международный идентификационный код изготовителя (WMI) – ОАО "Автоприцеп-КамАЗ"

поз. 4 - 9: Обозначение типа транспортного средства:

"835700" – СЗАП-8357,

"835500" – СЗАП-8355,

"835702" – СЗАП-835702,

"8357A0" – СЗАП-8357-02

поз. 10: Код года выпуска согласно Пункту 1 Приложения 8 к техническому регламенту о безопасности колесных транспортных средств.

поз. 11 - 17: Производственный номер транспортного средства.

Руководитель органа по сертификации

подпись

М.И. Грифф

инициалы, фамилия

E-RU.MT22.B.00057

ОБЩИЙ ВИД ТРАНСПОРТНОГО СРЕДСТВА
СЗАП-8355, 8357, 8357-02

СЗАП 8355 вариант (с тентом)

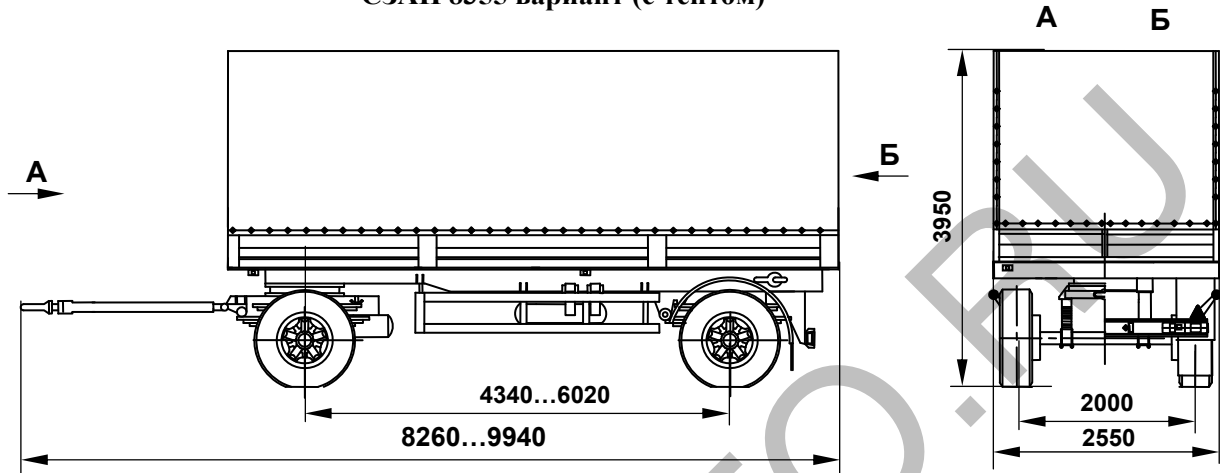

СЗАП 8355 вариант (с передним высоким бортом-стенкой и задними дверями)

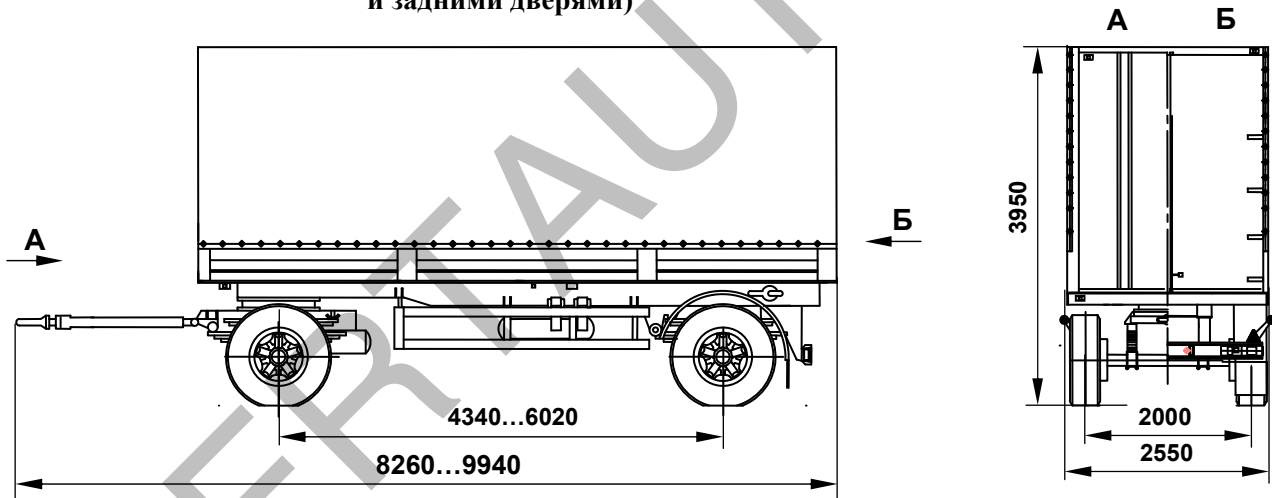

СЗАП 8357 и 8357-02 вариант (с тентом)

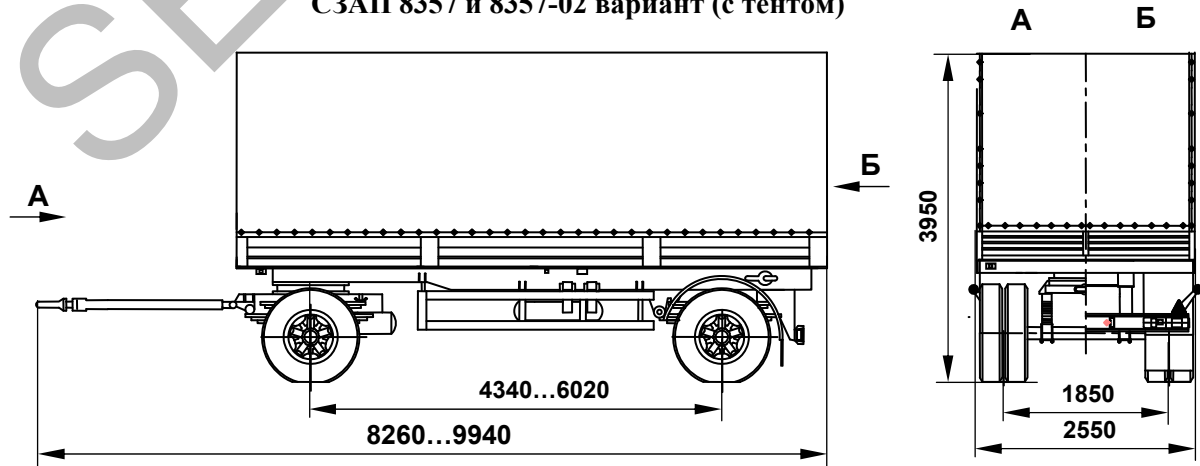

E-RU.MT22.B.00057

ОБЩИЙ ВИД ТРАНСПОРТНОГО СРЕДСТВА
СЗАП- 8357, 8357-02, 835702

СЗАП 8357, 8357-02 (вариант с передним высоким бортом-стенкой
и задними дверями)

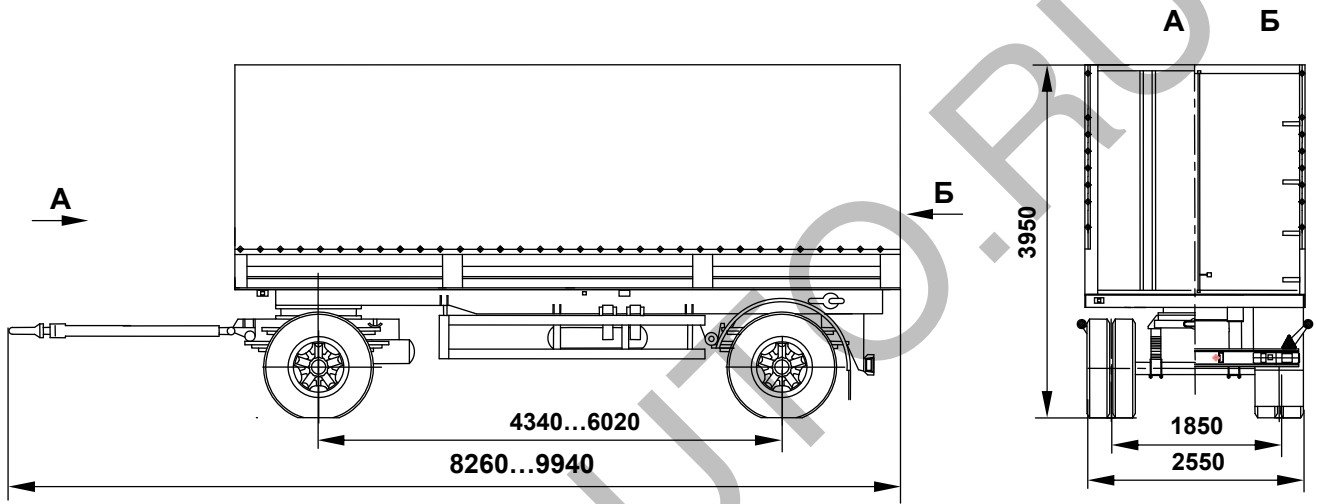

СЗАП 835702

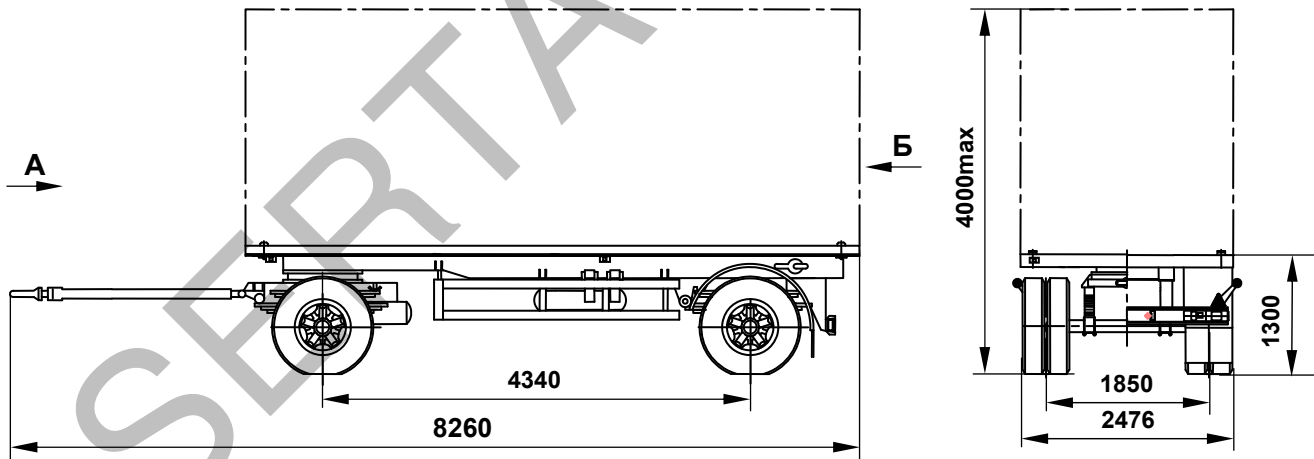

СЗАП 8357, 8357-02 (вариант с бортовой платформой)

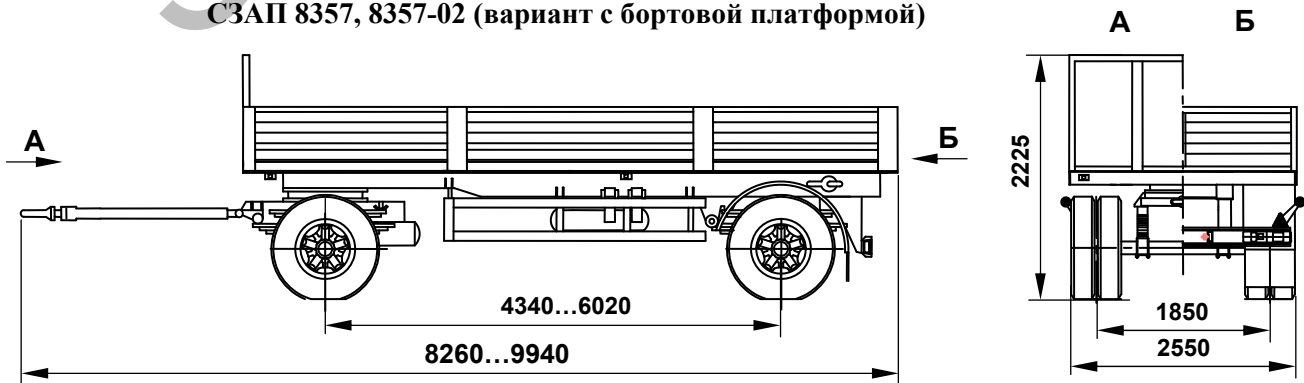

E-RU.MT22.B.00057

ОБЩИЙ ВИД ТРАНСПОРТНОГО СРЕДСТВА
СЗАП-8355, 8357, 8357-02

СЗАП 8357, 8357-02 вариант (с безбортовой платформой)

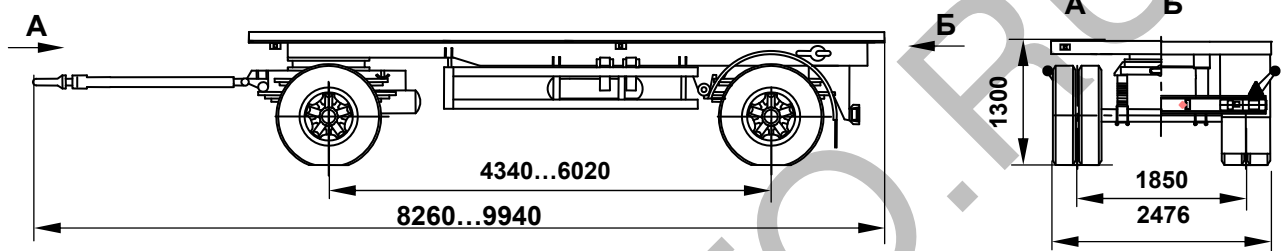

СЗАП-8355 (вариант без бортов)

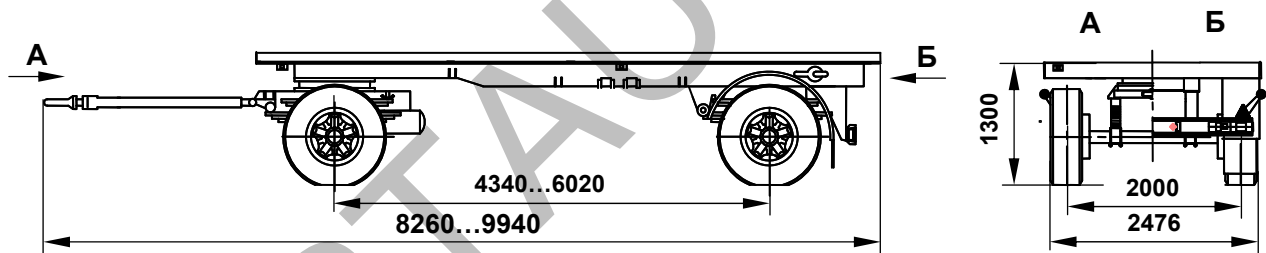

СЗАП-8355 (вариант с бортовой платформой)

