

E-RU.MT22.B.00089

23 ноября 2011 г.

23 ноября 2014 г.

СПЕЦИАЛЬНЫХ И СПЕЦИАЛИЗИРОВАННЫХ АВТОТРАНСПОРТНЫХ СРЕДСТВ И УСЛУГ НА АВТОМОБИЛЬНОМ ТРАНСПОРТЕ (ОС САТС) НЕКОММЕРЧЕСКОЙ ОРГАНИЗАЦИИ "ФОНД РАЗВИТИЯ СЕРТИФИКАЦИИ СПЕЦАВТОТРАНСПОРТА, СРЕДСТВ МЕХАНИЗАЦИИ И ТЕХНОЛОГИЙ ВЫПОЛНЕНИЯ РАБОТ В СТРОИТЕЛЬСТВЕ" ("САМТ-ФОНД")

РФ, 105062, г. Москва, Подсосенский пер., д.21, стр.3, ОГРН 1077700018796, № РОСС RU.0001.10MT22 от 03.06.2009 г. до 03.06.2014 г., тел. (495) 916-28-58, факс: (495) 917-21-60, E-mail: griff@samt-fond.ru

МАРКА	-
КОММЕРЧЕСКОЕ НАИМЕНОВАНИЕ	Прицеп двухосный
ТИП	71190
МОДИФИКАЦИИ	711909, 71190K, 71190L, 71190N, 71190P, 71190R
КАТЕГОРИЯ	O ₁
ЭКОЛОГИЧЕСКИЙ КЛАСС	-
КОД ОКП / ТН ВЭД	45 2510 / 8716 39
ЗАЯВИТЕЛЬ И ЕГО АДРЕС	Общество с ограниченной ответственностью «Европрицеп» (ООО «Европрицеп»), 141008, Россия, Московская область, г. Мытищи, Новомытищинский проспект, д. 19, ОГРН: 1085029010043, Тел./факс: (495) 542-80-13
ИЗГОТОВИТЕЛЬ И ЕГО АДРЕС	Общество с ограниченной ответственностью «Европрицеп» (ООО «Европрицеп»), 141008, Россия, Московская область, г. Мытищи, Новомытищинский проспект, д. 19, ОГРН: 1085029010043, Тел./факс: (495) 542-80-13
ПРЕДСТАВИТЕЛЬ ИЗГОТОВИТЕЛЯ И ЕГО АДРЕС	-
СБОРОЧНЫЙ ЗАВОД И ЕГО АДРЕС	141044, Россия, Московская область, Мытищинский район, д. Грибки, участок 36/20
ПОСТАВЩИК СБОРОЧНЫХ КОМПЛЕКТОВ И ЕГО АДРЕС	-

соответствуют установленным в Российской Федерации требованиям технического регламента о безопасности колесных транспортных средств.

Действие данного ОДОБРЕНИЯ ТИПА ТРАНСПОРТНОГО СРЕДСТВА распространяется на серийно выпускаемую продукцию.

Данное ОДОБРЕНИЕ ТИПА ТРАНСПОРТНОГО СРЕДСТВА без приложений не действительно.

Приложение № 1. Общие характеристики транспортного средства

Приложение № 2. Перечень документов, явившихся основанием для оформления ОДОБРЕНИЯ ТИПА ТРАНСПОРТНОГО СРЕДСТВА

Приложение № 3. Описание маркировки транспортного средства

Приложение № 4. Общие виды транспортных средств на двух страницах.

ДОПОЛНИТЕЛЬНАЯ ИНФОРМАЦИЯ

Для перевозки различных грузов, кроме опасных (для 711909, 71190K, 71190L, 71190N, 71190P, 71190R)

Руководитель органа по сертификации

подпись

М.И. Грифф

инициалы, фамилия

ОДОБРЕНИЕ ТИПА ТРАНСПОРТНОГО СРЕДСТВА УТВЕРЖДЕНО.

Внесена запись в реестр за № E-RU.MT22.B.00089 от 23 ноября 2011 г.

Заместитель руководителя

РОССТАНДАРТА

наименование федерального органа
исполнительной власти, выполняющего
функции компетентного административного
органа Российской Федерации в соответствии
с Женевским Соглашением 1958 года

подпись

А.В. Зажигалкин

инициалы, фамилия

E-RU.MT22.B.00089

ОБЩИЕ ХАРАКТЕРИСТИКИ ТРАНСПОРТНОГО СРЕДСТВА

Количество осей / колес	2/4					
Исполнение грузозачного пространства	металлическая бортовая платформа со съёмными каркасом и тентом или без них (для 71190K); фургон закрытого типа с задней или передней одностворчатой или двустворчатой дверью или с дверью-трапом, сплошными или съёмными стенками, с дверными и оконными проемами или без них, несъёмной или съёмной крышей (для 71190N, 71190P, 71190R); упоры для колес и крепления (для 711909, 71190L)					
для модификаций:	711909	71190K	71190L	71190N	71190P	71190R
Габаритные размеры, мм						
- длина	4170	4180	3680	4200	3210	4180
- ширина	2050	1930	2000	2050	1700	2050
- высота	940... 2300	1010... 2300	970... 2300	2300	1350	2300
База, мм.	820					
Колея колес, мм	1835	1600	1780	1835	1580	1600
Масса транспортного средства в снаряженном состоянии, кг	270	210	230	264	290	250
Полная масса транспортного средства, кг,						
- технически допустимая	750					
Максимальная осевая масса, кг						
- на две оси (технически допустимая)	710					
Максимальная масса, приходящаяся на сцепное устройство, кг	40					
Подвеска	резино-жгутовая или рессорная с амортизаторами					
Шины						
- размерность	165/70R13, 175/70 R13					
- минимально допустимый индекс нагрузки	78, 82, 84					
- скоростная категория	K, L, M, N, P					
- статический радиус, мм	263, 270					
Оборудование транспортного средства	страховочные цепи, опорное колесо, пластиковая крышка, каркас с тентом, лебедка					

Руководитель органа по сертификации

подпись

М.И. Грифф

инициалы, фамилия

E-RU.MT22.B.00089

ОПИСАНИЕ МАРКИРОВКИ ТРАНСПОРТНОГО СРЕДСТВА

1. Место расположения и форма знака обращения на рынке:

Рядом с табличкой изготовителя.

Знак обращения на рынке выполнен в соответствии с Постановлением Правительства Российской Федерации от 19 ноября 2003 г. № 696.

2. Место расположения таблички изготовителя:

На раме прицепа спереди, с правой стороны по ходу движения.

3. Место расположения идентификационного номера:

3.1. На табличке изготовителя.

3.2. На правом лонжероне рамы прицепа, спереди.

4. Структура и содержание идентификационного номера (номеров) транспортных средств:

1	2	3	4	5	6	7	8	9	10	11	12	13	14	15	16	17
Z	8	L	7	1	1	9	0	?	?	0	0	0	0	?	?	?

поз. 1 - 3: Международный идентификационный код изготовителя (WMI):

Z8L - ООО «Европрицеп»

поз. 4 - 9: обозначение модификации транспортного средства:

711909, 71190K, 71190L, 71190N, 71190P, 71190R

поз. 10: Год выпуска или модельный год согласно Таблице 1 Приложения № 8 к техническому регламенту о безопасности колесных транспортных средств.

поз. 11 - 17: Производственный номер транспортного средства.

Руководитель органа по сертификации

подпись

М.И. Грифф

инициалы, фамилия

E-RU.MT22.B.00089

ОБЩИЙ ВИД ТРАНСПОРТНОГО СРЕДСТВА
71190

модификации 71190К

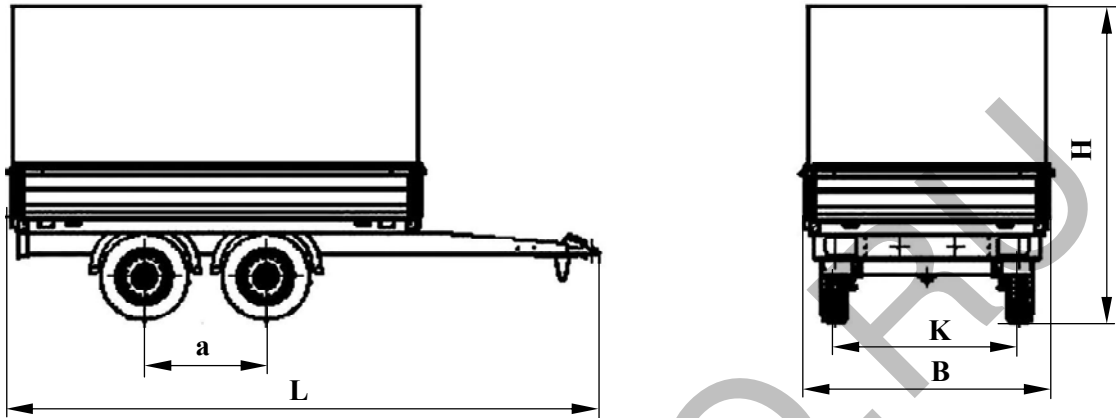

модификации 71190N

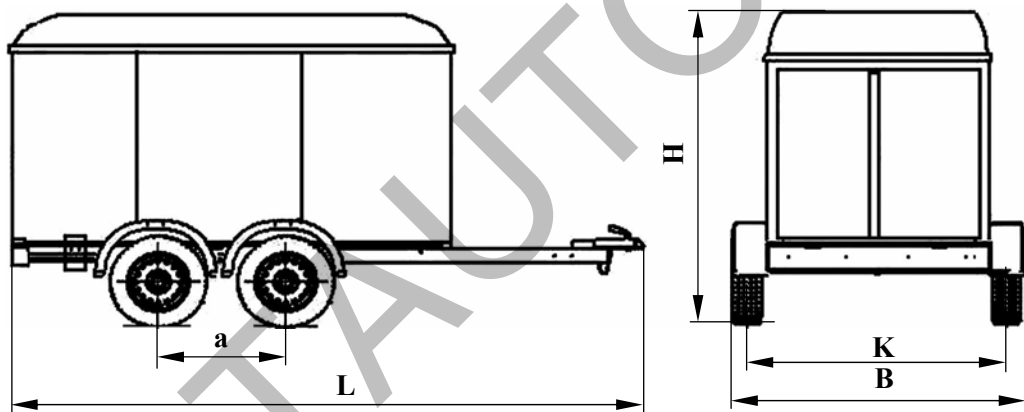

модификации 71190P

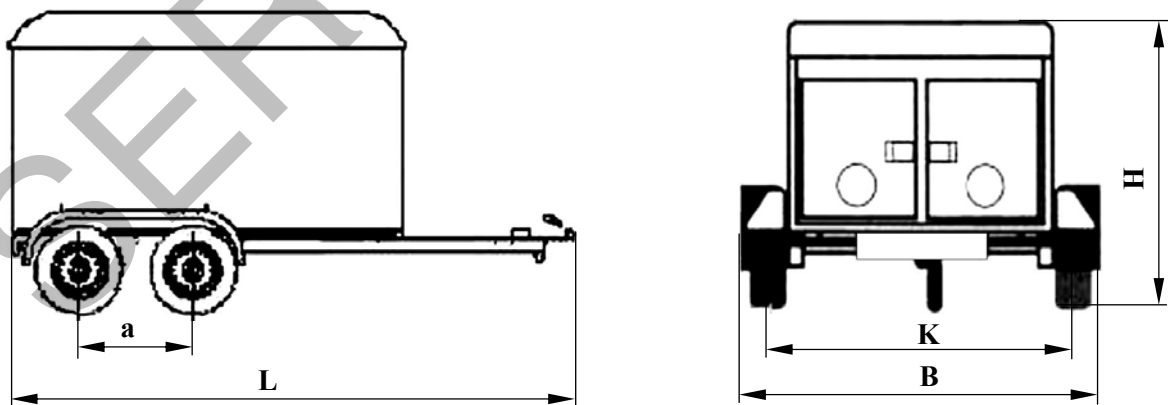

Обозначение	L	a	K	B	H
71190К	4180	820	1600	1930	1010...2300
71190N	4200	820	1835	2050	2300
71190P	3210	820	1580	1700	1350

ОБЩИЙ ВИД ТРАНСПОРТНОГО СРЕДСТВА
71190

модификации 71190R

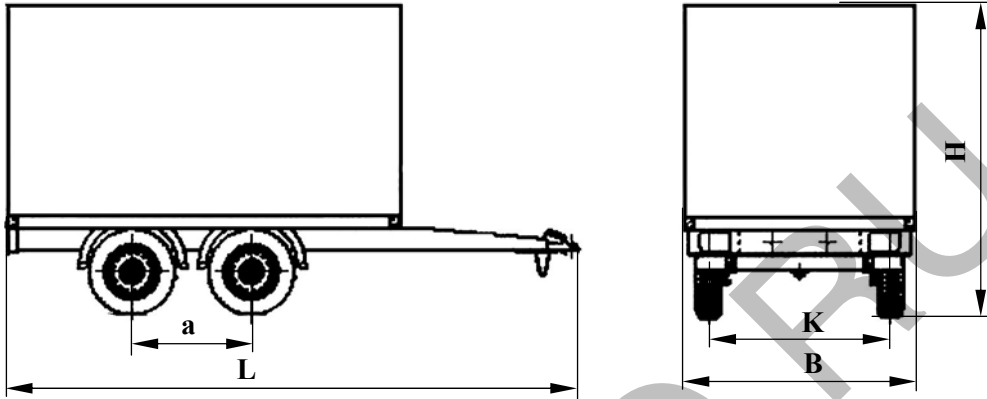

модификации 711909, 71190L

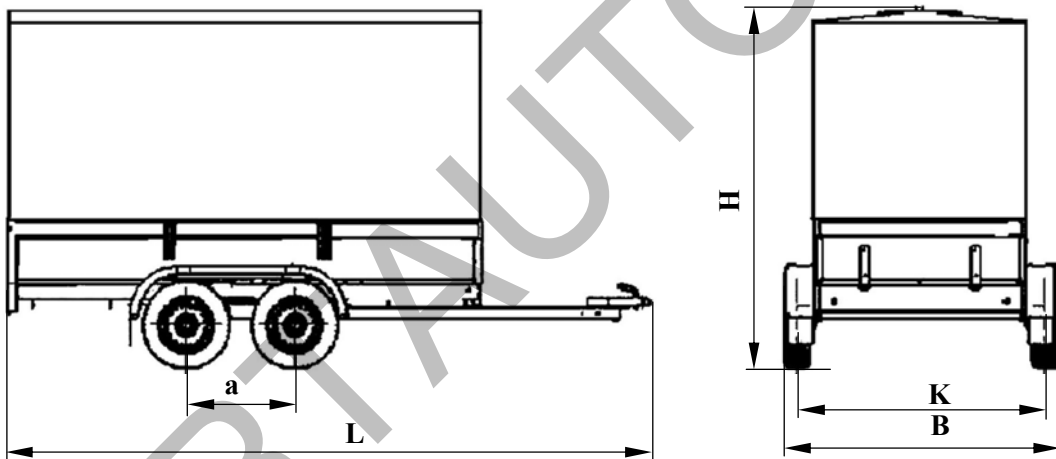

Обозначение	L	a	K	B	H
71190R	4180	820	1600	2050	2300
711909	4170	820	1835	2050	940...2300
71190L	3680	820	1780	2000	970...2300