

E-RU.MT27.B.00024

05 декабря 2011

04 декабря 2014

Фонда содействия защите прав потребителей «Центр сертификации» (ОС АТДП)
140170, Московская обл., г. Бронницы, ул. Ленинская, д. 14, ОГРН: 1035007912180
№ РОСС RU.0001.11MT27 с 10 декабря 2010 г. по 10 декабря 2015 г.
тел./ факс: 8 (496) 466-53-02, 8 (496) 466-61-76, e-mail: 4666176@mail.ru

МАРКА	–
КОММЕРЧЕСКОЕ НАИМЕНОВАНИЕ	ФENIX (FENIX)
ТИП	3346
ШАССИ	–
МОДИФИКАЦИИ	3346-0000010-101, 3346-0000010-001
КАТЕГОРИЯ	N2
КОД ОКП / ТН ВЭД	45 1113 / 8704 22
ЭКОЛОГИЧЕСКИЙ КЛАСС	4
ЗАЯВИТЕЛЬ И ЕГО АДРЕС	Общество с ограниченной ответственностью «БАУ Мотор Корпорэйшн» (ООО «БАУ Мотор Корпорэйшн») 432012, г. Ульяновск, ул. Локомотивная, д. 106А, Российская Федерация ОГРН 1067325052684 тел.: +7 (8422) 34-91-02, факс: +7 (8422) 34-91-00
ИЗГОТОВИТЕЛЬ И ЕГО АДРЕС	Общество с ограниченной ответственностью «БАУ Мотор Корпорэйшн» (ООО «БАУ Мотор Корпорэйшн») 432012, г. Ульяновск, ул. Локомотивная, д. 106А, Российская Федерация ОГРН 1067325052684 тел.: +7 (8422) 34-91-02, факс: +7 (8422) 34-91-00
ПРЕДСТАВИТЕЛЬ ИЗГОТОВИТЕЛЯ И ЕГО АДРЕС	–
СБОРОЧНЫЙ ЗАВОД И ЕГО АДРЕС	432012, г. Ульяновск, ул. Локомотивная, д. 106А, Российская Федерация
ПОСТАВЩИК СБОРОЧНЫХ КОМПЛЕКТОВ И ЕГО АДРЕС	–

соответствуют установленным в Российской Федерации требованиям технического регламента о безопасности колесных транспортных средств.

Действие данного ОДОБРЕНИЯ ТИПА ТРАНСПОРТНОГО СРЕДСТВА распространяется на серийно выпускаемую продукцию.

Данное ОДОБРЕНИЕ ТИПА ТРАНСПОРТНОГО СРЕДСТВА без приложений недействительно.

Приложение № 1. Общие характеристики транспортного средства

Приложение № 2. Перечень документов, явившихся основанием для оформления ОДОБРЕНИЯ ТИПА ТРАНСПОРТНОГО СРЕДСТВА

Приложение № 3. Описание маркировки транспортного средства

Приложение № 4. Общий вид транспортного средства на двух страницах

ДОПОЛНИТЕЛЬНАЯ ИНФОРМАЦИЯ

отсутствует

Руководитель органа по сертификации

.....
подпись

А.В. Денисов
.....
инициалы, фамилия

ОДОБРЕНИЕ ТИПА ТРАНСПОРТНОГО СРЕДСТВА УТВЕРЖДЕНО.

Внесена запись в реестр за № E-RU.MT27.B.00024 от 05 декабря 2011

Заместитель руководителя

РОССТАНДАРТА

.....
наименование федерального органа
исполнительной власти, выполняющего функции
компетентного административного органа
Российской Федерации в соответствии
с Женевским Соглашением 1958 года

.....
подпись

А.В. Зажигалкин
.....
инициалы, фамилия

ОБЩИЕ ХАРАКТЕРИСТИКИ ТРАНСПОРТНОГО СРЕДСТВА

Колесная формула / ведущие колеса	4x2/задние
Схема компоновки транспортного средства	кабина над двигателем
Расположение двигателя	переднее продольное
Исполнение грузозахватного пространства	грузовая бортовая платформа с тентом и его каркасом или без них, с откидными боковыми и задним бортами, с высоким передним бортом
Кабина	цельнометаллическая, двухдверная, однорядная, трехместная, без спального места (для мод. 3346-0000010-101), или с одним спальным местом (для мод. 3346-0000010-001)
Габаритные размеры, мм	
– длина	6990
– ширина	2100/2245
– высота	2250 (3500 – с тентом)
База, мм	3860
Колея передних / задних колес, мм	1700/1530
Масса транспортного средства в снаряженном состоянии, кг	3450...3795
Полная масса транспортного средства (технически допустимая), кг	7490
Максимальная осевая масса (технически допустимая), кг	
– на переднюю ось	2530
– на заднюю ось	4960
Максимальная масса прицепа, кг	буксировка прицепа не предусмотрена
Двигатель (марка, тип)	CA4DC2-12E4, четырехтактный дизель с турбонаддувом, с жидкостным охлаждением
– количество и расположение цилиндров	4, рядное
– рабочий объем цилиндров, см ³	3168
– степень сжатия	17,0
Максимальная мощность, кВт (мин ⁻¹) по Правилам ЕЭК ООН № 85	88 (3200)
Максимальный крутящий момент, Н·м (мин ⁻¹)	320 (1900...2100)
Топливо	дизельное
Система питания (тип)	впрыск топлива под давлением, с общей рампой
Блок управления (маркировка)	BOSCH, EDC17-26E
ТНВД (тип, маркировка)	BOSCH, CRP-26E
Форсунки (тип, маркировка)	BOSCH, CRI-26E

E-RU.MT27.B.00024

Нагнетатель воздуха (тип, маркировка)	JP60S или GT20, центробежный
Воздушный фильтр (тип, маркировка)	BP 10651109010, сухой, со сменным бумажным фильтрующим элементом
Глушители шума впуска (маркировка)	BP10441154010
Система выпуска и нейтрализации отработавших газов	один глушитель, со встроенной системой нейтрализации отработавших газов и фильтром твердых частиц
Нейтрализатор (маркировка)	1209010-1K7
Глушитель (маркировка)	1209010-1K7, активно-реактивного типа
Фильтр твердых частиц (марка, тип)	PM-300
<hr/>	
Трансмиссия (тип)	механическая
Сцепление (марка, тип)	однодисковое, сухое
Коробка передач (марка, тип)	LG5T35, механическая, синхронизированная, с ручным управлением
– число передач	вперед - 5, назад - 1
– передаточные числа	
	I - 5,057
	II - 2,883
	III - 1,686
	IV - 1,000
	V - 0,763
	З.Х. - 4,575
Главная передача (тип, маркировка)	Beijing Yuan Fen, гипоидная
– передаточное число	6,142
<hr/>	
Подвеска	
Передняя (описание)	зависимая, рессорная, с телескопическими гидравлическими амортизаторами
Задняя (описание)	зависимая, рессорная, с телескопическими гидравлическими амортизаторами
<hr/>	
Рулевое управление (описание)	
– рулевой механизм (тип, маркировка)	с гидроусилителем "винт-шариковая гайка-рейка-сектор" BP 10653411001
<hr/>	
Тормозные системы	
Рабочая (описание)	пневматический двухконтурный привод, с разделением на контуры по осям, тормозные механизмы передних колес – дисковые, задних – барабанные, с АБС
Запасная (описание)	неповрежденный контур рабочей тормозной системы
Стояночная (описание)	привод от пружинных энергоаккумуляторов к тормозным механизмам колес задней оси

E-RU.MT27.B.00024

Вспомогательная (износостойкая) (описание)	—
– компрессор (маркировка)	3509090-C226
– тормозные камеры (маркировка)	передние – YE3519AD16D задние – JD103 – 1

Шины

– размерность	225/75R16C
– минимально допустимый индекс нагрузки	121/120
– скоростная категория	N
– статический радиус, мм	364

Оборудование транспортного средства

по заказу: кондиционер (с хладагентом типа R134a),
автомагнитола, обтекатель тента

Руководитель органа по сертификации

.....
подпись

А.В. Денисов

.....
инициалы, фамилия

ОПИСАНИЕ МАРКИРОВКИ ТРАНСПОРТНОГО СРЕДСТВА

1. Место расположения и форма знака обращения на рынке:

На табличке изготовителя или рядом на отдельной табличке (наклейке).

Знак обращения на рынке выполнен в соответствии с Постановлением Правительства Российской Федерации от 19 ноября 2003 г. № 696.

2. Место расположения таблички изготовителя:

В кабине с правой стороны на горизонтальном усилителе задней панели кабины за сиденьем пассажира.

3. Место расположения идентификационного номера (код VIN):

3.1. На табличке изготовителя.

3.2. В кабине, с правой стороны, на нижней поперечине основания кабины за сиденьем пассажира.

4. Структура и содержание идентификационного номера (номеров) транспортных средств:

1	2	3	4	5	6	7	8	9	10	11	12	13	14	15	16	17
X	W	V	3	3	4	6	0	?	?	E	?	?	?	?	?	?

поз. 1 - 3: **XWV** – международный идентификационный код изготовителя (WMI):
ООО “БАУ Мотор Корпорэйшн”, Россия.

поз. 4 - 9: обозначение модификации транспортного средства:
33460Y – 3346-0000010-101;
33460F – 3346-0000010-001.

поз. 10: Год выпуска согласно Таблице 1 Приложения 8 к техническому регламенту о безопасности колесных транспортных средств.

поз. 11: **E** - постоянный символ.

поз. 12 - 17: Порядковый номер транспортного средства.

Руководитель органа по сертификации

.....
подпись

А.В. Денисов

.....
инициалы, фамилия

E-RU.MT27.B.00024

ОБЩИЙ ВИД ТРАНСПОРТНОГО СРЕДСТВА
3346 (модификация 3346-0000010-101)

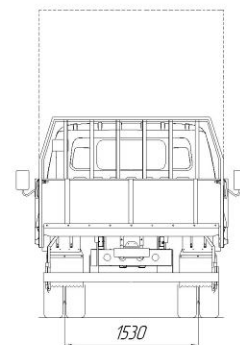
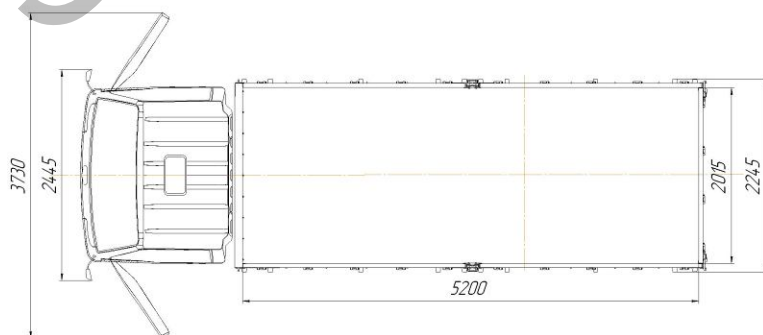
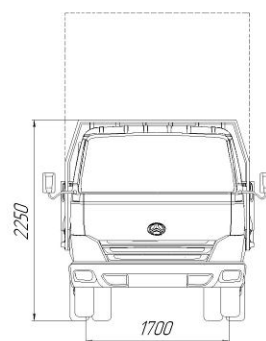
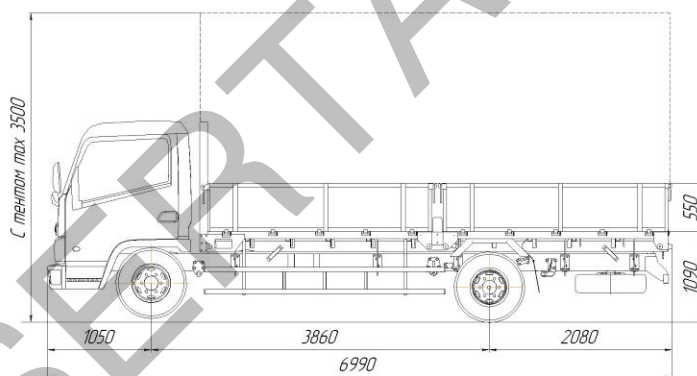
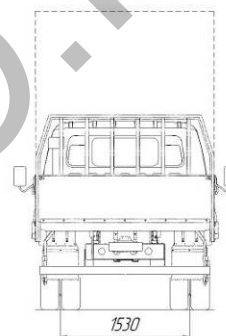
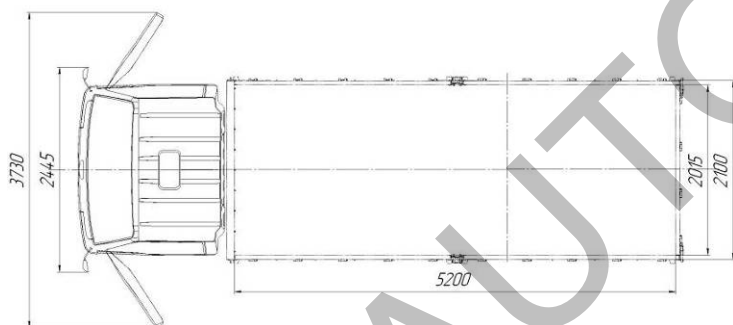
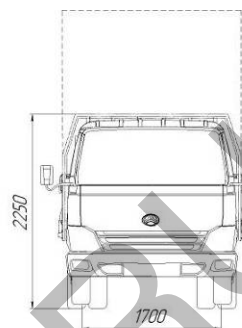
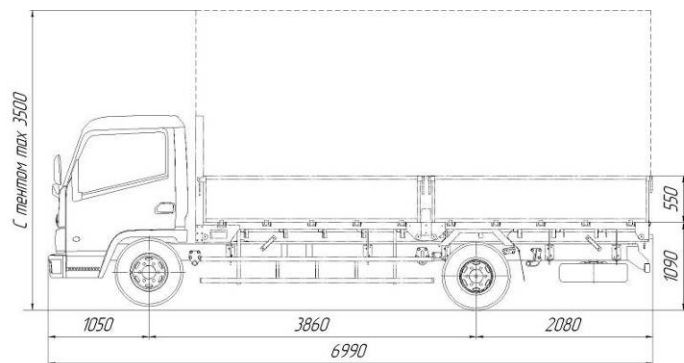

E-RU.MT27.B.00024

ОБЩИЙ ВИД ТРАНСПОРТНОГО СРЕДСТВА

3346 (модификация 3346-0000010-001)

