

**ОРГАН ПО СЕРТИФИКАЦИИ**  
**Межотраслевой фонд "Сертификация автотранспорта САТР" ("САТР-ФОНД")**  
№ РОСС RU.0001.11MT02 от 04.06.2009 г.  
125480, г. Москва, ул. Героев Панфиловцев, 24 (тел. 454-42-27)

**РОСС RU.MT02.E06488**

**31 декабря 9**

Марка транспортного средства	<b>VOLKSWAGEN</b>
Тип транспортного средства	<b>3C</b>
Модификации	<b>—</b>
Коммерческое наименование	<b>Passat</b>
Категория транспортного средства	<b>M<sub>1</sub></b>
Код ОКП	<b>45 1481</b>
Код VIN	<b>XW8???3C?...</b>
Экологический класс	<b>3</b>
Заявитель, изготовитель и его адрес	<b>ООО "ФОЛЬКСВАГЕН Груп Рус", 248009, г. Калуга, ул. Заводская, д. 57, Российская Федерация</b>
Поставщик комплектов для сборки и его адрес	<b>Volkswagen AG, DE-38436, Wolfsburg, Germany</b>

**ОБЩИЕ ХАРАКТЕРИСТИКИ ТРАНСПОРТНОГО СРЕДСТВА**

Колесная формула / ведущие колеса	<b>4 x 2 / передние или 4 x 4 / все</b>
Схема компоновки транспортного средства	<b>переднеприводная или полноприводная; расположение двигателя - переднее поперечное</b>
Тип кузова / количество дверей	<b>цельнометаллический, несущий, седан / 4 или универсал / 5</b>
Количество мест спереди / сзади	<b>2 / 3</b>

РОСС RU.MT02.E06488

для транспортных средств с кузовом:	седан	универсал
Габаритные размеры, мм		
– длина	4765 (4910 – с буксирным устройством)	4774 (4910 – с буксирным устройством)
– ширина	1820	
– высота	1447...1492	1456...1537
База, мм	2709	
Колея передних / задних колес, мм	1542...1553 / 1541...1559	
Масса снаряженного транспортного средства, кг (по ГОСТ Р 52051-2003)	1523...1843	1559...1913
Полная масса транспортного средства, кг	2040...2200	2160...2270
Максимальная допустимая масса, приходящаяся		
– на переднюю ось, кг	1120...1140	1120...1140
– на заднюю ось, кг	1020	1100
Допустимая полная масса прицепа		
– прицеп без тормозов, кг	750	750
– прицеп с тормозами, кг	1800	1800

<b>Двигатель</b> (марка, тип)	Volkswagen, СВAB, четырехтактный дизель
- обозначение на блоке двигателя	СВА
- количество и расположение цилиндров	4, рядное
- рабочий объем, см <sup>3</sup>	1968
- степень сжатия	16.5
- максимальная мощность, кВт (мин <sup>-1</sup> )	103 (4200)
- максимальный крутящий момент, Нм (мин <sup>-1</sup> )	320 (1750...2500)
Топливо	дизельное с цетановым числом не менее 51
<b>Система питания</b>	впрыск топлива под давлением
Блок управления (марка, тип)	03L 906 022 xx
ТНВД (марка, тип)	Bosch
Форсунки (марка, тип)	Bosch, B001, CBV 001, 03L 130 277
Турбокомпрессор (марка, тип)	HTT, 3K-Warner, KK3, KKK; BWTS, BV 43 B; Garrett, GTB 1546 V
Воздушный фильтр (марка, тип)	VW, 1K0 183 B, с сухим бумажным элементом
<b>Система выпуска и нейтрализации отработавших газов</b>	VW, два глушителя и нейтрализатор отработавших газов
Первый глушитель (марка, тип)	3C0 118 E (мод. 4x2) или 3C0 119 T (мод. 4x4)
Второй глушитель (марка, тип)	3C0 120 Q/S (мод. 4x2) или 3C0 120 J (мод. 4x4)
Нейтрализатор (марка, тип)	1K0 178 L

## РОСС RU.MT02.E06488

<b>Трансмиссия</b>		механическая	
<b>Сцепление</b> (марка, тип)	двойное многодисковое, работающее в масле	сухое, однодисковое, с тросовым приводом	
<b>Коробка передач</b> (марка, тип)	FD62E018	FM62Q009	FM62Q025
	автоматическая, с возможностью ручного управления	с ручным управлением	
- число передач	вперед – 6, назад – 1		
- передаточные числа			
	I - 3.462	3.769	3.769
	II - 2.050	2.087	1.958
	III - 1.300	1.324	1.257
	IV - 0.902	0.977	0.870
	V - 0.914	0.975	0.857
	VI - 0.756	0.814	0.717
	3.X. - 3.989	4.549	4.549
<b>Главная передача</b> (марка, тип)	Volkswagen AG, цилиндрическая, косозубая (передняя) + гипоидная (задняя, для модификаций 4x4)		
- передаточное число	4.118 / 3.043*	3.450 / 2.760*	3.450 / 2.760*

\* - при включении 5-ой, 6-ой передач и передачи заднего хода.

**Подвеска**

VW

– передняя

независимая, на поперечных рычагах, пружинная, с гидравлическими телескопическими амортизаторами, со стабилизатором поперечной устойчивости

– задняя

независимая, пружинная, на поперечных рычагах, с гидравлическими телескопическими амортизаторами, со стабилизатором поперечной устойчивости

**Рулевое управление** (марка, тип)

VW, рулевой механизм “шестерня - рейка”, рулевой привод с электроусилителем

**Тормозные системы**

VW

– рабочая (марка, тип)

гидравлическая, двухконтурная, с диагональным разделением на контуры, с усилителем; с АБС, с электронным распределением тормозного усилия (EBV), тормозные механизмы всех колес – дисковые

– запасная (марка, тип)

каждый контур рабочей тормозной системы

– стояночная (марка, тип)

механический (тросовый) привод к тормозным механизмам задних колес

РОСС RU.MT02.E06488

Марка	Размер	Индекс несущей способности	Категория скорости
—	205/50 R17 M+S	93	H
—	205/55 R16	91	H или V или W
—	205/55 R16	94	V
—	215/55 R16	93	H или V или W
—	235/45 R17	94	H или V или W
—	235/40 R18	95	Y

**Оборудование транспортного средства**

кондиционер (хладагент R134A), холодильник, навигационная система, подготовка под установку телефона, бортовой компьютер, противобуксовочная система (ASR), акустическая система парковки (APS), стереосистема, CD-проигрыватель, CD-чейнджер, подъёмно-сдвижной люк в крыше с электрическим приводом со встроенной солнечной батареей, система крепления детского сиденья „ISOFIX“, электронное противоугонное устройство, съёмное тягово-цепное устройство, дистанционное управление гаражными воротами, подушка безопасности, багажник на крыше, крепление для перевозки велосипедов

**VOLKSWAGEN 3C**

Описание маркировки транспортного средства приведено в приложении № 2.  
Общие виды транспортных средств на 2 листах приведены в приложении № 3.

**Б.В. Кисуленко**

**С.В. Пугачев**

Действует с " 30 " октября 2009 г.

РОСС RU.MT02.E06488

Приложение № 2 к "одобрению типа транспортного средства"

**ОПИСАНИЕ МАРКИРОВКИ ТРАНСПОРТНОГО СРЕДСТВА**

## 1. Место расположения и форма знака соответствия:

На табличке изготовителя или рядом с ней или в багажном отсеке в нише запасного колеса или на задней стойке двери водителя.

Знак соответствия выполнен по ГОСТ Р 50460-92 с указанием номера данного "одобрения типа транспортного средства".

## 2. Место расположения таблички изготовителя:

В основании средней левой стойки кузова.

## 3. Место расположения идентификационного номера (VIN):

3.1. На табличке изготовителя.

3.2. В подкапотном пространстве, на горизонтальной поверхности брызговика правого переднего колеса, в зоне петли капота.

3.3. Под ветровым стеклом в нижнем левом углу.

## 4. Структура и содержание идентификационного номера (номеров) транспортных средств:

1	2	3	4	5	6	7	8	9	10	11	12	13	14	15	16	17
<b>X</b>	<b>W</b>	<b>8</b>	?	?	?	<b>3</b>	<b>C</b>	?	?	?	?	?	?	?	?	?

поз. 1 - 3: Международный код изготовителя (WMI):  
**XW8** – ООО "ФОЛЬКСВАГЕН Груп Рус", Российская Федерация.

поз. 4 - 6: Постоянная часть идентификационного номера:  
**Z** или контрольный символ **от 0 до 9** или **X**.

поз. 7 - 8: Обозначение типа транспортного средства: **3C** – Passat.

поз. 9: Постоянная часть идентификационного номера:  
**Z** или контрольный символ **от 0 до 9** или **X**.

поз. 10: Обозначение модельного года согласно ГОСТ Р 51980.

поз. 11: Обозначение местонахождения завода-изготовителя:  
**E** или **G** – Калуга, Российская Федерация.

поз. 12 - 17: Производственный номер транспортного средства.

## VOLKSWAGEN 3C (Passat) – седан

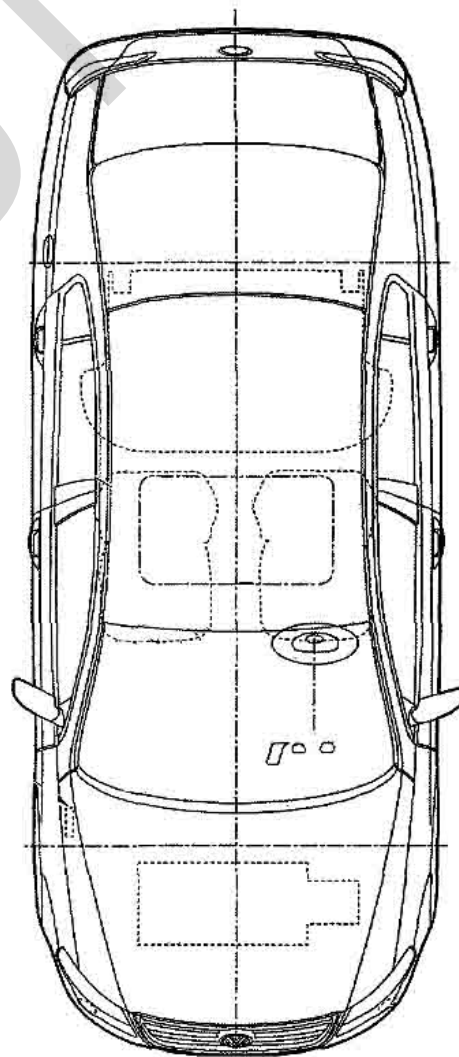
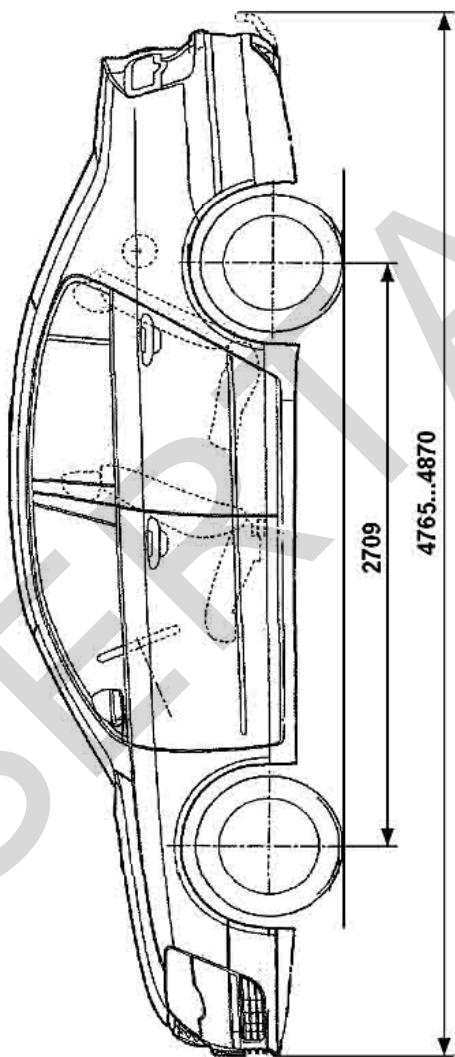
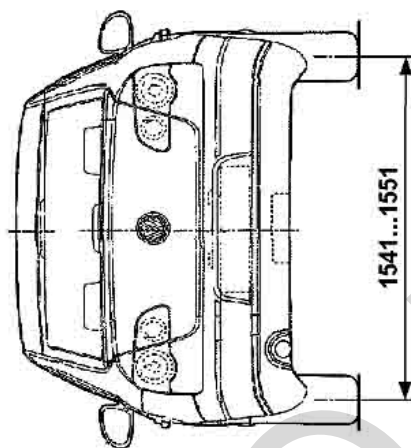
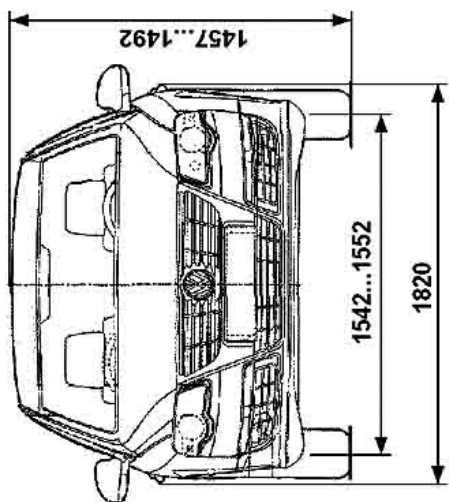

## VOLKSWAGEN 3C (Passat) – универсал

