

E-RU.MT22.B.00084

22 ноября 2011 г.

22 ноября 2014 г.

**СПЕЦИАЛЬНЫХ И СПЕЦИАЛИЗИРОВАННЫХ АВТОТРАНСПОРТНЫХ СРЕДСТВ И УСЛУГ НА
АВТОМОБИЛЬНОМ ТРАНСПОРТЕ – «САМТ-ФОНД» (ОС САТС - «САМТ-ФОНД»)
НЕКОММЕРЧЕСКОЙ ОРГАНИЗАЦИИ «ФОНД РАЗВИТИЯ СЕРТИФИКАЦИИ СПЕЦАВТОТРАНСПОРТА,
СРЕДСТВ МЕХАНИЗАЦИИ И ТЕХНОЛОГИЙ ВЫПОЛНЕНИЯ РАБОТ В СТРОИТЕЛЬСТВЕ»**

РФ, 127434, г. Москва, ул. Ивановская, д. 19-21; ОГРН 1027700018796

№ РОСС RU.0001.10MT22 от 03.06.2009 г. до 03.06.2014 г.

тел.: (495) 916-28-58, факс: (495) 917-21-60, e-mail: griff@samt-fond.ru

МАРКА	-
КОММЕРЧЕСКОЕ НАИМЕНОВАНИЕ	прицепы грузовые двухосные
ТИП	8447-A2
МОДИФИКАЦИИ	8447, 8447-03
КАТЕГОРИЯ	О₄
ЭКОЛОГИЧЕСКИЙ КЛАСС	-
КОД ОКП / ТН ВЭД	45 2522 / 8716 39
ЗАЯВИТЕЛЬ И ЕГО АДРЕС	Общество с ограниченной ответственностью «АВТОМАСТЕР» (ООО «АВТОМАСТЕР») Российская Федерация, 423630, Республика Татарстан, Елабужский район, промышленная площадка "Алабуга", ул. 18.1, корпус 25. ОГРН: 1021606957679 тел./факс: (85557) 518-91
ИЗГОТОВИТЕЛЬ И ЕГО АДРЕС	Общество с ограниченной ответственностью «АВТОМАСТЕР» (ООО «АВТОМАСТЕР») Российская Федерация, 423630, Республика Татарстан, Елабужский район, промышленная площадка "Алабуга", ул. 18.1, корпус 25. ОГРН: 1021606957679 тел./факс: (85557) 518-91
ПРЕДСТАВИТЕЛЬ ИЗГОТОВИТЕЛЯ И ЕГО АДРЕС	-
СБОРОЧНЫЙ ЗАВОД И ЕГО АДРЕС	Российская Федерация, 423630, Республика Татарстан, Елабужский район, промышленная площадка "Алабуга", ул. 18.1, корпус 25
ПОСТАВЩИК СБОРОЧНЫХ КОМПЛЕКТОВ И ЕГО АДРЕС	-

соответствуют установленным в Российской Федерации требованиям технического регламента о безопасности колесных транспортных средств.

Действие данного ОДОБРЕНИЯ ТИПА ТРАНСПОРТНОГО СРЕДСТВА распространяется на серийно выпускаемую продукцию.

Данное ОДОБРЕНИЕ ТИПА ТРАНСПОРТНОГО СРЕДСТВА без приложений недействительно.

Приложение № 1. Общие характеристики транспортных средств.

Приложение № 2. Перечень документов, явившихся основанием для оформления ОДОБРЕНИЯ ТИПА ТРАНСПОРТНОГО СРЕДСТВА.

Приложение № 3. Описание маркировки транспортных средств.

Приложение № 4. Общий вид транспортных средств на двух страницах.

ДОПОЛНИТЕЛЬНАЯ ИНФОРМАЦИЯ

Для передвижения транспортного средства с грузом (8447) по автомобильным дорогам общего пользования, а также по улицам городов и населенных пунктов Российской Федерации необходимо оформление специального разрешения.

Руководитель органа по сертификации

подпись

М.И. Грифф

инициалы, фамилия

ОДОБРЕНИЕ ТИПА ТРАНСПОРТНОГО СРЕДСТВА УТВЕРЖДЕНО.

Внесена запись в реестр за № E-RU.MT22.B.00084 от 22 ноября 2011 г.

Заместитель руководителя

РОССТАНДАРТА

наименование федерального органа
исполнительной власти, выполняющего
функции компетентного административного
органа Российской Федерации в соответствии с
Женевским Соглашением 1958 года

подпись

А.В. Зажигалкин

инициалы, фамилия

E-RU.MT22.B.00084

ОБЩИЕ ХАРАКТЕРИСТИКИ ТРАНСПОРТНОГО СРЕДСТВА

Количество осей/колес	2/8 + 1 (запасное)			
Исполнение грузочного пространства	бортовая платформа			
	8447		8447-03	
Габаритные размеры, мм				
- длина	8230		8340	
- ширина	2550			
- высота	2900...3860			
База, мм	4000			
Колея колес, мм	1850			
Масса транспортного средства в снаряженном состоянии, кг	4850		4000	
Полная масса транспортного средства, кг:				
- технически допустимая	19850		16000	
- разрешенная	18000			
Максимальная осевая масса на переднюю, заднюю ось, кг:				
- технически допустимая	9925		8000	
- разрешенная	10000			
Подвеска				
Передняя, задняя (описание)	на двух продольных полуэллиптических одноушковых рессорах с резиновыми буферами			
Тормозные системы				
Рабочая (описание)	двухпроводная, привод пневматический, тормозные механизмы всех колес - барабанного типа; с АБС			
Стояночная (описание)	механическая, с приводом от пружинных энергоаккумуляторов на тормозные механизмы задних колес			
Шины	размерность	минимально допустимый индекс нагрузки	скоростная категория	статический радиус, мм
	9.00R20	136/133	J	481
	10.00R20	146/143	J, K	488
	11.00R20	150/146	K	505
	12.00R20	154/149	J	526
Оборудование транспортного средства	каркас тента с тентом или без них			

Руководитель органа по сертификации

подпись

М.И. Грифф

инициалы, фамилия

ОПИСАНИЕ МАРКИРОВКИ ТРАНСПОРТНОГО СРЕДСТВА

1. Место расположения и форма знака обращения на рынке:

На табличке изготовителя.

Знак обращения на рынке выполнен в соответствии с Постановлением Правительства Российской Федерации от 19 ноября 2003 г. № 696.

2. Место расположения таблички изготовителя:

На передней стенке бортовой платформы, справа, внизу.

3. Место расположения идентификационного номера:

3.1. На табличке изготовителя.

3.2. На правой стороне рамы прицепа, спереди.

4. Структура и содержание идентификационного номера транспортных средств:

1	2	3	4	5	6	7	8	9	10	11	12	13	14	15	16	17
X	8	9	8	4	4	7	0	?	?	0	B	A	7	?	?	?

поз. 1 - 3: Международный идентификационный код изготовителя (WMI):
X89 – код изготовителя (см. также поз. 12-14), указывающий на то, что объем его производства не превышает 500 ед. в год

поз. 4 - 9: Код модификаций транспортного средства:
 «**844700**» - 8447,
 «**84470C**» - 8447-03

поз. 10: Год выпуска согласно Таблице 1 Приложения 8 к техническому регламенту о безопасности колесных транспортных средств.

поз. 11: **0** - постоянный символ

поз. 12 - 14: **BA7** - код изготовителя (совместно с WMI).

поз. 15 - 17: Производственный номер транспортного средства.

Руководитель органа по сертификации

подпись

М.И. Грифф

инициалы, фамилия

E-RU.MT22.B.00084

ОБЩИЙ ВИД ТРАНСПОРТНОГО СРЕДСТВА
8447-A2
модификация: 8447

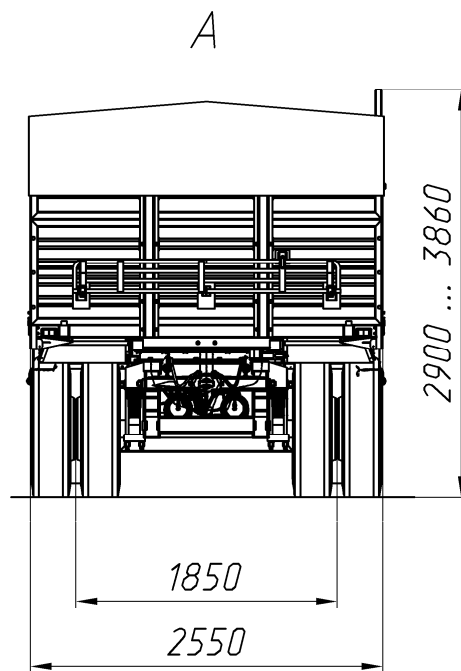
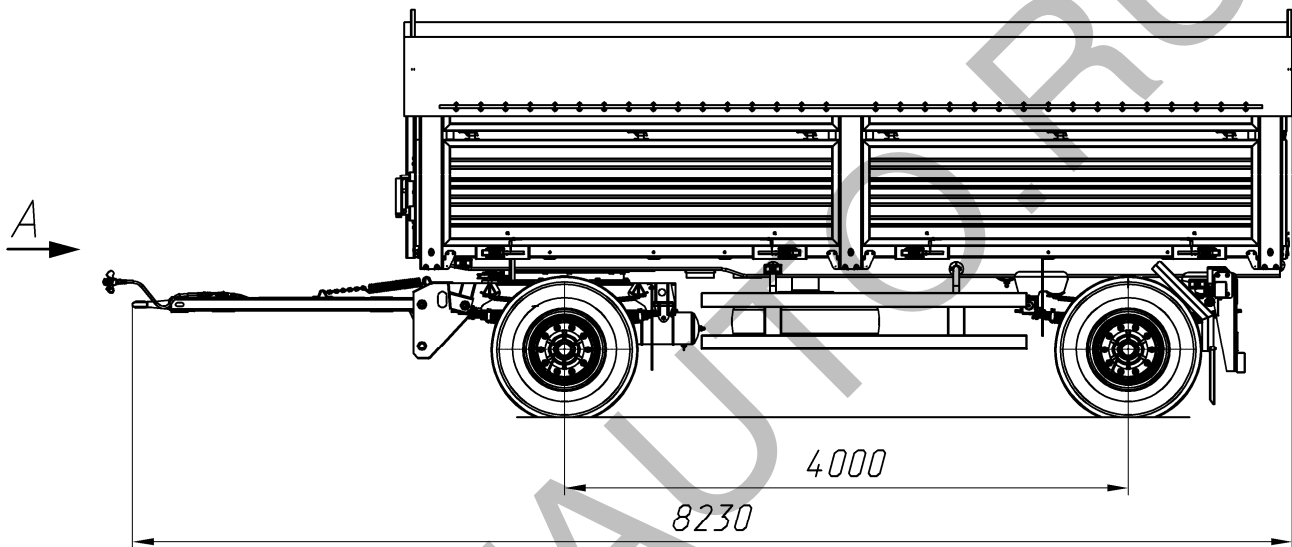

E-RU.MT22.B.00084

ОБЩИЙ ВИД ТРАНСПОРТНОГО СРЕДСТВА
8447-A2
модификация: 8447-03

