

РОССИЙСКАЯ ФЕДЕРАЦИЯ

ОДОБРЕНИЕ ТИПА ТРАНСПОРТНОГО СРЕДСТВА

0007667

№ E-GB.MT02.B.00225.P1

Срок действия с 11 января 2013 по 03 октября 2014

ОРГАН ПО СЕРТИФИКАЦИИ

механических транспортных средств и прицепов, их составных частей и предметов оборудования
“САТР-ФОНД” Межотраслевого Фонда “Сертификация автотранспорта САТР” (ОС “САТР-ФОНД”)
125480, г. Москва, ул. Героев Панфиловцев, 24, ОГРН: 1027739132530
№ РОСС RU.0001.11MT02 от 04.06.2009 г. до 04.06.2014 г.
тел.: (495) 454-42-27, факс: (495) 454-72-12, e-mail: mail@satrfond.ru

ТРАНСПОРТНЫЕ СРЕДСТВА

МАРКА	JAGUAR
КОММЕРЧЕСКОЕ НАИМЕНОВАНИЕ	Jaguar XK, Jaguar XKR, Jaguar XKRS
ТИП	QQ6
МОДИФИКАЦИИ	с двигателем 508PN, с двигателем 508PS; с кузовом типа купе, с кузовом типа кабриолет
КАТЕГОРИЯ	M ₁
ЭКОЛОГИЧЕСКИЙ КЛАСС	4
КОД ОКП/ТН ВЭД	45 1481 / 8703 24
ЗАЯВИТЕЛЬ И ЕГО АДРЕС	Общество с ограниченной ответственностью "Ягуар Ленд Ровер" (ООО "Ягуар Ленд Ровер"), 141411, г. Москва, Международное шоссе, д. 28Б, стр. 2, Российская Федерация, ОГРН: 1085047006549, тел.: (495) 777-85-00, факс: (495) 777-85-01
ИЗГОТОВИТЕЛЬ И ЕГО АДРЕС	Jaguar Land Rover Limited, Abbey Road, Whitley, Coventry, CV3 4LF, United Kingdom, тел.: +44 0845 3032303, факс: +44 0845 3032300
ПРЕДСТАВИТЕЛЬ ИЗГОТОВИТЕЛЯ И ЕГО АДРЕС	Общество с ограниченной ответственностью "Ягуар Ленд Ровер" (ООО "Ягуар Ленд Ровер"), 141411, г. Москва, Международное шоссе, д. 28Б, стр. 2, Российская Федерация, ОГРН: 1085047006549, тел.: (495) 777-85-00, факс: (495) 777-85-01
СБОРОЧНЫЙ ЗАВОД И ЕГО АДРЕС	Jaguar Land Rover Limited, Chester Road, Castle Vale, Birmingham, B35 7RA, United Kingdom
ПОСТАВЩИК СБОРОЧНЫХ КОМПЛЕКТОВ И ЕГО АДРЕС	—

соответствуют установленным в Российской Федерации требованиям технического регламента о безопасности колесных транспортных средств.

Действие данного ОДОБРЕНИЯ ТИПА ТРАНСПОРТНОГО СРЕДСТВА распространяется на серийно выпускаемую продукцию.

Данное ОДОБРЕНИЕ ТИПА ТРАНСПОРТНОГО СРЕДСТВА без приложений недействительно.

Приложение № 1. Общие характеристики транспортного средства

Приложение № 2. Перечень документов, явившихся основанием для оформления ОДОБРЕНИЯ ТИПА ТРАНСПОРТНОГО СРЕДСТВА

Приложение № 3. Описание маркировки транспортного средства

Приложение № 4. Общий вид транспортного средства на четырех страницах

ДОПОЛНИТЕЛЬНАЯ ИНФОРМАЦИЯ

Транспортные средства не предназначены для коммерческих перевозок пассажиров.

Руководитель органа по сертификации



Б.В. Кисуленко
инициалы, фамилия

ОДОБРЕНИЕ ТИПА ТРАНСПОРТНОГО СРЕДСТВА УТВЕРЖДЕНО.

Внесена запись в реестр за № E-GB.MT02.B.00225.P1 от 28 декабря 2012

Заместитель руководителя

РОССТАНДАРТА

наименование федерального органа
исполнительной власти, выполняющего функции
компетентного административного органа
Российской Федерации в соответствии
с Женевским Соглашением 1958 года



А.В. Зажигалкин
инициалы, фамилия

SERTIFIKAT.RU

к Одобрению типа транспортного средства № E-GB.MT02.B.00225.P1

ОБЩИЕ ХАРАКТЕРИСТИКИ ТРАНСПОРТНОГО СРЕДСТВА

Колесная формула / ведущие колеса	4 x 2 / задние
Схема компоновки транспортного средства	классическая
Расположение двигателя	переднее продольное
Тип кузова / количество дверей	несущий, купе или кабриолет / 2
Количество мест для сидения	4 (первый ряд - 2, второй ряд - 2)

Для автомобилей с комм. наименов. и кузовом:	XK, XKR		XKRS	
	купе	кабриолет	купе	кабриолет
Габаритные размеры, мм				
– длина	4791		4794	
– ширина	1892...1912		1892...1912	
– высота	1322	1329	1312	1319
Колея передних / задних колес, мм	1560 / 1596...1608			
База, мм	2752			

Для автомобилей с двигателем и кузовом:	508PN		508PS	
	купе	кабриолет	купе	кабриолет
Масса транспортного средства в снаряженном состоянии, кг	1719	1734	1824	1839
Полная масса транспортного средства, кг (технически допустимая)	2075	2120	2145	2185
Максимальная осевая масса, кг (технически допустимая)				
– на переднюю ось	1025	1026	1075	1080
– на заднюю ось	1050	1094	1070	1105
Максимальная масса прицепа, кг	буксировка прицепа не предусмотрена			

Для автомобилей с комм. наименов. Двигатель (марка, тип)	XK	XKR		XKRS
	508PN	508PS		
– количество и расположение цилиндров	Jaguar, четырехтактный, с искровым зажиганием 8, V-образное			
– рабочий объем цилиндров, см ³	5000			
– степень сжатия	11.5	9.5		
Максимальная мощность, кВт (мин ⁻¹) по Правилам ЕЭК ООН № 85	283 (6500)	375 (6000...6500)	390 (6500)	405 (6500)
Максимальный крутящий момент, Н·м (мин ⁻¹)	515 (3500)	625 (2500...5500)	655 (3500)	680 (3500)
Топливо	бензин с октановым числом не менее 95			
Система питания (тип)	непосредственный впрыск топлива с электронным управлением			
Блок управления (маркировка)	Bosch			
Нагнетатель воздуха (тип, маркировка)	8W83-14C204 YT?	AW83-14C204 RT?, CW83-14C204 RT?	AW83-14C204 ZT?	CW8M-14C204 ZT?
	—	Eaton, механический		

к Одобрению типа транспортного средства № E-GB.MT02.B.00225.P1

Для автомобилей с комм. наименов.:	XK	XKR	XKRS
Воздушный фильтр (тип, маркировка)	8W83-9C662-? (корпус)	9W83-9C662-? (корпус)	
Visteon, с бумажным фильтрующим элементом			
Система зажигания (тип)	Bosch, электронная		
Катушка (модуль) зажигания (маркировка)	Denso, 8W93-12A366-D?		
Свечи (маркировка)	(8 шт., установлены на свечах зажигания) NGK, ILKAR6C10, ILKAR7C10		
Система выпуска и нейтрализации отработавших газов	один, два или три глушителя, два нейтрализатора отработавших газов		
Нейтрализаторы (маркировка)	Arvin, 2PAA (x2)		
Глушители (маркировка)			
- 1 степень	Jaguar, 2PFA	Jaguar, 2QFA	Jaguar, 3GGA
- 2 степень	Jaguar, 2PGA	Jaguar, 2QFA	—
- 3 степень	—	Jaguar, 2QGA	—

Трансмиссия (тип)

механическая

Коробка передач (марка, тип)

ZF, 6HP28, автоматическая

- число передач

вперед - 6, назад - 1

- передаточные числа

I - 4.171

II - 2.340

III - 1.521

IV - 1.143

V - 0.867

VI - 0.691

3.X - 3.403

Главная передача (тип, маркировка)

Jaguar, типичная

- передаточное число

3.310

Подвеска**Передняя (описание)**

независимая, рычажная, пружинная, с гидравлическими телескопическими амортизаторами и стабилизатором поперечной устойчивости

Задняя (описание)

независимая, рычажная, пружинная, с гидравлическими телескопическими амортизаторами и стабилизатором поперечной устойчивости

Рулевое управление (марка, тип)

с гидроусилителем

- рулевой механизм
(тип, маркировка)

"шестерня - рейка"

Тормозные системы**Рабочая (описание)**

гидравлический двухконтурный привод с диагональным разделением на контуры, с АБС; тормозные механизмы всех колес - дисковые, вентилируемые

Запасная (описание)

каждый контур рабочей тормозной системы

Стояночная (описание)

электромеханический привод к тормозным механизмам задних колес



к Одобрению типа транспортного средства № E-GB.MT02.B.00225.P1

- усилитель (маркировка) 9W83-2005-AB
- тормозные цилиндры (маркировка) 3480W

Шины

	размерность	минимально допустимый индекс нагрузки	скоростная категория	статический радиус, мм
Передние:	245/45 ZR18 XL*	—	—	328.6...332.95
	245/40 ZR19*	94	Y	
	245/45 ZR19 XL**	98		
	245/40 R19 RSC	94		
	255/35 ZR20 XL	97		
Передние зимние:	245/45 R18*	96		V
	245/45 R18*	100		
	245/40 R19	98		
	255/35 R20	97		
Задние:	275/40 ZR18 XL*	—	Y	327.7...330.08
	275/35 ZR19*	96		
	275/40 ZR19 XL**	100		
	275/35 R19 RSC	96		
	285/30 ZR20 XL	99		
	295/30 ZR20 XL**	101		
Задние зимние:	265/40 R18*	97	V	
	275/40 R18*	103		
	275/35 R19	96		
	285/30 R20	99		
Для временного использования (запасные):	135/80 R18	104	M	327.7...332.95
	135/70 R19**	105		

* для модификации с двигателем 508PN

** для модификации с двигателем 508PS

Оборудование транспортного средства

электропривод и обогрев наружных зеркал заднего вида, электрообогрев ветрового стекла, система сигнализации с дистанционным управлением, иммобилайзер, система кондиционирования воздуха

Руководитель органа по сертификации



подпись

Б.В. Кисуленко

инициалы, фамилия

ОПИСАНИЕ МАРКИРОВКИ ТРАНСПОРТНОГО СРЕДСТВА

1. Место расположения и форма знака обращения на рынке:

В проеме левой двери, на задней стойке.

Знак обращения на рынке выполнен в соответствии с Постановлением Правительства Российской Федерации от 19 ноября 2003 г. № 696.

2. Место расположения таблички изготовителя:

В проеме левой двери, на задней стойке.

3. Место расположения идентификационного номера:

3.1. На табличке изготовителя.

3.2. Под капотом, на опорной чашке правого амортизатора передней подвески.

4. Структура и содержание идентификационного номера (номеров) транспортных средств:

1	2	3	4	5	6	7	8	9	10	11	12	13	14	15	16	17
S	A	J	A	A	4	?	?	?	?	?	?	?	?	?	?	?

поз. 1 - 3: WMI (международный код изготовителя):

SAJ - Jaguar Land Rover Limited (Jaguar), United Kingdom.

поз. 4: Код региона поставки и комплектации пассивной системы безопасности:

A – все страны кроме США, Канады, Японии и Мексики.

поз. 5: Обозначение коробки передач и расположения рулевого управления:

A - автоматическая, левое расположение рулевого колеса.

поз. 6 - 7: Тип кузова:

43 или 45 – купе;

44 или 46 – кабриолет;

47 – XKRS купе;

48 – XKRS кабриолет.

поз. 8: Код двигателя и системы токсичности:

P – двигатель бензиновый объемом 5.0 л.;

R или S – двигатель бензиновый объемом 5.0 л. с нагнетателем.

поз. 9: Контрольный символ.

поз. 10: Модельный год согласно Таблице 1 Приложения № 8 к Техническому регламенту о безопасности колесных транспортных средств.

поз. 11: Код сборочного завода и модельного ряда:

L - Jaguar Cars Limited, Castle Vale, Jaguar XK, двигатель 5.0 л.;

M - Jaguar Cars Limited, Castle Vale, Jaguar XKR, XKRS, двигатель 5.0 л. с нагнетателем.

поз. 12 - 17: Производственный номер транспортного средства.

Руководитель органа по сертификации

подпись

Б.В. Кисуленко

инициалы, фамилия

к Одобрению типа транспортного средства № E-GB.MT02.B.00225.P1

**ОБЩИЙ ВИД ТРАНСПОРТНОГО СРЕДСТВА
JAGUAR QQ6 (XK, XKR), модификация с кузовом типа купе**

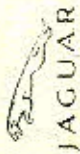

Product Assurance Department

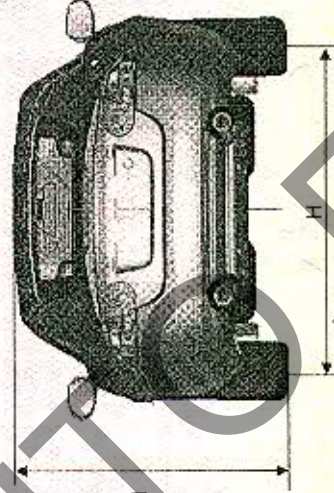
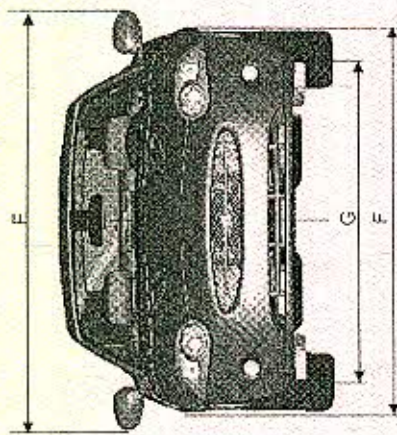

Item	Dimensions and Tolerances (minimum - maximum)	Comments
A: Front overhang	954	Without number plate plinth
B: Wheelbase	2752	
C: Rear overhang	1085	
D: Overall length	4791	Without number plate plinth
E: Width (incl. mirrors)	2076	
F: Width (excl. mirrors)	1892	
G: Track (Front)	1912 with spats fitted	
H: Track (Rear)	1596 - 1608	Widest dimension for 20" wheels
I: Height	1322	At kerb weight

All dimensions are + 2/5 mm



Attachment	Title	Issue Level	(Date / Issuer)	Comments
QQ6 01002-00/B	Dimensional Drawing of Vehicle	A	07.06.06 JC	Coupe
		B	02.03.06 DC	
		C		
		D		

©2006 Jaguar Cars Ltd

к Одобрению типа транспортного средства № E-GB.MT02.B.00225.P1

ОБЩИЙ ВИД ТРАНСПОРТНОГО СРЕДСТВА
JAGUAR QQ6 (XK, XKR), модификация с кузовом типа кабриолет



Product Assurance Department

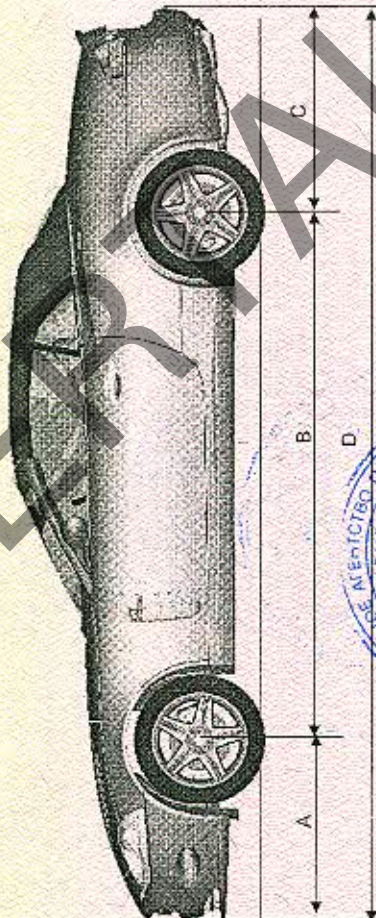
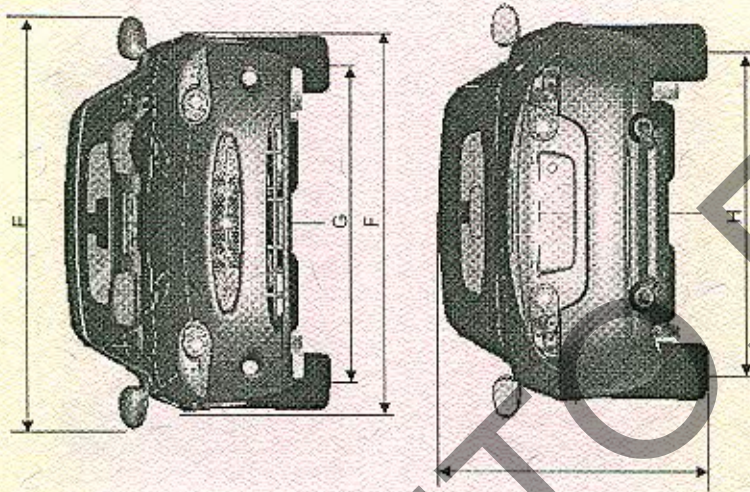

Item	Dimensions mm (inch) - maximum	Comments
A: Front overhang	954	
B: Wheelbase	2752	Without number plate pinh
C: Rear overhang	1085	
D: Overall length	4987	Without number plate pinh
E: Width (incl. mirrors)	1912	
F: Width (excl. mirrors)	1560	
G: Track (front)	1596 - 1608	Widest dimension for 20" wheels
H: Track (rear)	1329	At kerb weight
I: Height		



Issue Level	Date / Issued
A	07.06.05 JC
B	02.03.06 DC
C	
D	

Attachment	Title	Comments
QQ6 01002-01/B	Dimensional Drawing of Vehicle	Convertible

©2006 Jaguar Cars Ltd

к Одобрению типа транспортного средства № E-GV.MT02.V.00225.P1

**ОБЩИЙ ВИД ТРАНСПОРТНОГО СРЕДСТВА
JAGUAR QQ6 (XKRS), модификация с кузовом типа купе**



Product Assurance Department

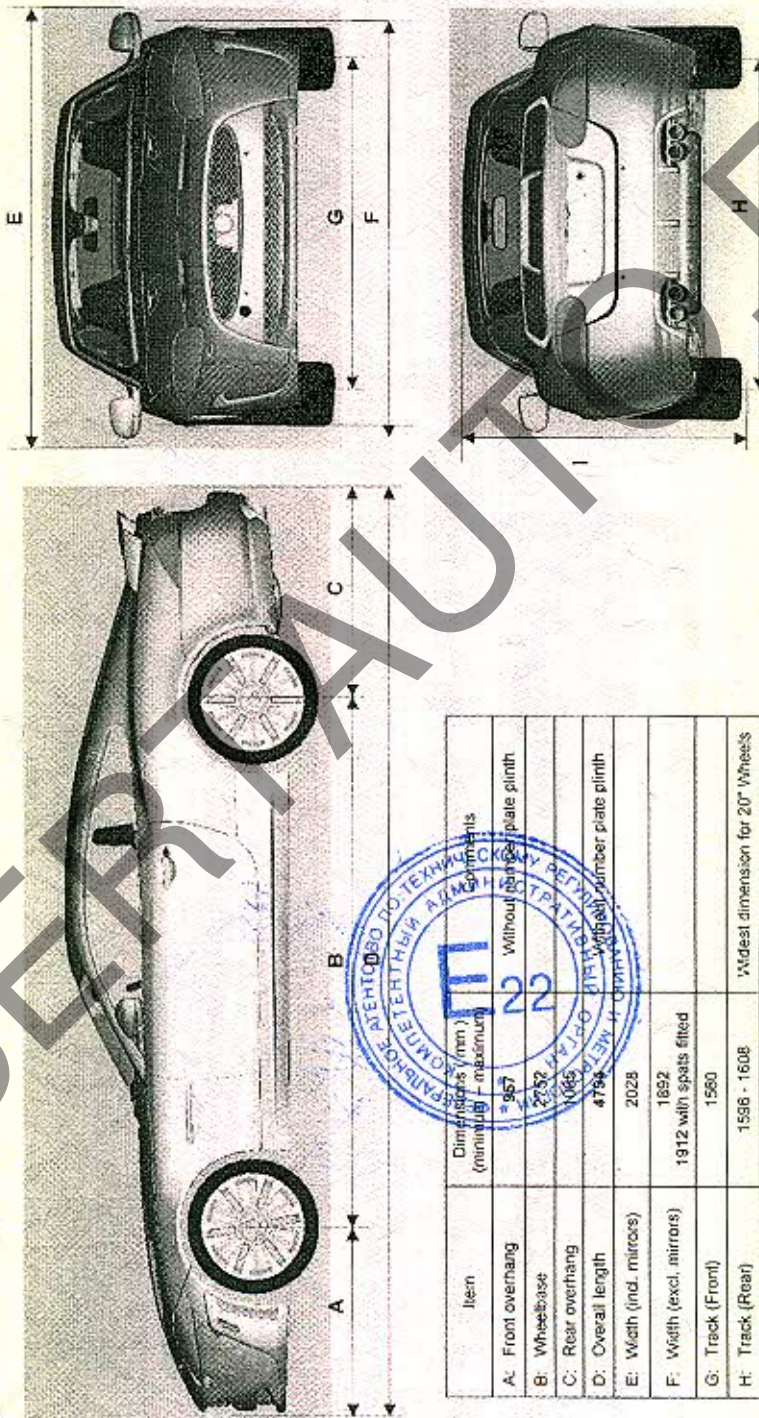

Item	Dimensions (mm) (minimum / maximum)
A: Front overhang	967
B: Wheelbase	2732
C: Rear overhang	1065
D: Overall length	4794
E: Width (incl. mirrors)	2028
F: Width (excl. mirrors)	1892
G: Track (Front)	1912 with spats fitted
H: Track (Rear)	1580
I: Height	1586 - 1608 1312 At kerb weight

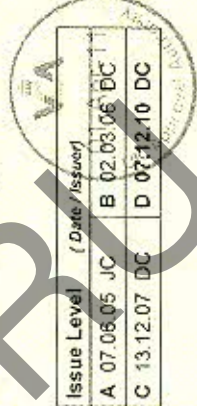

Issue Level	Date / Issued
A	07.06.05 JC
B	02.03.06 DC
C	13.12.07 DC
D	07.12.10 DC

Comments
XKRS Coupe 12MY

Attachment Title
QQ6 01002-00/D Dimensional Drawing of Vehicle

©2010 Jaguar Cars Ltd

**ОБЩИЙ ВИД ТРАНСПОРТНОГО СРЕДСТВА
JAGUAR QQ6 (XKRS), модификация с кузовом типа кабриолет**



Product Assurance Department

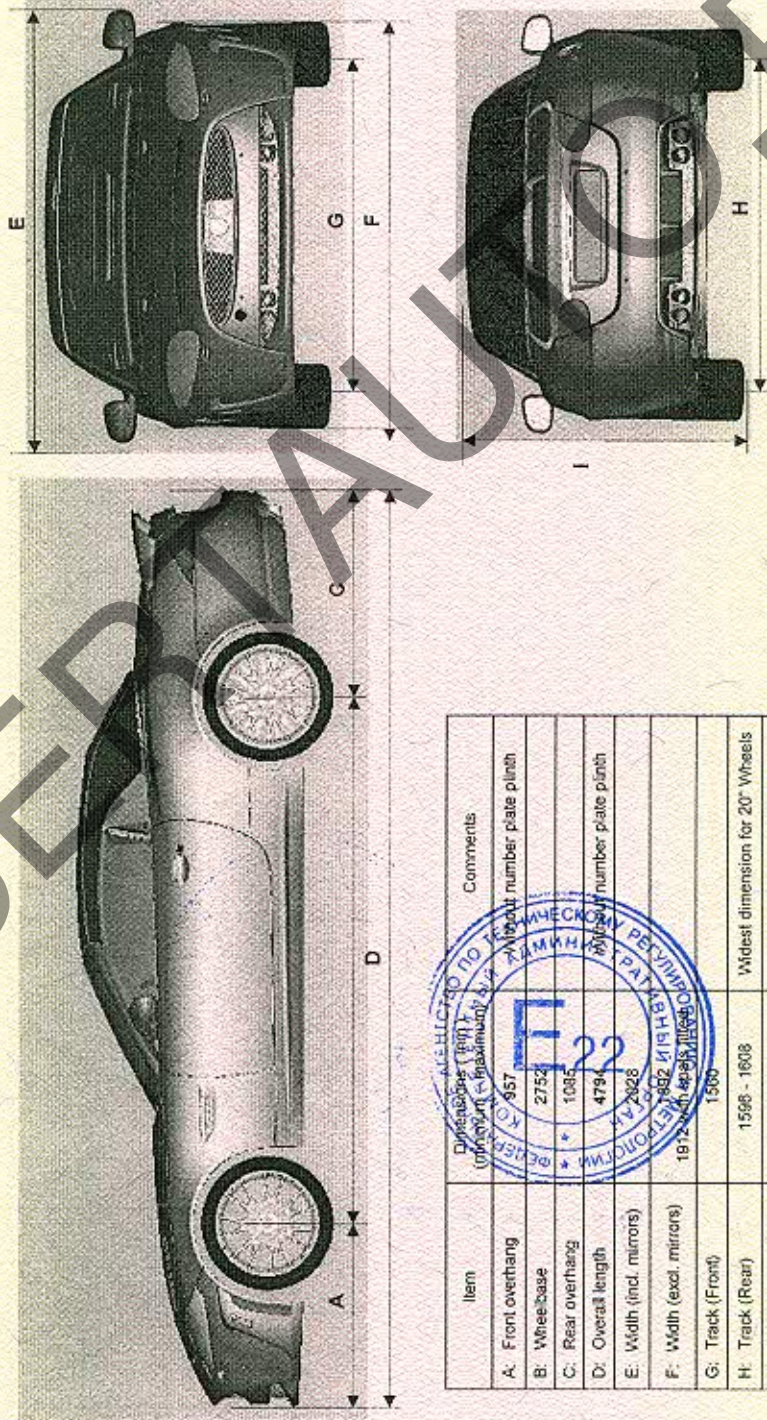

Item	Dimensions (mm) (maximum)	Comments
A: Front overhang	957	
B: Wheel base	2752	Wheel number plate pinth
C: Rear overhang	1085	
D: Overall length	4794	Wheel number plate pinth
E: Width (incl. mirrors)	2028	
F: Width (excl. mirrors)	1802	
G: Track (Front)	1500	
H: Track (Rear)	1596 - 1608	Widest dimension for 20" Wheels
I: Height	1319	At kerb weight

Attachment	Title	Comments	Issue Level	(Date / Issuer)
QQ6 01002-01/D	Dimensional Drawing of Vehicle	XKRS Convertible 12MY	A	07.06.05 JC
			C	13.12.07 DC
			B	02.03.06 DC
			D	04.03.11 DC

©2011 Jaguar Cars Ltd

Приложение № _____
к Одобрению типа транспортного средства № _____

Стр. _____

SERTAUTO.RU