

ТАМОЖЕННЫЙ СОЮЗ

ОДОБРЕНИЕ ТИПА ТРАНСПОРТНОГО СРЕДСТВА



Серия RU № 0005314

№ TC RU E-DE.MT02.00120.П1Р1

Срок действия с 22 декабря 2015 г. по 03 сентября 2018 г.

ОРГАН ПО СЕРТИФИКАЦИИ

механических транспортных средств и прицепов, их составных частей и предметов оборудования
 “САТР-ФОНД” Межотраслевого Фонда “Сертификация автотранспорта САТР” (ОС “САТР-ФОНД”)
 юридический адрес: 125480, г. Москва, ул. Героев Панфиловцев, 24; фактические адреса: 125480,
 г. Москва, ул. Героев Панфиловцев, 24; 125438, г. Москва, ул. Автомоторная, 2;
 тел.: (495) 454-42-27, (495) 456-62-51, (495) 496-82-44 / факс: (495) 454-72-12, (495) 496-82-44;
 электронная почта: mail@satrfond.ru, аттестат аккредитации № РОСС RU.0001.11MT02

ТРАНСПОРТНЫЕ СРЕДСТВА

МАРКА	Mercedes-Benz
КОММЕРЧЕСКОЕ НАИМЕНОВАНИЕ	Mercedes-Benz Actros
ТИП	Actros
МОДИФИКАЦИИ	2432LS, 2436LS, 2441LS, 2444LS, 2646L, 2446LS, 2448LS, 2532, 2532L, 2532LS, 2536, 2536L, 2536LS, 2541, 2541L, 2541LS, 2544, 2544L, 2544LS, 2548, 2548L, 2548LS, 2551LS, 2632, 2632L, 2632LS, 2632LK, 2636, 2636L, 2636LS, 2641, 2641LK, 2644, 2641L, 2641LS, 2641S, 2644S, 2644L, 2644LS, 2648LS, 2651, 2651S, 2651L, 2651LS, 2655S, 2655LS, 3332, 3332A, 3332K, 3332AK, 3332S, 3332AS, 3332B, 3336, 3336A, 3336K, 3336AK, 3336S, 3336AS, 3336B, 3341, 3341A, 3341S, 3341AS, 3341K, 3341AK, 3341B, 3344, 3344A, 3344S, 3344AS, 3344K, 3344AK, 3344B, 3346, 3346A, 3346K, 3346AK, 3346S, 3346AS, 3348, 3348A, 3348S, 3348AS, 3348K, 3348AK, 3348B, 3351, 3351A, 3351K, 3351AK, 3351S, 3351AS, 3355, 3355S, 3355AS, 3360, 3360A, 3360S, 3360AS, 3360AK
КАТЕГОРИЯ	N ₃ , N ₃ G
ЭКОЛОГИЧЕСКИЙ КЛАСС	5
ЗАЯВИТЕЛЬ И ЕГО АДРЕС	Общество с ограниченной ответственностью "Мерседес-Бенц Траке Восток", ОГРН 1097746596353, юридический и фактический адрес: 423800, Республика Татарстан, г. Набережные Челны, Промышленно-коммунальная зона, Промзона, Производственный проезд, д. 47, Российская Федерация, телефон +7 (495) 797-53-70, факс +7 (495) 745-26-41, электронная почта: product.management.mbtv@daimler.com
ИЗГОТОВИТЕЛЬ И ЕГО АДРЕС	Daimler AG, DE-70546, Stuttgart, Германия
ПРЕДСТАВИТЕЛЬ ИЗГОТОВИТЕЛЯ И ЕГО АДРЕС	Представитель в Российской Федерации: Общество с ограниченной ответственностью "Мерседес-Бенц Траке Восток", ОГРН 1097746596353, юридический и фактический адрес: 423800, Республика Татарстан, г. Набережные Челны, Промышленно-коммунальная зона, Промзона, Производственный проезд, д. 47, Российская Федерация, телефон +7 (495) 797-53-70, факс +7 (495) 745-26-41, электронная почта: product.management.mbtv@daimler.com



ПРЕДСТАВИТЕЛЬ ИЗГОТОВИТЕЛЯ И ЕГО АДРЕС (продолжение)	Представитель в Республике Беларусь: Общество с ограниченной ответственностью «Автомобильный дом «Энергия ГмбХ», УНН 100364357, ОКПО 14733120, юридический и фактический адрес: 220035, г. Минск, ул. Тимирязева, 68, Республика Беларусь, телефон/факс + 7 375 17 309-9999 электронная почта: info@mercedes-benz.by
СБОРОЧНЫЙ ЗАВОД И ЕГО АДРЕС	Представитель в Республике Казахстан: Товарищество с ограниченной ответственностью «Автокапитал», Свидетельство о государственной регистрации № 080240015356, регистрационный № 90673-1910-ТОО (ИУ), юридический и фактический адрес: 050054, г. Алматы, ул. Стасова 102, Республика Казахстан, телефон +7 727 250 64 24, факс +7 727 250 90 81 электронная почта: info@autokapital.com
ПОСТАВЩИК СБОРОЧНЫХ КОМПЛЕКТОВ И ЕГО АДРЕС	Daimler AG, DE-76742, Wörth am Rhein, Германия

соответствуют требованиям технического регламента Таможенного союза "О безопасности колесных транспортных средств".

Действие данного ОДОБРЕНИЯ ТИПА ТРАНСПОРТНОГО СРЕДСТВА распространяется на серийно выпускаемую продукцию.

Данное ОДОБРЕНИЕ ТИПА ТРАНСПОРТНОГО СРЕДСТВА без приложений недействительно.

Приложение № 1. Общие характеристики транспортного средства

Приложение № 2. Перечень документов, явившихся основанием для оформления ОДОБРЕНИЯ ТИПА ТРАНСПОРТНОГО СРЕДСТВА

Приложение № 3. Описание маркировки транспортного средства

Приложение № 4. Общий вид транспортного средства на пяти страницах

ДОПОЛНИТЕЛЬНАЯ ИНФОРМАЦИЯ

В случае превышения параметров, указанных Приложении № 5 к Техническому регламенту Таможенного союза "О безопасности колесных транспортных средств", для передвижения транспортных средств по территории государств – членов Таможенного союза необходимо оформление специального разрешения.

Транспортные средства 2532, 2532L, 2536, 2536L, 2541, 2541L, 2544, 2544L, 2548, 2548L, 2632, 2632L, 2636, 2636L, 2641, 2641L, 3332, 3332A, 3336, 3336A, 3341, 3341A, 3344, 3344A, 3346, 3346A, 3348, 3348A, 3351, 3360, 3360A, 3351A, 3355, 2644, 2651 предназначены для перевозки продуктов питания.

Руководитель органа по сертификации



Б.В. Кисуленко

инициалы, фамилия

Дата оформления « 22 » декабря 2015 г.

ОДОБРЕНИЕ ТИПА ТРАНСПОРТНОГО СРЕДСТВА УТВЕРЖДЕНО.

Внесена запись в реестр за № TC RU E-DE.MT02.00120.П1Р1 от « 22 » декабря 2015 г.

Руководитель
(заместитель руководителя)

РОССТАНДАРТА
наименование уполномоченного
органа государственного управления

А.В. Кулешов

инициалы, фамилия



к одобрению типа транспортного средства № TC RU E-DE.MT02.00120.П1Р1

ОБЩИЕ ХАРАКТЕРИСТИКИ ТРАНСПОРТНОГО СРЕДСТВА

Колесная формула / ведущие колеса	6 x 2 / средние или задние; 6 x 4 / средние и задние; 6 x 6 / все (только мод. ...AK, ...AS, ...A)
Схема компоновки транспортного средства	кабина над двигателем
Расположение двигателя	переднее продольное

Для модификаций:	3332В, 3336В, 3341В, 3344В, 3348В	2532, 2532L, 2536, 2536L, 2541, 2541L, 2544, 2544L, 2548, 2548L, 2632, 2632L, 2636, 2636L, 2641, 2641L, 2644, 2644L, 2646L, 2651, 2651L, 3332, 3332A, 3336, 3336A, 3341, 3341A, 3344, 3344A, 3346, 3346A, 3348, 3348A, 3351, 3351A, 3355, 3360, 3360A	2632LK, 2641LK, 3332K, 3332AK, 3336K, 3336AK, 3341K, 3341AK, 3344K, 3344AK, 3346K, 3346AK, 3348K, 3348AK, 3351K, 3351AK, 3360AK	2551LS, 2648LS, 2532LS, 2536LS, 2541LS, 2544LS, 2548LS, 2632LS, 2636LS, 2641LS, 2641S, 3332S, 3332AS, 3336S, 3336AS, 3341S, 3341AS, 3346S, 3346AS, 3351S, 3351AS, 3355S, 3355AS, 2432LS, 2436LS, 2441LS, 2444LS, 2446LS, 2448LS, 2644S, 2644LS, 2651LS, 2655LS, 2651S, 2655S, 3360S, 3344S, 3344AS, 3348S, 3348AS, 3360AS
Исполнение грузочного пространства	бетоносмеситель	бортовая платформа тентом или без него, грузовой фургон с гидробортом или без него, фургон изотер- мический с гидро- бортом или без него, фургон изотерми- ческий с холодиль- ной установкой (рефрижератор) с гидробортом или без него	самосвальная платформа	седельно-сцепное устройство
Назначение	перевозка бетона	перевозка грузов раз- личного назначения, в том числе скоро- портящихся; погрузка/разгрузка грузов и их перевоз- ка (для транспорт- ных средств с грузоподъемным бортом); перевозка продуктов питания (для изотермических фуругонов и рефриже- раторов);	перевозка сыпучих и навалочных грузов	буксирование полуприцепов, в том числе перевозящих опасные грузы
Кабина	двухдверная, цельнометаллическая, одно...семиместная; типа: S - короткая, M - средняя, с одним спальным местом или без него; L - длинная с одним или двумя спальными местами, с низкой, нормальной или высокой крышей, LN - длинная, высокая, высокорасположенная, с одним или двумя спальными местами			

Приложение № 1

для модификаций:	3332B, 3336B, 3341B, 3344B, 3348B	2532, 2532L, 2536, 2536L, 2541, 2541L, 2544, 2544L, 2548, 2548L, 2632, 2632L, 2636, 2636L, 2641, 2641L, 2644, 2644L, 2646L, 2651, 2651L, 3332, 3332A, 3336, 3336A, 3341, 3341A, 3344, 3344A, 3346, 3346A, 3348, 3348A, 3351, 3351A, 3355, 3360, 3360A	2632LK, 2641LK, 3332K, 3332AK, 3336K, 3336AK, 3341K, 3341AK, 3344K, 3344AK, 3346K, 3346AK, 3348K, 3348AK, 3351K, 3351AK, 3360AK	2551LS, 2648LS, 2532LS, 2536LS, 2541LS, 2544LS, 2548LS, 2632LS, 2636LS, 2641LS, 2641S, 3332S, 3332AS, 3336S, 3336AS, 3341S, 3341AS, 3346S, 3346AS, 3351S, 3351AS, 3355S, 3355AS, 2432LS, 2436LS, 2441LS, 2444LS, 2446LS, 2448LS, 2644S, 2644LS, 2651LS, 2655LS, 2651S, 2655S, 3360S, 3344S, 3344AS, 3348S, 3348AS, 3360AS,
Габаритные размеры, мм				
– длина	8870...10670	8400...12000	8870...11600	6817...8440
– ширина	2490...2550	2490...2600	2490...2550	2490...2550
– высота	2640...4000			
База, мм	2430...6000+1350...1450* 2770...2890+1010 только для мод. 24??LS			

Для модификаций:	2532L, 2536L, 2541L, 2544L, 2548L***	2532L, 2536L, 2541L, 2544L, 2548L**	2532L, 2536L, 2541L, 2544L, 2548L	2532, 2536, 2541, 2544, 2548
Колея передних / задних колес, мм	1980...2140 / 1800...2050		2010...2140 / 1800...2050	1980...2140 / 1800...2050
Масса шасси в снаряженном состоянии, кг	8575...13750	9220...13785	8500...13785	9150...15000
Технически допустимая максимальная масса транспортного средства, кг	24000...28000	23000...28000	24000...28000	25000...28000
Технически допустимая максимальная масса, приходящаяся на каждую из осей транспортного средства, начиная с передней оси, кг	6300...9000 10000...12000 6300...8800	6300...9000 7100...13000 6300...11500	6300...9000 10000...12000 6300...9500	6300...9000 9500...13000 7100...13000
Технически допустимая максимальная масса автопоезда, кг	44000...70000****			
Максимальная масса прицепа/полуприцепа, кг				
– прицеп без тормозной системы	750			
– прицеп с тормозной системой	16000...20000	18300...45000	16000...45000	17000...45000

* – для шин увеличенного диаметра (например, 12.00R24, 14.00R20, 16.00R20)

** – для модификаций с низкой рамой

*** – для модификации с четырьмя управляемыми колесами

**** – устанавливается изготовителем в зависимости от комплектации транспортного средства



Приложение № 1

Для модификаций:	2632LK, 2641LK, 3332K, 3336K, 3341K 3346K, 3344K, 3348K, 3351K, 3332AK, 3336AK, 3341AK, 3344AK, 3346AK, 3348AK, 3351AK, 3360AK	3332, 3336, 3341, 3344, 3346, 3348, 3351, 3355, 3360	3332A, 3336A, 3341A, 3344A, 3346A, 3348A, 3351A, 3360A	3332B, 3336B, 3341B, 3344B, 3348B
Колея передних / задних колес, мм	1980...2120 / 1800...2040			
Масса шасси в снаряженном состоянии, кг	11790...18000	9760...16000	10975...16000	11000...16500
Технически допустимая максимальная масса транспортного средства, кг	25000...40000			
Технически допустимая максимальная масса, приходящаяся на каждую из осей транспортного средства, начиная с передней оси, кг	6300...9000 9000...16000 9000...16000	6300...9000 9500...16000 9500...16000	6300...9000 9000...16000 9000...16000	6300...9000 9500...16000 9500...16000
Технически допустимая максимальная масса автопоезда, кг	44000...70000****			
Максимальная масса прицепа/полуприцепа, кг				
– прицеп без тормозной системы	750			
– прицеп с тормозной системой	4000...45000			буксировка не предусмотрена

Для модификаций:	3332S, 3336S, 3341S, 3344S, 3346S, 3348S, 3351S, 3355S, 3360S, 3332AS, 3336AS, 3341AS, 3344AS, 3346AS, 3348AS, 3351AS, 3355AS, 3360AS	2432LS, 2436LS, 2441LS, 2444LS, 2446LS, 2448LS, 2532LS, 2536LS, 2541LS, 2544LS, 2551LS, 2548LS	2632LS, 2636LS, 2641LS, 2644LS, 2648LS, 2651LS, 2655LS, 2641S, 2644S, 2651S, 2655S	2632, 2636, 2641, 2644, 2651, 2632L, 2636L, 2641L, 2644L, 2646L, 2651L
Колея передних / задних колес, мм	1980...2120 / 1800...2040	2010...2140 / 1800...2050	1980...2120 / 1800...2040	2010...2120 / 1800...2040
Масса шасси в снаряженном состоянии, кг	8760...15850	7655...14880	7850...14800	9775...13700
Технически допустимая максимальная масса транспортного средства, кг	24000...40000	22300...27500	25000...33000	
Технически допустимая максимальная масса, приходящаяся на каждую из осей транспортного средства, начиная с передней оси, кг	6300...9000 9000...16000 9000...16000	6300...9000 4300...10500 10000...12000	6300...9000 9500...13000 9500...13000	

**** – устанавливается изготовителем в зависимости от комплектации транспортного средства

Приложение № 1

Для модификаций:	3332S, 3336S, 3341S, 3344S, 3346S, 3348S, 3351S, 3355S, 3360S, 3332AS, 3336AS, 3341AS, 3344AS, 3346AS, 3348AS, 3351AS, 3355AS, 3360AS	2432LS, 2436LS, 2441LS, 2444LS, 2446LS, 2448LS, 2532LS, 2536LS, 2541LS, 2544LS, 2551LS, 2548LS	2632LS, 2636LS, 2641LS, 2644LS, 2648LS, 2651LS, 2655LS, 2641S, 2644S, 2651S, 2655S	2632, 2636, 2641, 2644, 2651, 2632L, 2636L, 2641L, 2644L, 2646L, 2651L
Технически допустимая максимальная масса автопоезда, кг	44000...70000****			
Максимальная масса прицепа/полуприцепа, кг	750			
– прицеп без тормозной системы	буксировка не предусмотрена			11000...45000
– прицеп с тормозной системы	буксировка не предусмотрена			11000...45000
– полуприцеп с тормозной системой	4000...45000	19000...21700	11000...45000	буксировка не предусмотрена

Для модификаций:	2551LS, 2648LS, 2532LS, 2536LS, 2541LS, 2544LS, 2548LS, 2632LS, 2636LS, 2641LS, 2641S, 3332S, 3332AS, 3336S, 3336AS, 3341S, 3341AS, 3346S, 3346AS, 3351S, 3351AS, 3355S, 3355AS, 2432LS, 2436LS, 2441LS, 2444LS, 2446LS, 2448LS, 2644S, 2644LS, 2651LS, 2655LS, 2651S, 2655S, 3360S, 3344S, 3344AS, 3348S, 3348AS, 3360AS			
Технически допустимая максимальная нагрузка на опорно-сцепное устройство, даН	12000...36000****			

**** – устанавливается изготовителем в зависимости от комплектации транспортного средства

Для модификаций:	3332, 3332K, 3332A, 3332AK, 3332S, 3332AS, 3332B, 2532, 2532L, 2532LS, 2632, 2632L, 2632LS, 2632LK, 2432LS	3336, 3336A, 3336K, 3336AK, 3336S, 3336AS, 3336B, 2536, 2536L, 2536LS, 2636, 2636L, 2636LS, 2436LS	3341, 2541, 3341A, 2641, 3341K, 3341AK, 3341S, 3341AS, 2541L, 2541LS, 2641L, 2641LS, 2641S, 2641LK, 3341B, 2441LS
Двигатель внутреннего сгорания (марка, тип)	Daimler AG, Mercedes – Benz		
	OM501 LA V/1	OM501 LA V/2	OM501 LA V/3
	541.970	541.972	541.974
	541.971	541.973	541.975
	четырёхтактный дизель		
– количество и расположение цилиндров	6, V-образное		
– рабочий объем цилиндров, см ³	11946		
– степень сжатия	18.5±0.5		
– максимальная мощность, кВт (мин ⁻¹) по Правилам ЕЭК ООН № 85	235 (1800)	265 (1800)	300 (1800)
– максимальный крутящий момент, Н·м (мин ⁻¹)	1650 (1080)	1850 (1080)	2000 (1080)
Топливо	дизельное		

Приложение № 1

Система питания (тип)	непосредственное впрыскивание топлива, электронная система регулирования подачи топлива		
для двигателей внутреннего сгорания:	OM501 LA V/1 541.970 541.971	OM501 LA V/2 541.972 541.973	OM501 LA V/3 541.974 541.975
Блок управления (маркировка)	OM501 LA V/1-00, OM501 LA V/1-01, OM501 LA V/1-02, OM501 LA V/1-03, OM501 LA V/1-04, OM501 LA V/1-05, OM501 LA V/1-06, OM501 LA V/1-07, OM501 LA V/1-08, OM501 LA V/1-09, OM501 LA V/1-10, OM501 LA V/1-11	OM501 LA V/2-00, OM501 LA V/2-01, OM501 LA V/2-02, OM501 LA V/2-03, OM501 LA V/2-04, OM501 LA V/2-05, OM501 LA V/2-06, OM501 LA V/2-07, OM501 LA V/2-08, OM501 LA V/2-09, OM501 LA V/2-10, OM501 LA V/2-11	OM501 LA V/3-00, OM501 LA V/3-01, OM501 LA V/3-02, OM501 LA V/3-03, OM501 LA V/3-04, OM501 LA V/3-05, OM501 LA V/3-06, OM501 LA V/3-07
ТНВД (тип, маркировка)	DTC или Bosch, SE 5000		
Форсунки (тип, маркировка)	Bosch, DLLA 154 P 1538, DLLA 154 P 1538+, DLLA 154PV 3 199 836, DSLA 153 P 5575, DSLA 153 PV 3391327		
Нагнетатель воздуха (тип, маркировка)	Borg Warner Turbo Systems, K31-501-5 или Schwitzer, S400 S-016 или Garrett GT45-501-1		
Воздушный фильтр (тип, маркировка)	Mercedes-Benz или Mann & Hummel или Knecht A 018 094 21 02, A 018 094 22 02, A 018 094 63 02, A 018 094 87 02, A 018 094 85 02, A 018 094 77 02, A 018 094 86 02, A 018 094 78 02, A 018 094 70 02, A 018 094 29 02, A 018 094 76 02, A 017 094 40 02, A 017 094 48 02, A 017 094 49 02, A 017 094 53 02, A 018 094 64 02, A 018 094 25 02, A 018 094 40 02, A 018 094 96 02, A 018 094 97 02, A 018 094 99 02, A 019 094 10 02, A 019 094 11 02, A 019 094 12 02, A 019 094 16 02, A 019 094 29 02, A 019 094 31 02, A 019 094 32 02, A 019 094 35 02		
Система выпуска и нейтрализации отработавших газов	с бумажным элементом один глушитель и нейтрализатор в едином корпусе с глушителем		
Нейтрализатор (маркировка)	Mercedes-Benz, SCR		
Глушитель (маркировка)	Mercedes-Benz, SC2028, SC2031 (SH 5004), SC2029, SC2002 (SH5001), SC2007 (SH5003), SC2027, SC2001		
Для модификаций:	2444LS, 2544, 2544L, 2544LS, 2644, 2644S, 2644L, 2644LS, 3344, 3344A, 3344K, 3344AK, 3344B, 3344S, 3344AS	3346, 3346A, 3346K, 3346AK, 3346S, 3346AS, 2446L, 2446LS	2548, 2548L, 2548LS, 2448LS, 2648LS, 3348B, 3348, 3348A, 3348K, 3348AK, 3348S, 3348AS
Двигатель внутреннего сгорания (марка, тип)	Daimler AG, Mercedes – Benz OM501 LA V/4 541.976 541.977		
		OM501 LA V/5 541.980 541.981	OM501 LA V/6 541.978 541.979
– количество и расположение цилиндров	четырёхтактный дизель 6, V-образное		
– рабочий объем цилиндров, см ³	11946		

Приложение № 1

для двигателей внутреннего сгорания:	OM501 LA V/4	OM501 LA V/5	OM501 LA V/6
	541.976 541.977	541.980 541.981	541.978 541.979
– степень сжатия		18.5±0.5	
– максимальная мощность, кВт (мин ⁻¹) по Правилам ЕЭК ООН № 85	320 (1800)	335 (1800)	350 (1800)
– максимальный крутящий момент, Н·м (мин ⁻¹)	2100 (1080)	2200 (1080)	2300 (1080)
Топливо	дизельное		
Система питания (тип)	непосредственное впрыскивание топлива, электронная система регулирования подачи топлива		
Блок управления (маркировка)	OM501 LA V/4-00, OM501 LA V/4-01, OM501 LA V/4-02, OM501 LA V/4-03, OM501 LA V/4-04, OM501 LA V/4-05, OM501 LA V/4-06, OM501 LA V/4-07	OM501 LA V/5-00, OM501 LA V/5-01, OM501 LA V/5-02, OM501 LA V/5-03, OM501 LA V/5-04, OM501 LA V/5-05, OM501 LA V/5-06, OM501 LA V/5-07	OM501 LA V/6-00, OM501 LA V/6-01, OM501 LA V/6-02, OM501 LA V/6-03, OM501 LA V/6-04, OM501 LA V/6-05, OM501 LA V/6-06, OM501 LA V/6-07
ТНВД (тип, маркировка)	DTC или Bosch, SE 5000		
Форсунки (тип, маркировка)	Bosch, DLLA 154 P 1538, DLLA 154 P 1538+, DLLA 154PV 3 199 836, DSL A 153 P 5575, DSL A 153 PV 3391327		
Нагнетатель воздуха (тип, маркировка)	Borg Warner Turbo Systems, K31-501-5 или Schwitzer, S400 S-016 или Garrett GT45-501-1		
Воздушный фильтр (тип, маркировка)	Mercedes-Benz или Mann & Hummel или Knecht A 018 094 21 02, A 018 094 22 02, A 018 094 63 02, A 018 094 87 02, A 018 094 85 02, A 018 094 77 02, A 018 094 86 02, A 018 094 78 02, A 018 094 70 02, A 018 094 29 02, A 018 094 76 02, A 017 094 40 02, A 017 094 48 02, A 017 094 49 02, A 017 094 53 02, A 018 094 64 02, A 018 094 25 02, A 018 094 40 02, A 018 094 96 02, A 018 094 97 02, A 018 094 99 02, A 019 094 10 02, A 019 094 11 02, A 019 094 12 02, A 019 094 16 02, A 019 094 29 02, A 019 094 31 02, A 019 094 32 02, A 019 094 35 02 с бумажным элементом		
Система выпуска и нейтрализации отработавших газов	один глушитель и нейтрализатор в едином корпусе с глушителем		
Нейтрализатор (маркировка)	Mercedes-Benz, SCR		
Глушитель (маркировка)	Mercedes-Benz, SC2028, SC2031 (SH 5004), SC2029, SC2002 (SH5001), SC2007 (SH5003), SC2027, SC2001		



Приложение № 1

Для модификаций:	2551LS, 2651, 2651S, 2651L, 2651LS, 3351, 3351K, 3351AK, 3351S, 3351AS, 3351A	2655S, 2655LS, 3355S, 3355AS, 3355	3360, 3360S, 3360AS, 3360A, 3360AK
Двигатель внутреннего сгорания (марка, тип)	Daimler AG, Mercedes – Benz		
	OM502 LAV/1	OM502 LAV/2	OM502 LAV/3
	542.960 542.961	542.962 542.963	542.964 542.965
	четырёхтактный дизель		
– количество и расположение цилиндров	8, V-образное		
– рабочий объем цилиндров, см ³	15928		
– степень сжатия	18.5±0.5		
– максимальная мощность, кВт (мин ⁻¹) по Правилам ЕЭК ООН № 85	375 (1800)	405 (1800)	440 (1800)
– максимальный крутящий момент, Н·м (мин ⁻¹)	2400 (1080)	2600 (1080)	2800 (1080)
Топливо	дизельное		
Система питания (тип)	непосредственное впрыскивание топлива, электронная система регулирования подачи топлива		
Блок управления (маркировка)	OM502 LAV/1-00, OM502 LAV/1-01, OM502 LAV/1-02, OM502 LAV/1-03	OM502 LAV/2-00, OM502 LAV/2-01, OM502 LAV/2-02, OM502 LAV/2-03	OM502 LAV/3-00, OM502 LAV/3-01, OM502 LAV/3-02, OM502 LAV/3-03
ТНВД (тип, маркировка)	DTC или Bosch, SE 5000		
Форсунки (тип, маркировка)	Bosch, DLLA 154 P 1538, DLLA 154 P 1538+, DLLA 154PV 3 199 836, DSL A 153 P 5575, DSL A 153 PV 3391327		
Нагнетатель воздуха (тип, маркировка)	Borg Warner Turbo Systems, K31-501-5 или Schwitzer, S410-502-1, S410-502-2 или Garrett GT45-501-1		
Воздушный фильтр (тип, маркировка)	Mercedes-Benz или Mann & Hummel или Knecht A 017 094 48 02, A 017 094 49 02, A 017 094 53 02, A 018 094 23 02, A 018 094 24 02, A 018 094 40 02, A 018 094 63 02, A 018 094 64 02, A 018 094 70 02, A 018 094 76 02, A 018 094 77 02, A 018 094 78 02, A 018 094 85 02, A 018 094 86 02, A 018 094 87 02, A 018 094 97 02, A 018 094 99 02, A 019 094 10 02, A 019 094 11 02, A 019 094 12 02, A 018 094 25 02, A 018 094 96 02, A 019 094 16 02, A 019 094 29 02, A 019 094 31 02, A 019 094 32 02, A 019 094 35 02 с бумажным элементом		
Система выпуска и нейтрализации отработавших газов	один глушитель и нейтрализатор в едином корпусе с глушителем		
Нейтрализатор (маркировка)	Mercedes-Benz, SCR		
Глушитель (маркировка)	Mercedes-Benz, SC 2002 (SH 5001), SC 2007 (SH 5003), SC 2029, SC 2003 (SH 5002), SC 2030		



Приложение № 1

Для модификаций:	2441LS, 2541, 2641, 2541L, 3341AS 2541LS, 2641L, 3341K, 2641LS, 2641S, 2641LK, 3341, 3341A, 3341AK, 3341S, 3341B	2444LS, 2544, 2544L, 2544LS, 2644, 2644S, 2644L, 2644LS, 3344, 3344A, 3344K, 3344AK, 3344B, 3344S, 3344AS	3346, 3346A, 3346K, 3346AK, 3346S, 3346AS, 2446L, 2446LS
Двигатель внутреннего сгорания (марка, тип)	Daimler AG, Mercedes – Benz		
	OM501 LA EEV/3	OM501 LA EEV/4	OM501 LA EEV/5
	541.990 541.991	541.992 541.993	541.994 541.995
	четырёхтактный дизель		
– количество и расположение цилиндров	6, V-образное		
– рабочий объем цилиндров, см ³	11946		
– степень сжатия	18.5±0.5		
– максимальная мощность, кВт (мин ⁻¹) по Правилам ЕЭК ООН № 85	300 (1800)	320 (1800)	335 (1800)
– максимальный крутящий момент, Н·м (мин ⁻¹)	2000 (1080)	2100 (1080)	2200 (1080)
Топливо	дизельное		
Система питания (тип)	непосредственное впрыскивание топлива, электронная система регулирования подачи топлива		
Блок управления (маркировка)	OM501LA EEV/3-00, OM501LA EEV/3-01, OM501LA EEV/3-02	OM501LA EEV/4-00, OM501LA EEV/4-01, OM501LA EEV/4-02	OM501LA EEV/5-00, OM501LA EEV/5-01, OM501LA EEV/5-02
ТНВД (тип, маркировка)	DTC или Bosch, SE 5000		
Форсунки (тип, маркировка)	Bosch, DLLA 154 P 2178 или DLLA 154PV 3205 348		
Нагнетатель воздуха (тип, маркировка)	Borg Warner Turbo Systems, K31-501-5 или Schwitzer, S400 S-016 или Garrett GT45-501-1		
Воздушный фильтр (тип, маркировка)	Mercedes-Benz или Mann & Hummel или Knecht A 017 094 48 02, A 017 094 49 02, A 018 094 21 02, A 018 094 22 02, A 018 094 29 02, A 017 094 40 02, A 018 094 78 02, A 018 094 77 02, A 018 094 63 02, A 018 094 64 02, A 018 094 76 02, A 017 094 53 02, A 018 094 70 02, A 018 094 85 02, A 018 094 86 02, A 018 094 87 02, A 018 094 25 02, A 018 094 40 02, A 018 094 96 02, A 018 094 97 02, A 018 094 99 02, A 019 094 10 02, A 019 094 11 02, A 019 094 12 02, A 019 094 16 02, A 019 094 29 02, A 019 094 31 02, A 019 094 32 02, A 019 094 35 02 с бумажным элементом		
Система выпуска и нейтрализации отработавших газов	один глушитель и нейтрализатор в едином корпусе с глушителем		
Нейтрализатор (маркировка)	Mercedes-Benz, SCR		
Глушитель (маркировка)	Mercedes-Benz, SC 2028, SC 2031 (SH 5004), SC 2002 (SH 5001), SC 2007 (SH 5003)		

Одобрение типа транспортного средства № TC RU E-DE.MT02.00120.П1Р1

Стр. 11

Приложение № 1

Трансмиссия	механическая (по заказу автоматизированная)				
Сцепление (марка, тип)	Mercedes-Benz фрикционное, сухое, одно-(MFZ 430) или двухдисковое (MFZ 400) (по заказу - гидротрансформатор-сцепление WSK 400 или гидромурфта VIAB)				
Для модификаций:	3332, 3336, 3341, 3344, 3346, 3348, 3348B, 3360S, 3360AS, 3351, 3355, 3360	3332K, 3336K, 3341K, 3344K, 3346K, 3348K,	3332S, 3336S, 3341S, 3344S, 3346S, 3348S, 3351S, 3355S	3332B, 3336B, 3341B, 3344B	2532, 2536, 2541, 2544, 2532L, 2536L, 2541L, 2544L
Коробка передач (марка, тип)	Mercedes-Benz				
	G210-16 (кроме 3346, 3348B, 3360S, 3351, 3360), G240-16 (кроме 3336, 3360), G330-12, G280-16	G210-16 (кроме 3341K, 3346K), G240-16, G330-12	G210-16 (только для 3332S, 3336S), G240-16, G330-12, G280-16	G210-16, G240-16, G330-12	G211-16, G211-12, G210-16 (только для 2532..., 2536...), G330-12, G241-16, G280-16, G240-16, (только для 2541..., 2544...)
	механическая, с ручным, преселекторным или автоматическим управлением				
Для модификаций:	2548, 2548L, 2548LS, 2448LS, 2551L, 2551LS, 2648LS, 2651LS, 2655LS	2532LS, 2536LS, 2541LS, 2544LS	2432LS, 2436LS, 2441LS, 2444LS, 2446LS, 2646L	2632LS, 2636LS, 2641LS, 2641S, 2644S, 2644LS, 2655S, 2651S, 2644L	2632, 2636, 2641, 2632L, 2636L, 2641L, 2641LK, 2644, 2651, 2632LK
Коробка передач (марка, тип)	Mercedes-Benz				
	G231-16, G240-16, G241-16, G280-16, G281-12, G330-12	G211-16, G211-12, G330-12, G241-16, G280-16, G240-16, G210-16	G240-16, G241-16, G330-12, G280-16, G211-16, G210-16, G211-12	G210-16 (только для 2632LS, 2636LS), G240-16, G330-12, G280-16	G210-16 (кроме 2641, 2641L), G330-12, G280-16, G240-16 (только для 2641, 2641L)
	механическая, с ручным, преселекторным или автоматическим управлением				
Для модификаций:	3351K	3332A, 3336A, 3341A, 3344A, 3346A, 3348A, 3351A, 3360A	3332AK, 3336AK, 3341AK, 3344AK, 3346AK, 3348AK, 3351AK, 3360AK	3332AS, 3336AS, 3341AS, 3344AS, 3346AS, 3348AS, 3351AS, 3355AS	
Коробка передач (марка, тип)	Mercedes-Benz				
	G240-16, G330-12	G210-16 (кроме 3346A), G240-16 (кроме 3332A), G230-16 (только для 3346A)	G230-16 (только для 3346A), G240-16 (кроме 3332AK)	G210-16 (кроме 3351AS, 3355AS), G230-16 (только для 3346AS), G240-16 (кроме 3332AS, 3336AS)	
	механическая, с ручным, преселекторным или автоматическим управлением				

Приложение № 1

Для коробок передач:	G210-16, G230-16	G240-16, G280-16	G211-16, G241-16, G231-16	G211-12	G281-12	G330-12
- число передач и передаточные числа	вперед - 16, назад - 2 или 4			вперед - 12, назад - 4		
I-	14.190	11.720	17.030	14.930	14.930	11.639
II-	11.720	9.747	14.186	11.673	11.639	9.020
III-	9.580	7.916	11.501	9.024	9.024	7.035
IV-	7.916	6.583	9.580	7.058	7.035	5.452
V-	6.496	5.291	7.798	5.628	5.644	4.400
VI-	5.368	4.400	6.496	4.400	4.400	3.410
VII-	4.400	3.636	5.282	3.393	3.393	2.645
VIII-	3.636	3.023	4.400	2.653	2.645	2.050
IX-	3.224	2.664	3.870	2.051	2.051	1.599
X-	2.664	2.215	3.244	1.604	1.599	1.239
XI-	2.177	1.799	2.614	1.279	1.283	1.000
XII-	1.799	1.496	2.177	1.000	1.000	0.775
XIII-	1.476	1.203	1.772	-	-	-
XIV-	1.219	1.000	1.476	-	-	-
XV-	1.000	0.826	1.200	-	-	-
XVI-	0.826	0.687	1.000	-	-	-
3.X.I-	12.897	10.656	15.481	14.930	16.386	12.774
3.X.II-	10.656	8.861	12.897	11.673	12.774	9.900
3.X.III-	-	2.422	3.519	3.393	3.724	2.903
3.X.IV-	-	2.014	2.931	2.653	2.903	2.250

Раздаточная коробка (тип)

(только для мод. 6 x 6)

Mercedes-Benz, VG 2400-3W

- число передач и передаточные числа

2

высшее -

1.037

низшее -

1.447

Главная передача (тип)

Mercedes-Benz, гипоидная

- передаточное число

3.431, 3.714, 4.143, 4.333, 4.571, 4.833, 5.333, 3.077, 2.533, 2.846, 2.733, 2.929, 3.154, 6.000

Подвеска

Передняя (описание)

зависимая, на продольных параболических рессорах (по заказу – пневматическая), с телескопическими амортизаторами (по заказу – стабилизатор поперечной устойчивости)

Задняя (описание)

зависимая, на продольных рессорах или пневмоэлементах, с телескопическими амортизаторами (по заказу – стабилизатор поперечной устойчивости)

Рулевое управление (описание)

Mercedes-Benz, LS 8, с гидроусилителем,

привод на колеса: переднего моста, переднего и среднего или переднего и заднего мостов

- рулевой механизм (тип)

"винт - шариковая гайка - рейка - сектор"

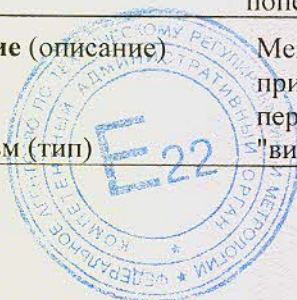

Приложение № 1

Тормозные системы

Рабочая (описание)

Knorr-Bremse, WABCO, пневматическая, двухконтурная, с разделением контуров на переднюю ось и задние оси, тормозные механизмы – дисковые или барабанные, с АБС, электронно-пневматическая система управления "Telligent", электронный распределитель тормозных сил (ALB), противобуксовочная система (ASR)

Запасная (описание)

каждый контур рабочей тормозной системы

Стояночная (описание)

привод от пружинных энергоаккумуляторов к тормозным механизмам задней тележки или всех колес

Вспомогательная (износостойкая)
(описание)

моторный, гидравлический или электрический тормоз-замедлитель

Шины

Модификации	обозначение размера	индекс несущей способности для максимально допустимой нагрузки	обозначение категории скорости	
2532, 2536, 2541, 2544, 2548, 2544LS, 2532L, 2536LS, 2541LS, 2548L, 2548LS, 2532LS, 2536L, 2541L, 2544L, 2432LS, 2436LS, 2441LS, 2444LS, 2446LS, 2448LS, 2551LS	275/70 R22.5	148/145	G	
	295/60 R22.5	150/ 147	G	
	295/80 R22.5	150, 152/147, 148	G	
	305/70 R22.5	150/ 148	G	
	315/60 R22.5	150, 152/147, 148	G	
	315/70 R22.5	152, 154/148, 150	G	
	315/80 R22.5	154, 156/ 150	G	
	11R 22.5	148/ 145	G	
	12R22.5	150,152 /148	G	
	13R22.5	154, 156/150	G	
	12.00 R 20	154, 156/149, 150	G	
	285/60 R22.5	148/145	G	
	305/60 R22.5	150/147	G	
	495/45 R22.5	169/-	G	
	только передние	385/55 R22.5	158, 160	G
	385/65 R22.5	158, 160	G	
2632, 2636, 2641, 2632L, 2632LK, 2636L, 2641L, 2632LS, 2636LS, 2641LS, 2641S, 2641LK, 2644, 2644S, 2644LS, 2648LS, 2651, 2651S, 2651LS, 2655S, 2655LS, 2644L, 2646L, 2651L	275/80 R22.5	148/ 145	G	
	295/80 R22.5	150, 152/ 147, 148	G	
	315/70 R22.5	152, 154/ 148, 150	G	
	315/80 R22.5	154, 156/150	G	
	11R22.5	148/ 145	G	
	12R22.5	150,152/148	G	
	12.00R 20	154,156/149, 150	G	
	13R 22.5	154, 156/150	G	
	только передние	315/60 R22.5	150, 152/147, 148	G
		385/55 R22.5	158, 160	G
		385/65 R22.5	158, 160	G
	3332К, 3332АК, 3336К, 3336АК, 3341К, 3341АК, 3346К, 3346АК, 3351К, 3351АК, 3344К, 3344АК, 3348К, 3348АК, 3360АК	365/85 R20	164/-	G
		12.00 R 20	154, 156/149, 150	G
		12.00 R24	156, 160/153,157	G
		14.00 R20	154, 164/ 149, 160	G
16.00R20		154, 164/149, 160	G	
315/80 R22.5		154,156/ 150	G	
295/80 R22.5		150, 152/ 147, 148	G	

Приложение № 1

Шины (продолжение)			
Модификации	обозначение размера	индекс несущей способности для максимально допустимой нагрузки	обозначение категории скорости
3332К, 3332АК, 3336К, 3336АК, 3341К, 3341АК, 3346К, 3346АК, 3351К, 3351АК, 3344К, 3344АК, 3348К, 3348АК, 3360АК только передние	275/80 R22.5	148/145	G
	315/70R22.5	152,154/148,150	G
	24R20,5	176	F,G
	24R21	176	F,G
	525/65 R20,5	173	F
	385/55 R22.5	158, 160	G
	385/65 R22.5	158, 160	G
3332AS, 3336AS, 3341AS, 3346AS, 3351AS, 3351S, 3332S, 3336S, 3341S, 3346S, 3360S, 3332B, 3336B, 3348B, 3332, 3332A, 3336, 3336A, 3341, 3341B, 3341A, 3346, 3346A, 3351, 3360, 3351A, 3355, 3355S, 3355AS, 3344, 3344A, 3348, 3348A, 3360A, 3344B, 3344S, 3344AS, 3348S, 3348AS, 3360AS только передние	295/80R22.5	156,152/147, 148	G
	315/80 R22.5	154,156/ 150	G
	11R 22.5	148/145	G
	12R 22.5	150,152/148	G
	13R 22.5	154, 156/ 150	G
	12.00 R 20	154, 156/149, 150	G
	12.00 R24	156, 160/153,157	G
	14.00 R20	154, 164/ 149, 160	G
	16.00R20	154, 164/149, 160	G
	315/70R22.5	152,154/148, 150	G
	275/80 R22.5	148/145	G
	24R20,5	176	F,G
	24R21	176	F,G
	525/65 R20,5	173	F
	385/55 R22.5	158, 160	G
	385/65 R22.5	158, 160	G

Оборудование транспортного средства

тахограф по заказу:
 дневные ходовые огни, дополнительный отопитель кабины, предпусковой подогреватель двигателя, кондиционер, автомобильная магнитола, одна или две спальные полки, электрический буфет, круиз-контроль, система управления креном кузова, система поддержания заданной полосы движения, система поддержания дистанции, система экстренного торможения, навигационная система, система мониторинга автотранспорта, коробка отбора мощности, элементы систем для работы от механизмов отбора мощности, приспособления и кронштейны для установки навесного оборудования, радиостанция, проблесковые маяки, тягово-сцепные устройства, грузоподъемный борт, сцепные устройства спереди и сзади, усиленная рама, цепи противоскольжения, холодильные установки;
 за кабиной: увеличенный топливный бак, дополнительные радиатор охлаждения и аккумулятор, баки для жидкости рулевого управления, самосвальная установки и гидродинамических передач, балласт с крепежом

Руководитель органа по сертификации



Подпись

Б.В. Кисуленко
инициалы, фамилия

к одобрению типа транспортного средства № TC RU E-DE.MT02.00120.П1P1

**Перечень документов, явившихся основанием для оформления
ОДОБРЕНИЯ ТИПА ТРАНСПОРТНОГО СРЕДСТВА**

Элементы объектов технического регулирования, в отношении которых установлены требования безопасности	Наименование и происхождение документа, подтверждающего соответствие	Номер документа и дата выпуска
1	2	3
Кондиционеры и холодильное оборудование, пункт 12 TP TC 018/2011	Декларация о соответствии, Общество с ограниченной ответственностью «Мерседес-Бенц Тракс Восток», Российская Федерация	TC № RU Д-DE.MT02.B.00135 с 27.08.2015 г. по 26.08.2019 г.
Возможность оснащения аппаратурой спутниковой навигации, пункт 13 TP TC 018/2011	— " —	— " —
Возможность оснащения тахографами, пункт 14 TP TC 018/2011	— " —	— " —
Интерфейс, пункт 15 TP TC 018/2011	— " —	— " —
Световозвращатели, Правила ЕЭК ООН № 3-02	Сообщение, Ministere des Transports, Luxembourg	E13 48R00*48R03*9585*04 от 01.12.2010 г. E13 48R00*48R03*9586*06 от 07.03.2012 г. E13 48R00*48R03*9587*03 от 23.08.2010 г. E13 48R00*48R03*9588*07 от 02.02.2015 г. E13 48R00*48R03*9609*00 от 30.09.2010 г. E13 48R00*48R03*9610*00 от 30.09.2010 г.
Устройства для освещения заднего регистрационного знака, Правила ЕЭК ООН № 4-00	— " —	— " —
Указатели поворота, Правила ЕЭК ООН № 6-01	— " —	— " —
Габаритные огни, сигналы торможения, Правила ЕЭК ООН № 7-02	— " —	— " —
Устойчивость к воздействию внешних источников электромагнитного излучения и электромагнитная совместимость, Правила ЕЭК ООН № 10-03	Сообщение, Kraftfahrt-Bundesamt, Germany	E1 10R-03 6217 от 19.10.2010 г. E1 10R-03 6218 Ext. 01 от 22.02.2012 г.



Приложение № 2

1	2	3
Эффективность тормозных систем, Правила ЕЭК ООН № 13-10	Сообщение, Kraftfahrt-Bundesamt, Germany	E1 13R-10 4735 Ext. 04 от 06.08.2010 г. E1 13R-10 4724 Ext. 07 от 22.10.2012 г. E1 13R-10 4734 Ext. 04 от 18.08.2010 г. E1 13R-10 4790 Ext. 07 от 22.05.2015 г. E1 13R-10 5247 от 17.11.2010 г. E1 13R-10 4725 Ext. 08 от 11.06.2012 г. E1 13R-10 4723 Ext. 08 от 03.04.2012 г. E1 13R-10 4736 Ext. 05 от 05.08.2010 г. E1 13R-10 4726 Ext. 06 от 26.03.2012 г.
Места крепления ремней безопасности, Правила ЕЭК ООН № 14-07	— " —	E1 14R-07 0675 Ext. 02 от 28.10.2013 г. E1 14R-07 0677 от 02.05.2011 г.
Оснащение транспортных средств удерживающими системами, Правила ЕЭК ООН № 16-06	— " —	E1 16R-06 1291 Ext. 02 от 28.10.2013 г. E1 16R-06 1315 от 02.05.2011 г.
Прочность сидений и их креплений, Правила ЕЭК ООН № 17-08	— " —	E1 17R-08 0785 Ext. 02 от 28.10.2013 г.
Защита транспортного средства от несанкционированного использования, Правила ЕЭК ООН № 18-03	— " —	E1 18R-03 0563 Ext. 01 от 22.02.2012 г. E1 18R-03 0564 от 01.09.2011 г.
Передние противотуманные фары, Правила ЕЭК ООН № 19-03	Сообщение, Ministere des Transports, Luxembourg	E13 48R00*48R03*9585*04 от 01.12.2010 г. E13 48R00*48R03*9586*06 от 07.03.2012 г. E13 48R00*48R03*9587*03 от 23.08.2010 г. E13 48R00*48R03*9588*07 от 02.02.2015 г. E13 48R00*48R03*9609*00 от 30.09.2010 г. E13 48R00*48R03*9610*00 от 30.09.2010 г.
Фары ближнего и дальнего света, Правила ЕЭК ООН № 20-03	— " —	— " —
Фонари заднего хода, Правила ЕЭК ООН № 23-00	— " —	— " —

Приложение № 1

1	2	3
Выбросы, Правила ЕЭК ООН № 24-03	Сертификат соответствия, Орган по сертификации механических транспортных средств и прицепов, их составных частей и предметов оборудования "САТР-ФОНД" Межотраслевого Фонда "Сертификация автотранспорта САТР", РОСС RU.0001.11MT02, Российская Федерация	TC RU C-DE.MT02.B.00044 с 14.08.2015 г. по 13.08.2019 г.
Оснащение звуковыми сигнальными приборами, Правила ЕЭК ООН № 28-00	Сообщение, Kraftfahrt-Bundesamt, Germany	E1 28R-00 0535 Ext. 02 от 18.04.2012 г.
	Сообщение, Service Public federal (SPF) Mobilite et Transports, Belgium	E6 28R-00 7524 от 21.11.2000 г. E6 28R-00 8431 от 21.11.2000 г.
Защитные свойства кабин, Правила ЕЭК ООН № 29-02	Сообщение, Kraftfahrt-Bundesamt, Germany	E1 29R02 0006 Ext. 07 от 29.08.2012 г. E1 29R02 0025 от 10.11.2010 г.
Пожарная безопасность, Правила ЕЭК ООН № 34-02	— " —	E1 34R-02 0201 от 25.09.2014 г.
Задние противотуманные огни, Правила ЕЭК ООН № 38-00	Сообщение, Ministere des Transports, Luxembourg	E13 48R00*48R03*9585*04 от 01.12.2010 г. E13 48R00*48R03*9586*06 от 07.03.2012 г. E13 48R00*48R03*9587*03 от 23.08.2010 г. E13 48R00*48R03*9588*07 от 02.02.2015 г. E13 48R00*48R03*9609*00 от 30.09.2010 г. E13 48R00*48R03*9610*00 от 30.09.2010 г.
Механизмы измерения скорости, Правила ЕЭК ООН № 39-00	Сообщение, Kraftfahrt-Bundesamt, Germany	E1 39R-00 1106 Ext. 03 от 04.06.2012 г. E1 39R-00 1117 от 30.11.2010 г.
Оснащение безопасными стёклами, Правила ЕЭК ООН № 43-00	— " —	E1 43R00 2142 Ext. 02 от 25.11.2013 г. E1 43R00 2228 от 23.11.2010 г. E1 43R00 1606 от 25.09.2006 г. E1 43R00 1025 от 22.06.1981 г.



Приложение № 1

1	2	3
Оснащение безопасными стёклами, Правила ЕЭК ООН № 43-00 (продолжение)	Сообщение, Finnish Transport Safety Agency, Finland	П E17 43R00 008 от 20.11.1998 г. П E17 43R00 071 от 18.12.1996 г. П E17 43R00 279 от 04.10.1999 г. П E17 43R-00 392 от 15.09.2004 г. E17 43R00 120 от 06.02.1997 г. E17 43R00 004 от 03.06.1983 г.
	Сообщение, Ministère de l'équipement, des transports et du tourisme, France	E2 43R00 1105 от 04.09.2003 г. E2 43R00 1167 от 07.11.2003 г. V E2 43R00 5013 от 21.04.1994 г. V E2 43R00 5001 от 19.02.2001 г. V E2 43R00 0023 Ext. 05 от 30.06.2009 г.
	Сообщение, Ministerio de Industria, Turismo y Comercio, Spain	E9 43R00 0042 от 04.04.1994 г.
Оснащение устройствами непрямого обзора, Правила ЕЭК ООН № 46-03, Правила ЕЭК ООН № 46-04	Сообщение, Kraftfahrt-Bundesamt, Germany	E1 46R-03 1195 Ext. 02 от 15.01.2015 г. E1 46R-04 1421 от 16.01.2015 г.
Оснащение устройствами освещения и световой сигнализации, Правила ЕЭК ООН № 48-03	Сообщение, Ministere des Transports, Luxembourg	E13 48R00*48R03*9585*04 от 01.12.2010 г. E13 48R00*48R03*9586*06 от 07.03.2012 г. E13 48R00*48R03*9587*03 от 23.08.2010 г. E13 48R00*48R03*9588*07 от 02.02.2015 г. E13 48R00*48R03*9609*00 от 30.09.2010 г. E13 48R00*48R03*9610*00 от 30.09.2010 г.
Выбросы, Правила ЕЭК ООН № 49-05 (уровень выбросов В2, уровень требований в отношении бортовой диагностики, долговечности, контроля NO _x – "G" экологический класс 5)	Сертификат соответствия, Орган по сертификации механических транспортных средств и прицепов, их составных частей и предметов оборудования "САТР-ФОНД" Межотраслевого Фонда "Сертификация автотранспорта САТР", РОСС RU.0001.11MT02, Российская Федерация	TC RU C-DE.MT02.B.00045 с 14.08.2015 г. по 13.08.2019 г.

Приложение № 2

1	2	3
Внешний шум, Правила ЕЭК ООН № 51-02	Сообщение, RDW, The Netherlands	E4 51R-02 0957 Ext. 01 от 10.02.2010 г. E4 51R-02 0958 Ext. 01 от 10.02.2010 г. E4 51R-02 1202 от 07.12.2010 г. E4 51R-02 1203 от 07.12.2010 г. E4 51R-02 1204 от 07.12.2010 г. E4 51R-02 1205 от 07.12.2010 г. E4 51R-02 1243 от 21.02.2011 г. E4 51R-02 1244 от 21.02.2011 г. E4 51R-02 1245 от 28.02.2011 г. E4 51R-02 1246 от 21.02.2011 г. E4 51R-02 1260 Ext. 06 от 14.11.2014 г. E4 51R-02 1261 Ext. 04 от 14.12.2014 г.
Оснащение шинами,* Правила ЕЭК ООН № 54-00	Сертификат соответствия, Орган по сертификации пневматических шин и резинотехнических изделий, Ассоциация организаций «Росшина», РОСС RU.0001.11HX12. Российская Федерация	TC RU C-FR.HX12.B.00074 с 22.11.2013г. по 22.11.2017г. TC RU C-FR.HX12.B.00078 с 04.12.2013г. по 04.12.2017г. TC RU C-FR.HX12.B.00124 с 01.04.2014г. по 01.04.2018г. TC RU C-FR.HX12.B.00125 с 01.04.2014г. по 01.04.2018г. TC RU C-FR.HX12.B.00175 с 11.06.2014г. по 11.06.2018г. TC RU C-JP.HX12.B.00464 с 11.03.2015г. по 11.03.2016г.
	Сообщение, Ministere des Transports, Luxembourg	E13*54R00*54R00 9610*01 от 06.07.2004 г. E13*54R00*54R00 10420*01 от 19.07.2010 г. E13*54R00*54R00 10493*00 от 04.02.2006 г. E13*54R00*54R00 10919*00 от 20.12.2007 г. E13*54R00*54R00 11224*00 от 30.07.2008 г. E13*54R00*54R00 11172*01 от 16.08.2011 г.
	Сообщение, Ministère de l'équipement, des transports et du tourisme, France	E2 0009802 от 23.09.2009 г. E2 002812 от 25.07.2002 г.
	Сообщение, RDW, The Netherlands	E4 0010559 от 19.02.2001 г.



Приложение № 2

1	2	3
Оснащение шинами,* Правила ЕЭК ООН № 54-00 (продолжение)	Сообщение, Ministry of Transport, Construction and Regional Development of the Slovak Republic, Slovak Republic	E27 54R-00 9138 Ext. 02 от 31.03.2011 г.
Оснащение сцепными устройствами, Правила ЕЭК ООН № 55-01	Сообщение, Kraftfahrt-Bundesamt, Germany	E1 55R-01 2241 Ext. 01 от 05.03.2013 г.
Оснащение задними защитными устройствами транспортных средств для перевозки грузов, Правила ЕЭК ООН № 58-02	— " —	E1 58R-02 0083 от 12.11.2010 г. E1 58R-02 0088 от 30.11.2010 г. E1 58R-02 0089 от 30.11.2010 г.
Травмобезопасность наружных выступов, Правила ЕЭК ООН № 61-00	— " —	E1 61R-00 0096 Ext. 01 от 08.08.2013 г.
Специальные предупреждающие огни, Правила ЕЭК ООН № 65-00	— " —	E1 65R-00 1241 от 06.11.2000 г.
Оснащение боковыми защитными устройствами транспортных средств для перевозки грузов, Правила ЕЭК ООН № 73-00	Сообщение, Ministère de l'équipement, des transports et du tourisme, France	E2 65R-00 88072 от 07.10.1988 г.
Оснащение боковыми защитными устройствами транспортных средств для перевозки грузов, Правила ЕЭК ООН № 73-00	Сертификат соответствия, Орган по сертификации специальных и специализированных автотранспортных средств и услуг на автомобильном транспорте некоммерческой организации "Фонд развития сертификации спецавтотранспорта, средств механизации и технологии выполнения работ в строительстве", РОСС RU.0001.10MT22, Российская Федерация	TC RU C- DE.MT22.B.01560 с 24.11.2015 г. по 23.11.2019 г.
Рулевое управление, Правила ЕЭК ООН № 79-01	Сообщение, Kraftfahrt-Bundesamt, Germany	E1 79R-01 0572 Ext. 05 от 28.02.2013 г. E1 79R-01 0712 Ext. 04 от 08.08.2014 г. E1 79R-01 0719 Ext. 02 от 29.04.2014 г. E1 79R-01 0720 Ext. 03 от 29.04.2014 г. E1 79R-01 0721 Ext. 01 от 27.02.2013 г. E1 79R-01 0925 Ext. 01 от 12.11.2012 г.
Максимальная мощность двигателя, Правила ЕЭК ООН № 85-00	Декларация о соответствии, Общество с ограниченной ответственностью «Мерседес-Бенц Тракс Восток», Российская Федерация	TC № RU Д-DE.MT22.B.00651 с 14.08.2015 г. по 13.08.2019 г.

Приложение № 2

1	2	3
Дневные ходовые огни, Правила ЕЭК ООН № 87-00	Сообщение, Ministere des Transports, Luxembourg	E13 48R00*48R03*9585*04 от 01.12.2010 г. E13 48R00*48R03*9586*06 от 07.03.2012 г. E13 48R00*48R03*9588*07 от 02.02.2015 г.
Оснащение устройствами ограничения максимальной скорости, Правила ЕЭК ООН № 89-00	Сообщение, Kraftfahrt-Bundesamt, Germany	E1 89R-00 0288 от 03.04.2014 г.
Боковые габаритные фонари, Правила ЕЭК ООН № 91-00	Сообщение, Ministere des Transports, Luxembourg	E13 48R00*48R03*9585*04 от 01.12.2010 г. E13 48R00*48R03*9586*06 от 07.03.2012 г. E13 48R00*48R03*9587*03 от 23.08.2010 г. E13 48R00*48R03*9588*07 от 02.02.2015 г. E13 48R00*48R03*9609*00 от 30.09.2010 г. E13 48R00*48R03*9610*00 от 30.09.2010 г.
Оснащение передними защитными устройствами транспортных средств для перевозки грузов, Правила ЕЭК ООН № 93-00	Сообщение, Kraftfahrt-Bundesamt, Germany	E1 93R-00 0001 Ext. 15 от 18.03.2014 г. E1 93R-00 0032 от 30.11.2010 г.
Светоотражающая маркировка, Правила ЕЭК ООН № 104-00	Сообщение, Ministere des Transports, Luxembourg	E13 48R00*48R03*9585*04 от 01.12.2010 г. E13 48R00*48R03*9586*06 от 07.03.2012 г. E13 48R00*48R03*9587*03 от 23.08.2010 г. E13 48R00*48R03*9588*07 от 02.02.2015 г. E13 48R00*48R03*9609*00 от 30.09.2010 г. E13 48R00*48R03*9610*00 от 30.09.2010 г.
Фары ближнего и дальнего света, Правила ЕЭК ООН № 112-00	— " —	— " —
Уровень шума от качения шин,* Правила ЕЭК ООН № 117-02 стадия 1, стадия 2	Сертификат соответствия, Орган по сертификации пневматических шин и резинотехнических изделий, Ассоциация организаций «Росшина», РОСС RU.0001.11HX12. Российская Федерация	TC RU C-FR.HX12.B.00074 с 22.11.2013г. по 22.11.2017г. TC RU C-FR.HX12.B.00078 с 04.12.2013г. по 04.12.2017г. TC RU C-FR.HX12.B.00124 с 01.04.2014г. по 01.04.2018г. TC RU C-FR.HX12.B.00125 с 01.04.2014г. по 01.04.2018г. TC RU C-FR.HX12.B.00175 с 11.06.2014г. по 11.06.2018г. TC RU C-JP.HX12.B.00464 с 11.03.2015г. по 11.03.2016г.

Приложение № 2

1	2	3
Уровень шума от качения шин,* Правила ЕЭК ООН № 117-02 стадия 1, стадия 2 (продолжение)	Сообщения, Ministere des Transports, Luxembourg	E13*117R00*117R01*9294*00 от 21.01.2011 г. E13*117R00*117R01*9297*00 от 21.01.2011 г. E13*117R00*117R01*10422*00 от 20.01.2011 г. E13*117R00*117R01*10909*00 от 21.01.2011 г. E13*117R00*117R01*11281*00 от 21.01.2011 г. E13*117R00*117R01*11282*00 от 21.01.2011 г. E13*117R00*117R01*12036*00 от 21.01.2011 г.
	Сообщение, RDW, The Netherlands	E4 117R 02 5229 S2R2 от 04.07.2013 г.
Органы управления транспортных средств – идентификация, Правила ЕЭК ООН № 121-00	Сообщение, Kraftfahrt-Bundesamt, Germany	E1 121R-00 0378 от 26.06.2013 г.
Системы отопления, Правила ЕЭК ООН № 122-00	— " —	E1 122R 00 0375 от 21.12.2011 г. E1 122R 00 0374 Ext. 01 от 28.04.2014 г.
Внутренний шум, пункт 2 приложения № 3 к ТР ТС 018/2011	Сертификат соответствия, Орган по сертификации автомотехники - механических транспортных средств, запасных частей и принадлежностей АНО "Центр содействия сертификации автомотехники", RA.RU.11MT25, Российская Федерация	TC RU C-DE.MT25.B.00655 с 25.08.2015 г. по 24.08.2019 г.
Содержание вредных (загрязняющих) веществ в воздухе обитаемого помеще- ния транспортного средства, пункт 3 приложения № 3 к ТР ТС 018/2011	— " —	TC RU C-DE.MT25.B.00656 с 25.08.2015 г. по 24.08.2019 г.
Устойчивость, пункт 4 приложения № 3 к ТР ТС 018/2011	— " —	TC RU C-DE.MT25.B.00657 с 25.08.2015 г. по 24.08.2019 г.
Передняя обзорность, пункт 5 приложения № 3 к ТР ТС 018/2011	— " —	TC RU C-DE.MT25.B.00658 с 25.08.2015 г. по 24.08.2019 г.



Приложение № 2

1	2	3
Вентиляция, отопление и кондиционирование, пункт 6 приложения № 3 к ТР ТС 018/2011	Сертификат соответствия, Орган по сертификации автототехники - механических транспортных средств, запасных частей и принадлежностей АНО "Центр содействия сертификации автототехники", RA.RU.11MT25, Российская Федерация	TC RU C-DE.MT25.B.00659 с 25.08.2015 г. по 24.08.2019 г.
Весовые ограничения, действующие в отношении транспортных средств, пункт 14 приложения № 3 к ТР ТС 018/2011	— " —	TC RU C-DE.MT25.B.00938 с 30.09.2015 г. по 29.09.2019 г.
Требования к автобетоносмесителям, пункт 1.2 приложения № 6 к ТР ТС 018/2011	Сертификат соответствия, Орган по сертификации специальных и специализированных автотранспортных средств и услуг на автомобильном транспорте некоммерческой организации "Фонд развития сертификации спецавтотранспорта, средств механизации и технологии выполнения работ в строительстве", РОСС RU.0001.10MT22, Российская Федерация	TC RU C-DE.MT22.B.01212 с 22.09.2015 г. по 21.09.2019 г.
Требования к автосамосвалам, пункт 1.7 приложения № 6 к ТР ТС 018/2011	— " —	TC RU C-DE.MT22.B.01213 с 22.09.2015 г. по 21.09.2019 г.
Требования к транспортным средствам - фургонам для перевозки пищевых продуктов, пункт 1.23 приложения № 6 к ТР ТС 018/2011	— " —	TC RU C-DE.MT22.B.01809 с 11.12.2015 г. по 10.12.2019 г.
Требования к охране труда и эргономике, пункт 2.2 приложения № 6 к ТР ТС 018/2011	— " —	TC RU C-DE.MT22.B.01046 с 01.09.2015 г. по 01.09.2019 г.
Требования к транспортным средствам для перевозки опасных грузов, пункт 2.5 Приложения № 6 к ТР ТС 018/2011 (Правила ЕЭК ООН № 105-05)	Сообщения, Kraftfahrt-Bundesamt, Germany	E1 105R-05 0029 Ext. 11 от 13.02.2015 г.



Приложение № 2

1	2	3
Маркировка и возможность идентификации, приложение №7 к ТР ТС 018/2011	Декларация о соответствии, Общество с ограниченной ответственностью «Мерседес-Бенц Тракс Восток», Российская Федерация	ТС № RU Д-DE.MT02.B.00135 с 27.08.2015 г. по 26.08.2019 г.

*Допускается установка шин, соответствующих критериям размерности, минимально допустимого индекса нагрузки, минимальной скоростной категории и имеющих отличные от указанных подтверждающие соответствие документы, при наличии на шинах маркировки по Правилам ЕЭК ООН № 54, а также по Правилам ЕЭК ООН № 117 при условии предоставления в орган по сертификации информации об указанной маркировке.

Руководитель органа по сертификации

**Б.В. Кисуленко**

инициалы, фамилия

к одобрению типа транспортного средства № TC RU E-DE.MT02.00120.П1Р1

ОПИСАНИЕ МАРКИРОВКИ ТРАНСПОРТНОГО СРЕДСТВА

1. Место расположения и форма единого знака обращения продукции на рынке государств - членов Таможенного союза:
Рядом с табличкой изготовителя или на табличке изготовителя;
единый знак обращения продукции на рынке государств - членов Таможенного союза выполнен в соответствии с Решением Комиссии Таможенного союза от 15 июля 2011 г. № 711.
2. Место расположения таблички изготовителя:
На передней поверхности задней стойки кабины, справа.
3. Место расположения идентификационного номера:
 - 3.1. На табличке изготовителя
 - 3.2. На наружной поверхности лонжерона рамы вблизи переднего моста, справа.
4. Структура и содержание идентификационного номера (номеров) транспортных средств:

1	2	3	4	5	6	7	8	9	10	11	12	13	14	15	16	17
W	D	B	9	3	?	?	?	?	?	?	?	?	?	?	?	?

- поз. 1 - 3: **WDB** - международный идентификационный код изготовителя (WMI) – Daimler AG, Германия.
- поз. 4 - 5: обозначение семейства транспортных средств:
93 – Mercedes-Benz Actros.
- поз. 6: обозначение типа грузочного пространства:
0 – бортовая платформа, фургон или фургон изотермический (рефрижератор);
2 – самосвальная платформа или седельно-сцепное устройство;
3 – бетоносмеситель;
4 – седельно-сцепное устройство.
- поз. 7: обозначение диапазона полной массы.
- поз. 8: обозначение колесной формулы, типа подвески в пределах весовой группы.
- поз. 9: обозначение колесной базы.
- поз. 10: обозначение типа рулевого привода:
1 или **5** – левостороннее рулевое управление.
- поз. 11: обозначение сборочного завода:
любая заглавная буква латинского алфавита (за исключением букв I, O и Q) или арабская цифра
- поз. 12 - 17: производственный номер транспортного средства.

Руководитель органа по сертификации



Подпись

Б.В. Кисуленко

инициалы, фамилия

к одобрению типа транспортного средства № TC RU E-DE.MT02.00120.П1Р1

ОБЩИЙ ВИД ТРАНСПОРТНОГО СРЕДСТВА

Mercedes-Benz типа Actros модификаций 2432LS, 2436LS, 2441LS, 2444LS, 2446LS, 2448LS, 2551LS, 2648LS, 2532LS, 2536LS, 2541LS, 2544LS, 2548LS, 2632LS, 2636LS, 2641LS, 2641S, 3332S, 3332AS, 3336S, 3336AS, 3341S, 3341AS, 3346S, 3346AS, 3351S, 3351AS, 3355S, 3355AS, 2644S, 2644LS, 2651LS, 2655LS, 2651S, 2655S, 3360S, 3344S, 3344AS, 3348S, 3348AS, 3360AS
коммерческое наименование Mercedes-Benz Actros

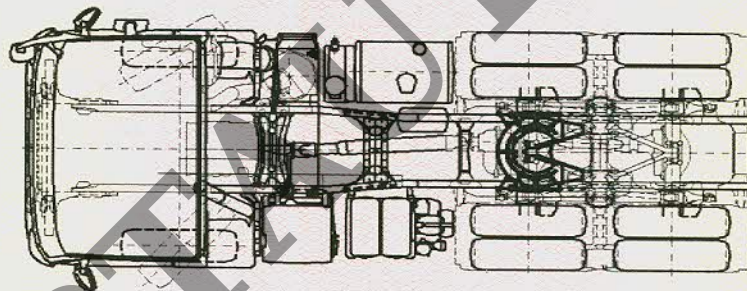
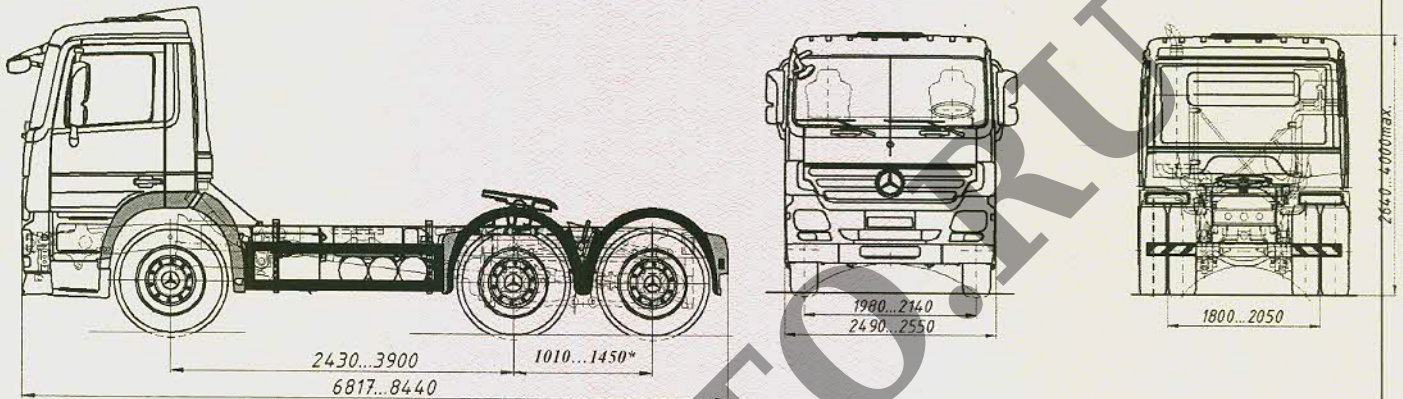

варианты исполнения

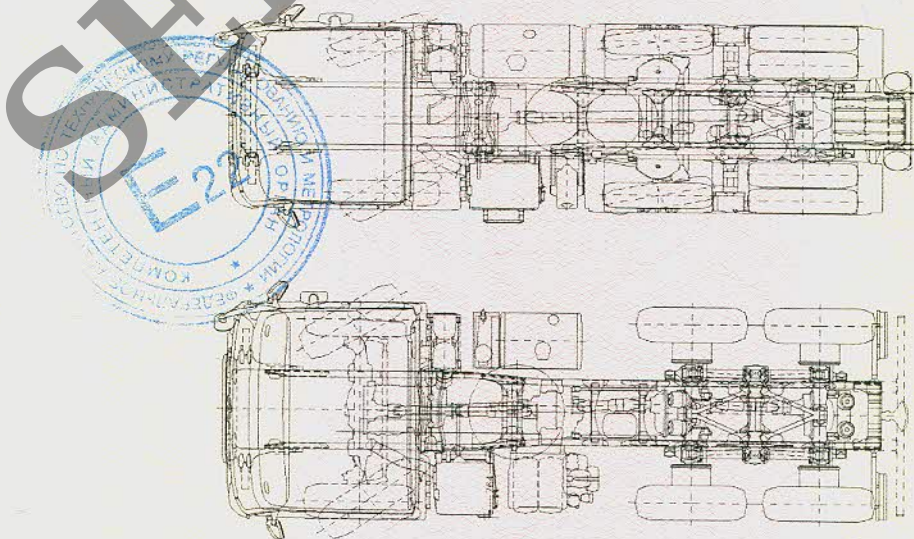

Приложение № 4

ОБЩИЙ ВИД ТРАНСПОРТНОГО СРЕДСТВА

Mercedes-Benz типа Actros модификаций 2532, 2532L, 2536, 2536L, 2541, 2541L, 2544, 2544L, 2548, 2548L, 2632, 2632L, 2636, 2636L, 2641, 2641L, 2644, 2644L, 2646L, 2651, 2651L, 3332, 3332A, 3336, 3336A, 3341, 3341A, 3344, 3344A, 3346, 3346A, 3348, 3348A, 3351, 3351A, 3355, 3360, 3360A
 коммерческое наименование Mercedes-Benz Actros

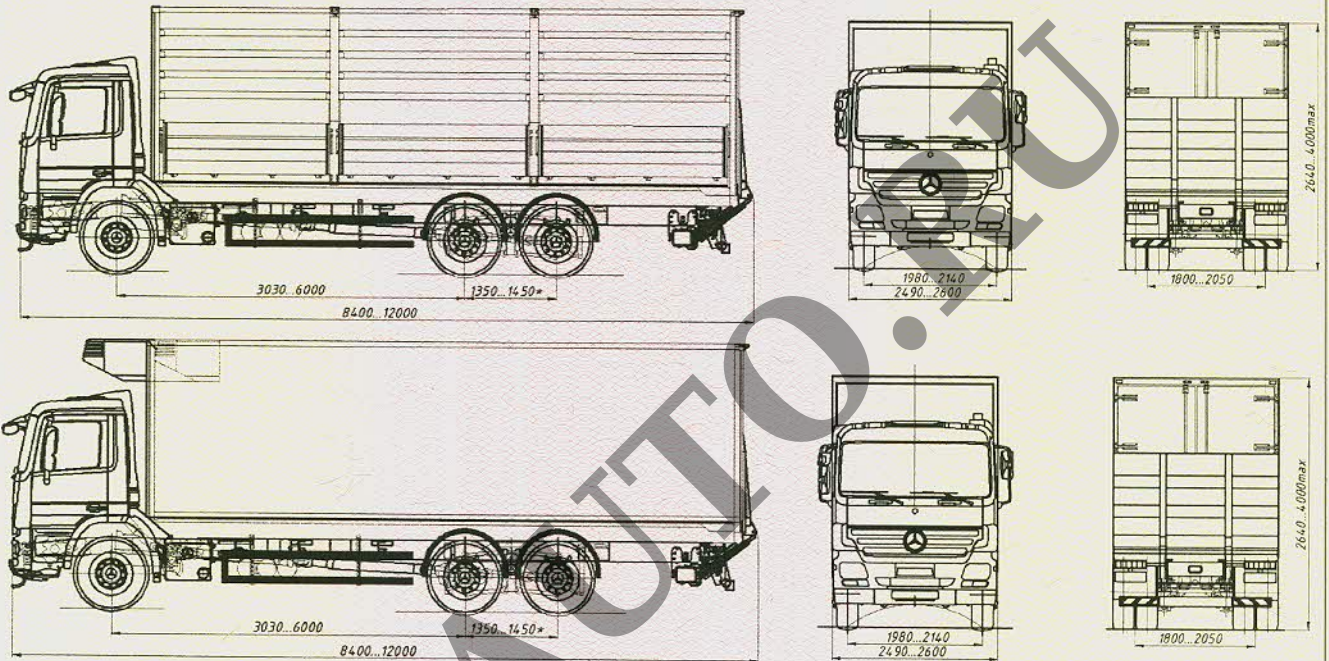

варианты исполнения

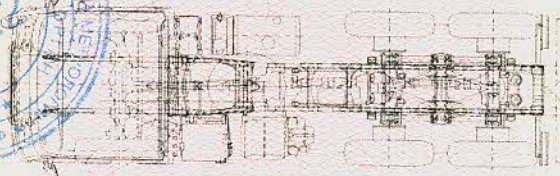
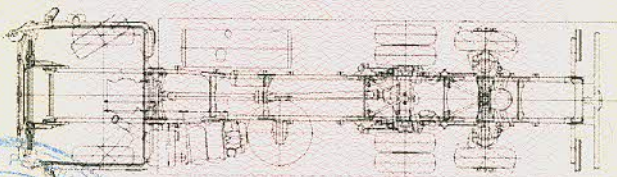
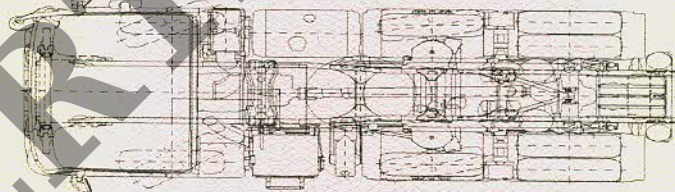

Приложение № 4

ОБЩИЙ ВИД ТРАНСПОРТНОГО СРЕДСТВА

Mercedes-Benz типа Actros модификаций 2632LK, 2641LK, 3332K, 3332AK, 3336K, 3336AK, 3341K, 3341AK, 3344K, 3344AK, 3346K, 3346AK, 3348K, 3348AK, 3351K, 3351AK, 3360AK
 коммерческое наименование Mercedes-Benz Actros

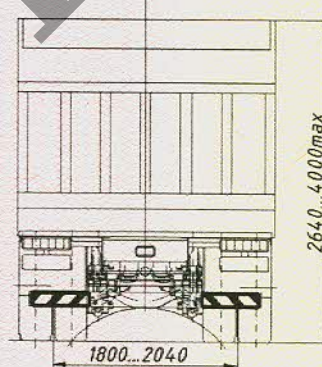
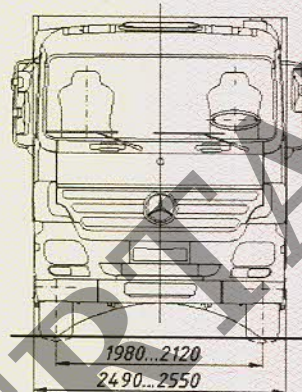
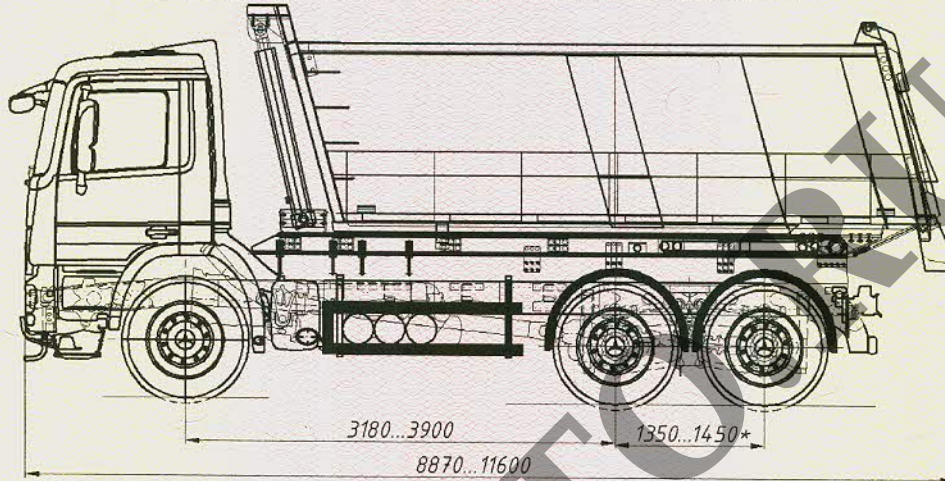

варианты исполнения

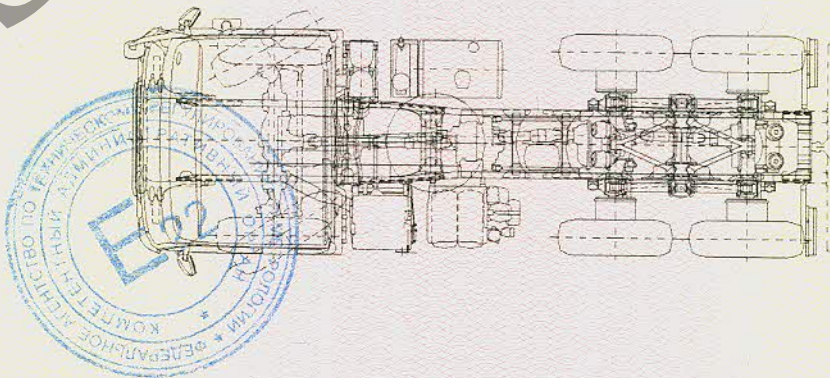

Приложение № 4

ОБЩИЙ ВИД ТРАНСПОРТНОГО СРЕДСТВА
Mercedes-Benz типа Actros модификаций 3332В, 3336В, 3341В, 3344В, 3348В
коммерческое наименование Mercedes-Benz Actros

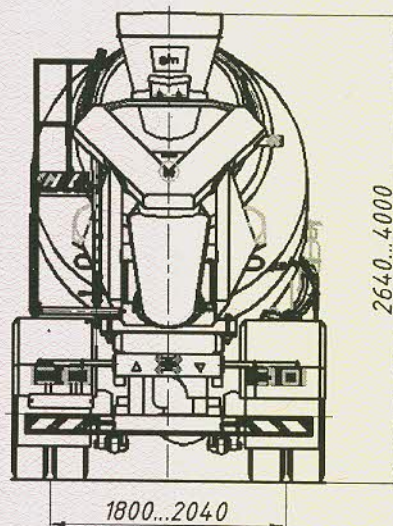
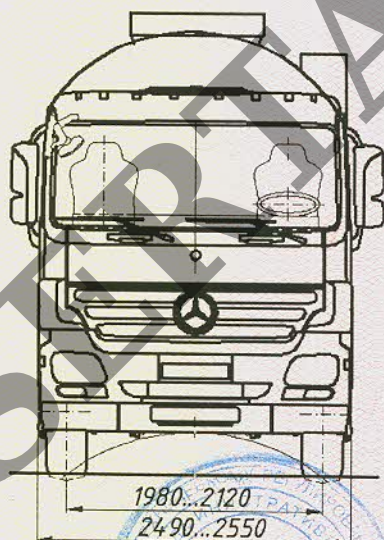
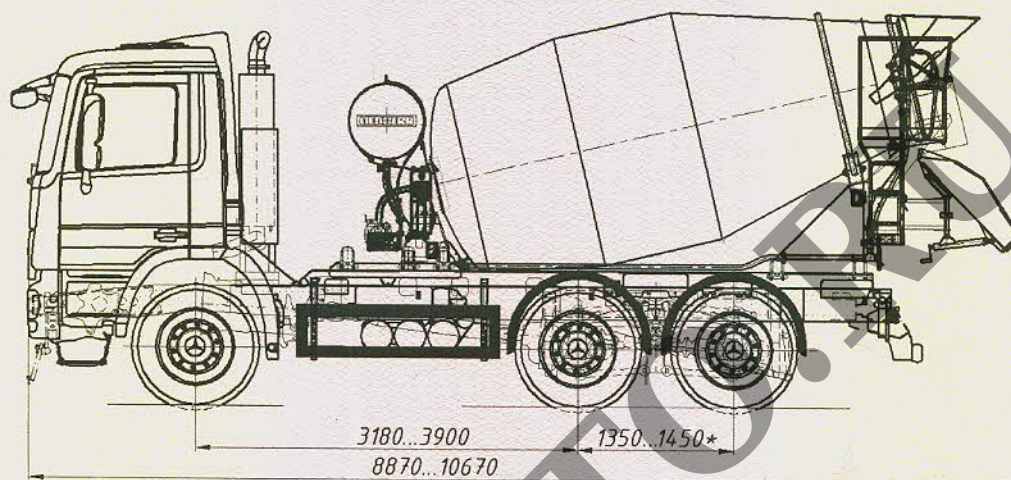

Приложение № 4

ОБЩИЙ ВИД ТРАНСПОРТНОГО СРЕДСТВА

Mercedes-Benz типа Actros модификаций 2432LS, 2436LS, 2441LS, 2444LS, 2646L, 2446LS, 2448LS, 2532, 2532L, 2532LS, 2536, 2536L, 2536LS, 2541, 2541L, 2541LS, 2544, 2544L, 2544LS, 2548, 2548L, 2548LS, 2551LS, 2632, 2632L, 2632LS, 2632LK, 2636, 2636L, 2636LS, 2641, 2641LK, 2644, 2641L, 2641LS, 2641S, 2644S, 2644L, 2644LS, 2648LS, 2651, 2651S, 2651L, 2651LS, 2655S, 2655LS, 3332, 3332A, 3332K, 3332AK, 3332S, 3332AS, 3332B, 3336, 3336A, 3336K, 3336AK, 3336S, 3336AS, 3336B, 3341, 3341A, 3341S, 3341AS, 3341K, 3341AK, 3341B, 3344, 3344A, 3344S, 3344AS, 3344K, 3344AK, 3344B, 3346, 3346A, 3346K, 3346AK, 3346S, 3346AS, 3348, 3348A, 3348S, 3348AS, 3348K, 3348AK, 3348B, 3351, 3351A, 3351K, 3351AK, 3351S, 3351AS, 3355, 3355S, 3355AS, 3360, 3360A, 3360S, 3360AS, 3360AK коммерческое наименование Mercedes-Benz Actros планировка кабины с двумя рядами сидений

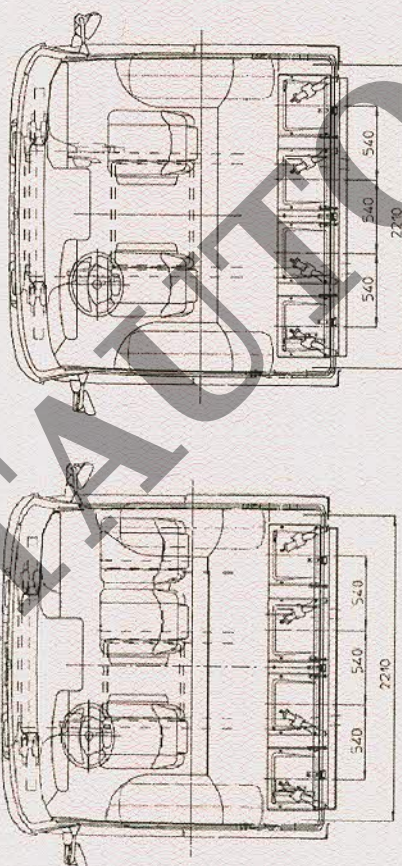

вариант исполнения со специальными предупреждающими огнями

