

РОССИЙСКАЯ ФЕДЕРАЦИЯ

ОДОБРЕНИЕ ТИПА ШАССИ

0001430

№ К-DE.MT02.B.00032.P111

Срок действия с 14 мая 2013 по 31 декабря 2014

ОРГАН ПО СЕРТИФИКАЦИИ

механических транспортных средств и прицепов, их составных частей и предметов оборудования
“САТР-ФОНД” Межотраслевого Фонда “Сертификация автотранспорта САТР” (ОС “САТР-ФОНД”)

125480, г. Москва, ул. Героев Панфиловцев, 24, ОГРН: 1027739132530

№ РОСС RU.0001.11MT02 от 04.06.2009 г. до 04.06.2014 г.

тел.: (495) 454-42-27, факс: (495) 454-72-12, e-mail: mail@satr-fond.ru

НЕЗАВЕРШЕННЫЕ ТРАНСПОРТНЫЕ СРЕДСТВА (ШАССИ)

МАРКА	MAN
КОММЕРЧЕСКОЕ НАИМЕНОВАНИЕ	TGM 12/13/15/18.240/250/280/290/330/340 4x2, 4x4 BB, BL, LL, BL-FW
ТИП	N08, N16, N18, N26, N28, N34, N36, N37, N38
МОДИФИКАЦИИ	TGM 12/13/15/18.240/250/280/290/330/340 4x2, 4x4 BB, BL, LL, BL-FW
ЭКОЛОГИЧЕСКИЙ КЛАСС	транспортное средство, изготовленное на базе данного шасси, относится к 4 экологическому классу (для мод. с дв. D0836LFL53, D0836LFL54, D0836LFL55) или к 5 экологическому классу (для мод. с дв. D0836LFL60, D0836LFL61, D0836LFL62, D0836LFL63, D0836LFL64, D0836LFL65, D0836LFL69, D0836LFL70, D0836LFL71)
КОД ОКП / ТН ВЭД	45 1118 / 8704 22, 8704 23
ЗАЯВИТЕЛЬ И ЕГО АДРЕС	Общество с ограниченной ответственностью «МАН Трак энд Бас РУС» (ООО «МАН Трак энд Бас РУС»), 117535, г. Москва, ул. Дорожная, д. 29, Российская Федерация, ОГРН: 1027700498726, тел.: (495) 988-3300, факс: (495) 775-3218
ИЗГОТОВИТЕЛЬ И ЕГО АДРЕС	MAN Truck & Bus AG, Dachauer Straße 667, D-80995 München, Germany, тел.: 49 (0) 89 15 80-0
ПРЕДСТАВИТЕЛЬ ИЗГОТОВИТЕЛЯ И ЕГО АДРЕС	Общество с ограниченной ответственностью «МАН Трак энд Бас РУС» (ООО «МАН Трак энд Бас РУС»), 117535, г. Москва, ул. Дорожная, д. 29, Российская Федерация, ОГРН: 1027700498726, тел.: (495) 988-3300, факс: (495) 775-3218



СБОРОЧНЫЕ ЗАВОДЫ И ИХ АДРЕСА	MAN Truck & Bus AG, Dachauer Straße 667, D-80995 München, Germany; MAN Truck & Bus AG, Heinrich-Büssing-Straße 1, D-38239 Salzgitter, Germany; Rheinmetall MAN Military Vehicles Österreich GesmbH, Brunnerstraße 44-50, A-1231, Wien, Austria; MAN Truck & Bus Österreich AG, Schönauer Straße 5, A-4400 Steyr, Austria; MAN Trucks Sp.z.o.o., Ul. Rudolfa Diesela, PL-32-005 Niepolomice, Poland
ПОСТАВЩИК СБОРОЧНЫХ КОМПЛЕКТОВ И ЕГО АДРЕС	—

соответствуют установленным в Российской Федерации требованиям технического регламента о безопасности колесных транспортных средств по перечню требований в соответствии с Приложением N 2 к настоящему ОДОБРЕНИЮ ТИПА ШАССИ.

Действие данного ОДОБРЕНИЯ ТИПА ШАССИ распространяется на серийно выпускаемую продукцию.

Данное ОДОБРЕНИЕ ТИПА ШАССИ без приложений недействительно.

Приложение № 1. Общие характеристики шасси

Приложение № 2. Перечень документов, явившихся основанием для оформления ОДОБРЕНИЯ ТИПА ШАССИ

Приложение № 3. Описание маркировки шасси

Приложение № 4. Общий вид шасси на двух страницах

ДОПОЛНИТЕЛЬНАЯ ИНФОРМАЦИЯ

Конструкция допускает возможность перемещения шасси своим ходом по дорогам общего пользования.

Руководитель органа по сертификации



подпись

Б.В. Кисуленко

инициалы, фамилия

ОДОБРЕНИЕ ТИПА ТРАНСПОРТНОГО СРЕДСТВА УТВЕРЖДЕНО.

Внесена запись в реестр за № K-DE.MT02.B.00032.P1I1 от 14 мая 2013

Заместитель руководителя

РОССТАНДАРТА

наименование федерального органа исполнительной власти, выполняющего функции компетентного административного органа Российской Федерации в соответствии с Женевским Соглашением 1958 года



подпись

А.В. Зажигалкин

инициалы, фамилия

к Одобрению типа шасси № K-DE.MT02.B.00032.P111

ОБЩИЕ ХАРАКТЕРИСТИКИ ШАССИ

Колесная формула / ведущие колеса 4 × 2 / задние,
4 × 4 / все

Схема компоновки шасси кабина над двигателем

Расположение двигателя переднее продольное

Кабина цельнометаллическая, откидывающаяся вперед, с одним или двумя спальными местами или без них, одинарная двухдверная двух- или трехместная, или сдвоенная четырехдверная шести- или семиместная

Для мод. с колесной формулой:	4 × 2	4 × 4
Габаритные размеры, мм		
– длина	5260...11850	
– ширина	2550	
– высота	2500...4000	
База, мм	3525...6975	3050...4500
Колея передних / задних колес, мм	2035...2135 / 1790...1825	1905...2145 / 1795...2086
Масса шасси в снаряженном состоянии, кг	4400...8700	4400...10300
Полная масса транспортного средства, кг		
– технически допустимая	12000...19000	12000...18600
– разрешенная	18000	18000
Максимальная осевая масса, кг		
– на переднюю ось		
– технически допустимая	4480...7500	4800...7800
– разрешенная	-	-
– на заднюю ось		
– технически допустимая	6700...13000	5200...11500
– разрешенная	11500	11500
Максимальная масса прицепа, кг	11800...21000	13500...21000
Максимальная масса автопоезда, кг		
– технически допустимая		33000
– разрешенная		33000



к Одобрению типа шасси № К-DE.MT02.B.00032.P1И1

Двигатель (марка, тип)	MAN, D0836LFL54	MAN, D0836LFL55	MAN, D0836LFL53
	четырёхтактный дизель		
– количество и расположение цилиндров	6, рядное		
– рабочий объем цилиндров, см ³	6871		
– степень сжатия	18.0		
Максимальная мощность, кВт (мин ⁻¹) по Директиве ЕС № 80/1269	206 (2300)	240 (2300)	176 (2300)
Максимальный крутящий момент, Нм (мин ⁻¹)	1100 (1200...1750)	1250 (1200...1800)	925 (1200...1800)
Топливо	дизельное		
Система питания	впрыск топлива под давлением		
Блок управления (марка, тип)	Bosch EDC		
ТНВД (марка, тип)	Bosch, 51.11103-7763/7787/7716		
Форсунки (марка, тип)	Bosch, DLLA 154 PV3 198 535, DLLA 154 PV3 200 398, DLLA 154 PV3 200 567	Bosch, DLLA 157 P 1640, DLLA 157 PV3 200 566	
Нагнетатель воздуха (марка, тип)	BWTS, K24-2871 OYAAA 6.12 GAAXD, K27-3596 OQAAA 16.12 GANXD	BWTS, K27.2-287 NXAKB 12.21 GNHTD	
Двигатель (марка, тип)	MAN, D0836LFL60, D0836LFL63, D0836LFL69	MAN, D0836LFL61, D0836LFL64, D0836LFL70	MAN, D0836LFL62, D0836LFL65, D0836LFL71
четырёхтактный дизель			
– количество и расположение цилиндров	6, рядное		
– рабочий объем цилиндров, см ³	6871		
– степень сжатия	16.5		
Максимальная мощность, кВт (мин ⁻¹)	184 (2300)	213 (2300)	250 (2300)
Максимальный крутящий момент, Нм (мин ⁻¹)	1000 (1100...1750)	1150 (1200...1800)	1250 (1200...1800)
Топливо	дизельное		
Система питания	впрыск топлива под давлением		
Блок управления (марка, тип)	Bosch EDC		
ТНВД (марка, тип)	Bosch, 51.11103-7797/7813		
Форсунки (марка, тип)	Bosch, DLLA 153 PV3 203 673, DLLA 153 PV3 204 048, DLLA 153 PV3 203 931	Bosch, DLLA 152 PV3 203 357, DLLA 152 PV3 204 047, DLLA 152 PV3 203 815, DLLA 152 P 1832	
Нагнетатель воздуха (марка, тип)	BWTS, K27-3371 NRAAB / 13.12, K16-2467 NRAAB / 5.82		
Воздушный фильтр (марка, тип)	Mann & Hummel, 81.08400-6029/6003; Mahle, 81.08400-6019		
Система выпуска и нейтрализации отработавших газов	глушитель с интегрированным нейтрализатором отработавших газов		
Глушитель (марка, тип)	Roth, 81.15101- 0379/0389/0403/0413/0420/0421/0422/0423/0437/0443/0465/0467		

к Одобрению типа шасси №

K-DE.MT02.B.00032.P111

Трансмиссия Сцепление (марка, тип)	механическая				
	MFZ 395, одно- или двухдисковое, сухое				
Коробка передач (марка, тип)	ZF, 9 S 1110* TD	ZF, 9 S 1310* TO	ZF, 12 AS 1210* TO	Eaton, FS 8309 A	Eaton, FSO 8309 A
– число передач	с ручным управлением				
	вперед – 9, назад – 1		вперед – 12, назад – 2	вперед – 9, назад – 1	
– передаточные числа дополнительная понижающая передача –					
I –	12.73	9.48	10.37	12.57	9.40
II –	8.83	6.58	8.43	8.76	6.55
III –	6.28	4.68	6.49	6.52	4.87
IV –	4.64	3.48	5.27	4.74	3.53
V –	3.48	2.62	4.18	3.53	2.66
VI –	2.54	1.89	3.40	2.48	1.86
VII –	1.81	1.35	2.48	1.85	1.38
VIII –	1.34	1.00	2.02	1.34	1.00
IX –	1.00	0.75	1.55	1.00	0.75
X –	—	—	1.26	—	—
XI –	—	—	1.00	—	—
XII –	—	—	0.81	—	—
3.X.I –	12.04	8.97	10.56	13.14	9.83
3.X.II –	—	—	8.58	—	—

* – в обозначении типа коробки передач последние цифры от 0 до 9.

Для мод. с колесной формулой 4 x 2			
Главная передача (марка, тип)	MAN, HY-1130/1133/1350	MAN, HP-0728/0928	MAN, HP-1333
– передаточное число	3.08, 3.36, 3.70, 4.11, 4.63, 5.29	4.12, 4.59, 5.07, 5.70, 6.48	3.25, 3.63, 4.00, 4.33, 4.83, 5.33, 6.00, 6.82

Для мод. с колесной формулой 4 x 4			
Раздаточная коробка (марка, тип)	G 102, G 103		
– передаточные числа: высшее –	0.983		
– нижнее –	1.607		
Главная передача (марка, тип)	MAN, VP-06/HP-0728/ HP-0928	MAN, HY-1130/1133/1350	MAN, VP-09/HP-1333
– передаточное число	4.12, 4.59, 5.07, 5.70, 6.48	3.08, 3.36, 3.70, 4.11, 4.63, 5.29	3.25, 3.63, 4.00, 4.33, 4.83, 5.33, 6.00, 6.82

Для модификаций подвески:	BB	BL	LL
Подвеска	рессорная		пневматическая
Передняя (описание)	с гидравлическими амортизаторами и стабилизатором поперечной устойчивости		
Задняя (описание)	рессорная	пневматическая	
	с гидравлическими амортизаторами и стабилизатором поперечной устойчивости		



к Одобрению типа шасси № **K-DE.MT02.B.00032.P111**

Рулевое управление (описание) – рулевой механизм (тип, маркировка)	с гидроусилителем, ZF, 8090/8095/8098, RBL C300V/C500V, “винт-шариковая гайка-рейка-сектор”
Тормозные системы	
Рабочая (описание)	пневматическая, двухконтурная, с разделением на контуры по осям, тормозные механизмы всех колес – дисковые или барабанного типа, антиблокировочная система (ABS), противобуксовочная система (ASR)
Запасная (описание)	каждый из контуров рабочей тормозной системы или стояночная тормозная система
Стояночная (описание)	тормозные механизмы колес задней оси с приводом от пружинных энергоаккумуляторов
Вспомогательная (описание)	моторный или трансмиссионный (интардер, ретардер, претардер) тормоз-замедлитель
- компрессор (маркировка)	51.54100-7070, 51.54100-7071
- тормозные камеры (маркировка)	Wabco, Knorr

Шины	размерность	индекс нагрузки	скоростная характеристика	статический
				радиус колеса, мм
	315/70 R22,5	152 / 148	G, J, K, L, M	468...483
	305/70 R22,5	150 / 147	G, J, K, L, M	460...477
	275/70 R22,5	148 / 145	G, J, K, L, M	441...463
	245/70 R19,5	136 / 134	G, J, K, L, M	389...402
	265/70 R19,5	140 / 138	G, J, K, L, M	399...413
	255/70 R 22,5	136 / 133	G, J, K, L, M	433...448
	295/60 R 22,5	149 / 146	G, J, K, L, M	425...436
	305/60 R 22,5	150 / 147	G, J, K, L, M	434...436
	315/60 R 22,5	152 / 148	G, J, K, L, M	445...456
	305/70 R 19,5	147 / 145	G, J, K, L, M	423...435
	315/80 R 22,5	154 / 150	G, J, K, L, M	496...517
	295/80 R 22,5	150 / 146	G, J, K, L, M	486...500
	10 R22,5	140 / 137	G, J, K, L, M	473...482
	11 R 22,5	146 / 143	G, J, K, L, M	483...500
	12 R 22,5	150 / 146	G, J, K, L, M	500...514
	285/70 R 19,5	144 / 142	G, J, K, L, M	408...423
	385/55 R 22,5	158 / -	G, J, K, L, M	454...461
	385/65 R 22,5	158 / -	G, J, K, L, M	492...509
	425/65 R 22,5	165 / -	G, J, K, L, M	514...523
	365/85 R 20	164 / -	G, J, K, L, M	519...523
	395/85 R 20	168 / -	G, J, K, L, M	541...542
	275/80 R 20	128 / -	G, J, K, L, M	473...482
	335/80 R 20	139 / 149	G, J, K, L, M	473...487
	365/80 R 20	152 / -	G, J, K, L, M	501...512
	375/70 R 20	146 / -	G, J, K, L, M	478
	14.5 R 20	152 / -	G, J, K, L, M	565...581

Оборудование шасси

кондиционер (хладагент R134A), холодильник (хладагент R134A), аудио-видеотехника, навигационная система, подушка безопасности, лебедка, дополнительный отопитель, один или два проблесковых маячка желтого цвета



Руководитель органа по сертификации

подпись

Б.В. Кисуленко

инициалы, фамилия

ОПИСАНИЕ МАРКИРОВКИ ШАССИ

1. Место расположения и форма знака обращения на рынке:
Рядом с табличкой изготовителя.
Знак обращения на рынке выполнен в соответствии с Постановлением Правительства Российской Федерации от 19 ноября 2003 г. № 696.
2. Место расположения таблички изготовителя:
На правой стойке кабины.
3. Место расположения идентификационного номера:
 - 3.1. На табличке изготовителя.
 - 3.2. На раме спереди справа.
4. Структура и содержание идентификационного номера (номеров) шасси:

1	2	3	4	5	6	7	8	9	10	11	12	13	14	15	16	17
W	M	A	N	?	?	Z	Z	?	?	?	?	?	?	?	?	?

- поз. 1 – 3: международный идентификационный код изготовителя (WMI):
WMA – MAN Truck & Bus AG, Germany.
- поз. 4 – 6: обозначение типа шасси: **N08, N16, N18, N26, N28, N34, N36, N37, N38.**
- поз. 7 – 8: резервные знаки: **ZZ.**
- поз. 9: контрольный знак: цифры от **0** до **9** или буква **X.**
- поз. 10: год выпуска согласно Таблице 1 Приложения № 8 к техническому регламенту о безопасности колесных транспортных средств.
- поз. 11: место сборки: **K, M – München, L – Wien, Y – Steyr, G, W – Salzgitter, P – Niepolomice.**
- поз. 12 – 17: производственный номер шасси.

Руководитель органа по сертификации



[Handwritten signature]
подпись

Б.В. Кисуленко
инициалы, фамилия



ОБЩИЙ ВИД ШАССИ

MAN N08, N16, N18, N26, N28, N34, N36, N37, N38 (TGM)

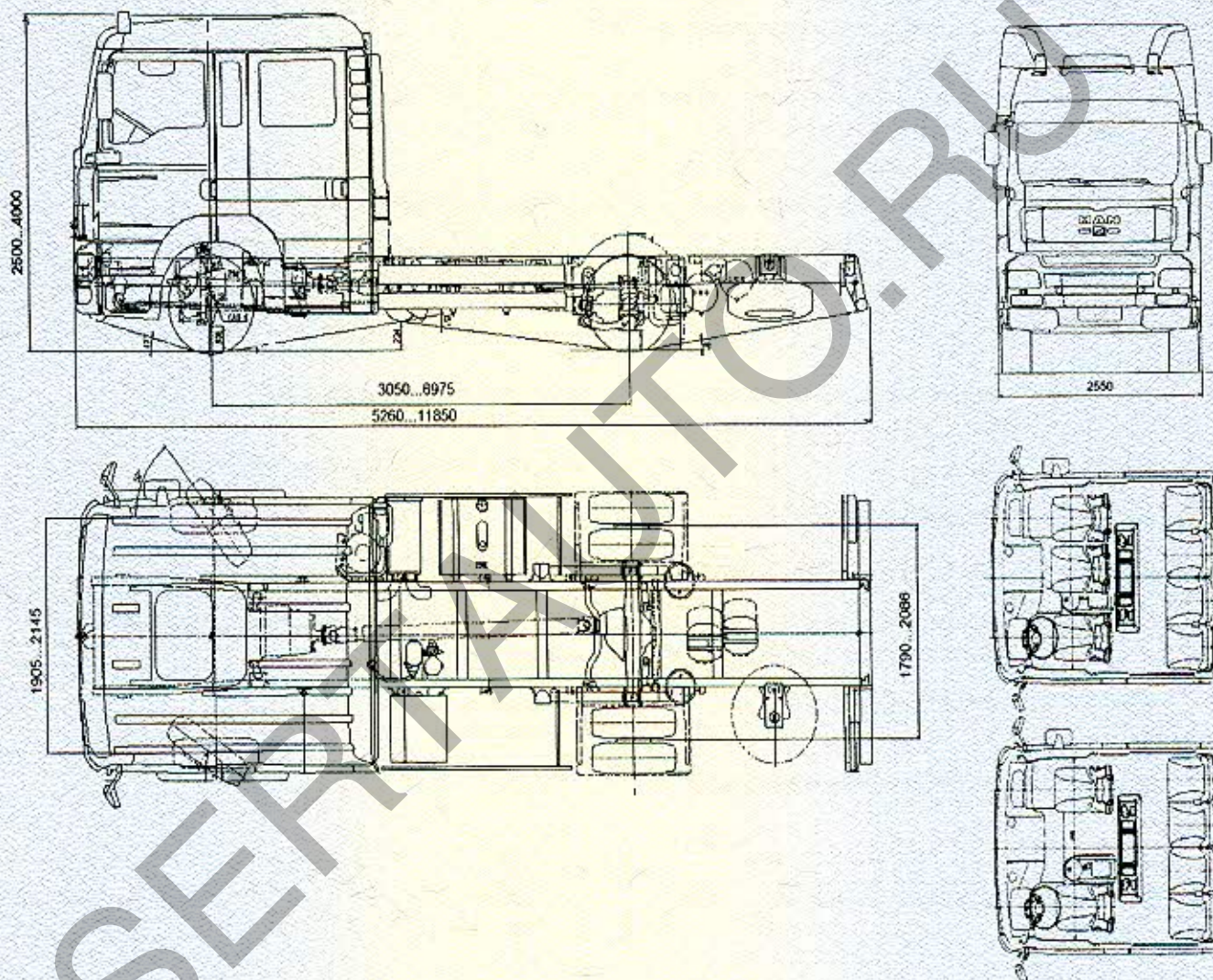

к Одобрению типа шасси № K-DE.MT02.B.00032.P1I1

ОБЩИЙ ВИД ШАССИ

MAN N08, N16, N18, N26, N28, N34, N36, N37, N38 (TGM)

