

# ТАМОЖЕННЫЙ СОЮЗ

## ОДОБРЕНИЕ ТИПА ТРАНСПОРТНОГО СРЕДСТВА



Серия RU № 0005339

№ TC RU E-NL.MT02.00049.P1

Срок действия с 24 декабря 2015 г. по 23 декабря 2018 г.

### ОРГАН ПО СЕРТИФИКАЦИИ

механических транспортных средств и прицепов, их составных частей и предметов оборудования  
 “САТР-ФОНД” Межотраслевого Фонда “Сертификация автотранспорта САТР” (ОС “САТР-ФОНД”)  
 юридический адрес: 125480, г. Москва, ул. Героев Панфиловцев, 24; фактические адреса: 125480,  
 г. Москва, ул. Героев Панфиловцев, 24; 125438, г. Москва, ул. Автомоторная, 2;  
 тел.: (495) 454-42-27, (495) 456-62-51, (495) 496-82-44 / факс: (495) 454-72-12, (495) 496-82-44;  
 электронная почта: mail@satrfond.ru; аттестат аккредитации № РОСС RU.0001.11MT02

### ТРАНСПОРТНЫЕ СРЕДСТВА

МАРКА	DAF
КОММЕРЧЕСКОЕ НАИМЕНОВАНИЕ	CF, XF
ТИП	FTG CF75, FTG CF85, FTR CF75, FTR CF85, FTS CF75, FTS CF85, FTG XF105, FTR XF105, FTS XF105, FAG CF75, FAG CF85, FAR CF75, FAR CF85, FAS CF75, FAS CF85, FAG XF105, FAR XF105, FAS XF105, FTT CF75, FTT CF85, FTT XF105, FAT CF75, FAT CF85, FAT XF105, M4GN3, M4SN3, M4TN3, H4GN3, H4SN3, H4TN3, FTP CF85, FTP XF105, CF400FTP, CF440FTP, CF410FTP, CF460FTP, CF510FTP, CF400FTG, CF440FTG, CF410FTG, CF460FTG, CF510FTG, CF290FAG, CF330FAG, CF370FAG, CF400FAG, CF440FAG, XF410FTG, XF460FTG, XF510FTG, XF440FTG, XF410FTP, XF460FTP, XF510FTP, XF440FTP, CF290FAR, CF330FAR, CF370FAR, CF400FAR, CF440FAR, CF410FAR, CF460FAR, CF510FAR, CF290FAS, CF330FAS, CF370FAS, CF400FAS, CF440FAS, CF410FAS, CF460FAS, CF510FAS, CF410FTS, CF460FTS, CF510FTS, CF410FTR, CF460FTR, CF510FTR, XF440FAS, XF410FAS, XF460FAS, XF510FAS, XF440FAR, XF410FAR, XF460FAR, XF510FAR, CF290FAT, CF330FAT, CF370FAT, CF400FAT, CF440FAT, CF410FAT, CF460FAT, CF510FAT, CF400FTT, CF440FTT, CF410FTT, CF460FTT, CF510FTT, XF410FAT, XF460FAT, XF510FAT, XF410FTT, XF460FTT, XF510FTT
МОДИФИКАЦИИ	—
КАТЕГОРИЯ	N <sub>3</sub> , N <sub>3</sub> G
ЭКОЛОГИЧЕСКИЙ КЛАСС	5



ЗАЯВИТЕЛЬ И ЕГО АДРЕС	Общество с ограниченной ответственностью "ДАФ Тракс Рус", ОГРН: 1117746276427, юридический и фактический адрес: 125040, г. Москва, ул. Правды, 26, Российская Федерация, тел.: +7 (495) 785-0720, факс: +7 (495) 785-0720, электронная почта: infodafrus@daftrucks.com
ИЗГОТОВИТЕЛЬ И ЕГО АДРЕС	DAF Trucks N.V., Hugo van der Goeslaan 1, 5643 TW (P.O.Box 90065, 5600PT) Eindhoven, Нидерланды
ПРЕДСТАВИТЕЛЬ ИЗГОТОВИТЕЛЯ И ЕГО АДРЕС	<p>Представитель в Российской Федерации: Общество с ограниченной ответственностью "ДАФ Тракс Рус", ОГРН: 1117746276427, юридический и фактический адрес: 125040, г. Москва, ул. Правды, 26, Российская Федерация, тел.: +7 (495) 785-0720, факс: +7 (495) 785-0720, электронная почта: infodafrus@daftrucks.com</p> <p>Представитель в Республике Беларусь: Совместное общество с ограниченной ответственностью «ТурботраксБел», УНП 191697935, юридический и фактический адрес: 220013, г. Минск, ул. Сурганова, 43, оф. 9 (507), Республика Беларусь, тел.: +375 (17) 510-1236, факс: +375 (17) 510-1236, электронная почта: info@turbotrucks.by</p> <p>Представитель в Республике Казахстан: Товарищество с ограниченной ответственностью "Босфор Моторс", РНН 600500555377, юридический и фактический адрес: 050050, г. Алматы, пр. Рыскулова, 72, Республика Казахстан, тел.: +7 (727) 385-7468, факс: +7 (727) 234-6553, электронная почта: info@bosformotors.kz</p>
СБОРОЧНЫЙ ЗАВОД И ЕГО АДРЕС	<p>DAF Trucks N.V., Hugo van der Goeslaan 1, 5600 PT, Eindhoven, Нидерланды</p> <p>Leyland Trucks Ltd., Croston Road, Leyland, Preston Lancashire, PR26 6LZ, Великобритания</p>
ПОСТАВЩИК СБОРОЧНЫХ КОМПЛЕКТОВ И ЕГО АДРЕС	—

соответствуют требованиям технического регламента Таможенного союза "О безопасности колесных транспортных средств".

Действие данного ОДОБРЕНИЯ ТИПА ТРАНСПОРТНОГО СРЕДСТВА распространяется на серийно выпускаемую продукцию.

Данное ОДОБРЕНИЕ ТИПА ТРАНСПОРТНОГО СРЕДСТВА без приложений недействительно.

Приложение № 1. Общие характеристики транспортного средства

Приложение № 2. Перечень документов, явившихся основанием для оформления ОДОБРЕНИЯ ТИПА ТРАНСПОРТНОГО СРЕДСТВА

Приложение № 3. Описание маркировки транспортного средства

Приложение № 4. Общий вид транспортного средства на двадцати страницах



**ДОПОЛНИТЕЛЬНАЯ ИНФОРМАЦИЯ**

- 1. В случае несоответствия параметров транспортных средств значениям, установленным в пунктах 2.1 и 2.2 приложения № 5 к техническому регламенту Таможенного союза "О безопасности колесных транспортных средств", для передвижения транспортных средств по территории государств - членов Таможенного союза необходимо оформление специального разрешения.

Руководитель органа по сертификации



Подпись

**Б.В. Кисуленко**  
инициалы, фамилия

Дата оформления « 24 » декабря 2015 г.

**ОДОБРЕНИЕ ТИПА ТРАНСПОРТНОГО СРЕДСТВА УТВЕРЖДЕНО.**

Внесена запись в реестр за № TC RU E-NL.MT02.00049.P1 от « 24 » декабря 2015 г.

Руководитель  
(заместитель руководителя)

**РОССТАНДАРТА**

наименование уполномоченного  
органа государственного управления

подпись

**А.В. Кулешов**  
инициалы, фамилия



**SERTAU TORU**



**ОБЩИЕ ХАРАКТЕРИСТИКИ ТРАНСПОРТНОГО СРЕДСТВА**

Колесная формула / ведущие колеса	6 x 2 / 2-й или 3-й оси или 6 x 4 / 2-й и 3-й осей
Схема компоновки транспортного средства	кабина над двигателем
Расположение двигателя	переднее продольное
Исполнение загрузочного пространства	седельно-цепное устройство, фургон общего назначения или изотермический, с грузоподъемным бортом или без него, платформа для перевозки контейнеров, бортовая платформа с краноманипуляторной установкой или без нее, с тентом или без него, самосвальный кузов
Назначение	перевозка контейнеров типов 1СС, 1С, 1СХ (для контейнеровозов); перевозка продуктов питания (для изотермических фургонов); перевозка сыпучих и навалочных грузов (для автосамосвалов); буксирование полуприцепов, в том числе перевозящих опасные грузы (для седельных тягачей); для погрузки/разгрузки грузов и их перевозки (для транспортных средств с краноманипуляторной установкой или с грузоподъемным бортом)
Кабина	тип F230 или F249, двухдверная, двух- или трехместная, откидывающаяся вперед, с одним или двумя спальными местами или без них
Габаритные размеры, мм	
– длина	5750...12000
– ширина	2490...2550 (2600 – для изотермического фургона)
– высота	2700...4000
– высота погрузочная, максимальная допустимая	1400 (максимальная), 4000
База, мм	2530...7100 + 1100...1400
Колея колес, мм	2028...2145 (первая ось) / 1820...2083 (вторая ось) / 1820...2057 (третья ось)
Масса транспортного средства в снаряженном состоянии, кг	6950...17800
Технически допустимая максимальная масса транспортного средства, кг	22600...33000
Технически допустимая максимальная масса, приходящаяся на каждую из осей транспортного средства, начиная с передней оси, кг	
– на первую ось	6300...9000
– на вторую ось	4400...13000
– на третью ось	6300...13000
Технически допустимая максимальная масса автопоезда, кг	38000...120000
Максимальная масса прицепа, кг	
прицеп без тормозной системы	750
прицеп с тормозной системой	29890...111900
Технически допустимая максимальная нагрузка на опорно-цепное устройство, даН	15102...24320

## Приложение № 1

<b>Двигатель внутреннего сгорания</b> (марка, тип)	DAF / PACCAR, четырехтактный дизель		
	PR183U1, PR183U2	PR228U1, PR228U2	PR265U1, PR265U2
– количество и расположение цилиндров	6, рядное	6, рядное	6, рядное
– рабочий объем цилиндров, см <sup>3</sup>	9186	9186	9186
– степень сжатия	17.5	17.5	17.5
– максимальная мощность, кВт (мин <sup>-1</sup> ) по Правилам ЕЭК ООН № 85	183 (1900)	228 (1900)	265 (1900)
– максимальный крутящий момент, Н·м (мин <sup>-1</sup> )	1050 (1100...1710)	1275 (1100...1710)	1450 (1100...1710)
Топливо	дизельное		
<b>Система питания</b> (тип)	впрыск топлива под давлением		
Блок управления (маркировка)	Delphi, ETC2.?, 1679021, 1684367		
ТНВД (тип, маркировка)	Delphi, 1655785, 1668325, 1675905		
Форсунки (тип, маркировка)	Delphi C2.?, 1667208, 1673643, 1744859		
Нагнетатель воздуха (тип, маркировка)	Holset, 1657119, 1680505, 1689180, 1689189, 1873769, 1873770		
Воздушный фильтр (тип, маркировка)			
– 1 ступень	Mann & Hummel, 1371798, 1371809, 1371810, 1371811, 1372061, 1681580, 1681581, 1817906, 1817907 или без него		
– 2 ступень	Mann & Hummel, 1638024, 1638025, 1656510, 1656511, 1735591, 1735592, 1789398, 1789399, 1789402, 1789403		
Варианты системы выпуска для двигателей PR??U?:	<b>Вариант 1</b>	<b>Вариант 2</b>	<b>Вариант 3</b>
<b>Система выпуска и нейтрализации отработавших газов</b>	один глушитель со встроенным нейтрализатором	два глушителя со встроенным нейтрализатором	один глушитель со встроенным нейтрализатором и один фильтр твердых частиц
Нейтрализаторы (маркировка)	совмещены с глушителем	совмещены с глушителем	совмещены с глушителем
Глушители (маркировка)			
– 1 ступень	DAF, 1669345, 1669321, 1685172, 1691063, 1747245, 1815270, 1827547, 1670927, 1691297, 1747246, 1827548, 1667682, 1670926, 1670928, 1691065, 1747249, 1747251, 1747252, 1827549, 1827550, 1827551, 1670931, 1693909, 1747249, 1779047, 1796423, 1827552, 1670931, 1693909, 1747249, 1779048, 1796424, 1827553	DAF, 1669345, 1669321, 1685172, 1691063, 1747245, 1815270, 1827547, 1669345, 1669321, 1685172, 1691063, 1747245, 1815270	DAF, 1669345, 1669321, 1685172, 1691063, 1747245, 1815270, 1670927, 1691297, 1747246, 1667682, 1670926, 1670928, 1691065, 1747249, 1747251, 1747252



## Приложение № 1

Варианты системы выпуска для двигателей PR??U?:	Вариант 1	Вариант 2	Вариант 3	
- 2 ступень	—	DAF, 1684833, 1683808, 1734670, 1734671, 1698475, 1699796, 1698473, 1698587	—	
Фильтр твердых частиц	—	—	DAF, 1785862, 1789938, 1795399, 1822711, 1740323, 1827548, 1782940, 1801269, 1827549, 1827551	
<b>Двигатель внутреннего сгорания (марка, тип)</b>	DAF / PACCAR, четырехтактный дизель			
	MX265U1, MX265U2, MX265U3, MX265U4	MX300U1, MX300U2, MX300U3, MX300U4	MX340U1, MX340U2, MX340U3, MX340U4	MX375U1, MX375U2, MX375U3, MX375U4
- количество и расположение цилиндров	6, рядное	6, рядное	6, рядное	6, рядное
- рабочий объем цилиндров, см <sup>3</sup>	12902	12902	12902	12902
- степень сжатия	17.5	17.5	17.5	17.5
- максимальная мощность, кВт (мин <sup>-1</sup> ) по Правилам ЕЭК ООН № 85	265 (1900)	300 (1900)	340 (1900)	375 (1900)
- максимальный крутящий момент, Н·м (мин <sup>-1</sup> )	1775 (1000...1410)	2000 (1000...1410)	2300 (1000...1410)	2500 (1000...1400)
Топливо	дизельное			
<b>Система питания (тип)</b>	впрыск топлива под давлением			
Блок управления (маркировка)	Delphi, ETC2.?			
ТНВД (тип, маркировка)	Delphi, 1668325			
Форсунки (тип, маркировка)	Delphi C2, 1625754, 1661060, 1673644, 1687575, 1725282, 1742535, 1820820, 1734089, 1737493, 1745750, 1745753, 1745754, 1745758, 1745759, 1746466, 1830550, 1846419			
Нагнетатель воздуха (тип, маркировка)	KKK, 1650073, 1669306, 1669307, 1669308, 1679175, 1679176, 1679177, 1679178, 1679179, 1679180, 1689170, 1689171, 1689172, 1689173, 1689174, 1689175, 1734089, 1737493, 1745750, 1745753, 1745758, 1745759, 1746466, 1812915, 1812916, 1812917, 1812918, 1812919, 1812920, 1830546, 1830547, 1830548, 1830550, 1840579, 1840578, 1747554			
Воздушный фильтр (тип, маркировка)	Mann & Hummel, 1371768, 1371809, 1371810, 1371811, 1372061, 1681580, 1681581, 1817906, 1817907, 1371773, 1371798 или без него (для мод. CF..., M4...); Donaldson, 1645667 или без него (для мод. XF..., H4...)			
- 1 ступень				
- 2 ступень	DAF / Mann & Hummel, 1656512, 1656513, 1638004, 1638005, 1735589, 1735590, 1789396, 1789397, 1789400, 1789401, 1854404, 1854405 (для мод. CF..., M4...); DAF / Donaldson, 1637931, 1637932, 1664521, 1664522, 1664523, 1686324, 1735584, 1854404, 1854405, 1949194 (для мод. XF..., H4...)			



## Приложение № 1

Варианты системы выпуска для двигателей MX??U?:	Вариант 1	Вариант 2	Вариант 3
<b>Система выпуска и нейтрализации отработавших газов</b>	один глушитель со встроенным нейтрализатором	два глушителя со встроенным нейтрализатором	один глушитель со встроенным нейтрализатором и один фильтр твердых частиц
Нейтрализаторы (маркировка)	совмещены с глушителем	совмещены с глушителем	совмещены с глушителем
Глушители (маркировка)			
– 1 ступень	DAF, 1669345, 1669321, 1685172, 1691063, 1747245, 1815270, 1670927, 1691297, 1735978, 1747246, 1827548, 1667682, 1670926, 1670928, 1691065, 1747249, 1747251, 1745272, 1827549, 1827550, 1827551, 1670931, 1693909, 1779047, 1779048, 1796423, 1827552, 1796424, 1827553	DAF, 1669345, 1669321, 1685172, 1691063, 1747245, 1815270, 1827547	DAF, 1669345, 1669321, 1685172, 1691063, 1747245, 1815270, 1827547, 1670927, 1691297, 1735978, 1747246, 1827548, 1670926, 1667682, 1670928, 1691065, 1747249, 1747252, 1827549, 1827550, 1827551
– 2 ступень	—	DAF, 1684833, 1734670, 1671454, 1691139, 1682921, 1690945, 1788129, 1803161	—
Фильтр твердых частиц	—	—	DAF, 1785862, 1790080, 1740323, 1781184, 1801268
<b>Двигатель внутреннего сгорания (марка, тип)</b>	DAF / PACCAR, четырехтактный дизель		
	MX-13 303 H1	MX-13 340 H1	MX-13 375 H1
– количество и расположение цилиндров	6, рядное	6, рядное	6, рядное
– рабочий объем цилиндров, см <sup>3</sup>	12902	12902	12902
– степень сжатия	17.4	17.4	17.4
– максимальная мощность, кВт (мин <sup>-1</sup> ) по Правилам ЕЭК ООН № 85	303 (1700)	340 (1700)	375 (1700)
– максимальный крутящий момент, Н·м (мин <sup>-1</sup> )	2000 (990...1360)	2300 (990...1360)	2500 (990...1360)
Топливо	дизельное		



## Приложение № 1

для двигателей:	MX-13 303 H1	MX-13 340 H1	MX-13 375 H1		
<b>Система питания (тип)</b>	Common Rail, впрыск топлива под давлением, с объединенной топливной рампой				
Блок управления (маркировка)	Delphi, ETC4.?				
ТНВД (тип, маркировка)	Delphi, EUP C3.?				
Форсунки (тип, маркировка)	Delphi, 1871125, 1925657, 1993389, 2005596				
Нагнетатель воздуха (тип, маркировка)	Holset, 1907280, 1944459, 1944529, 1959915, 1975197, 2047386, 2048189				
Воздушный фильтр (тип, маркировка)	DAF, 1818094, 1818095 или без него (для мод. CF..., M4...); DAF, 1845660, 1845661 или без него (для мод. XF..., H4...)				
- 1 ступень	Mann&Hummel, 1789397, 1863210 или Donaldson, 1854404, 1854405, 1949194				
- 2 ступень					
Варианты системы выпуска для двигателей MX-13 3?? H1:	<b>Вариант 1</b>	<b>Вариант 2</b>	<b>Вариант 3</b>	<b>Вариант 4</b>	<b>Вариант 5</b>
<b>Система выпуска и нейтрализации отработавших газов</b>	два глушителя со встроенными нейтрализаторами и встроенным в глушитель первой ступени фильтром твердых частиц				
Нейтрализаторы (маркировка)	совмещены с глушителями каждой ступени				
Глушители (маркировка)					
- 1 ступень	DAF, 1869779, 1851848, 1900825, 1877125, 1940951, 1901101, 1947131	DAF, 1851849, 1900826, 1877126, 1940952, 1947132	DAF, 1851848, 1900825, 1877125, 1940951, 1947131	DAF, 1853068, 1858790, 1906830, 1896498, 1940954, 1947134	DAF, 1858792, 1906831, 1896943, 1940955, 1947135
- 2 ступень	DAF, 1867739, 1851844, 1894986, 1900807	DAF, 1851845, 1894987, 1900808	DAF, 1851843, 1887361, 1900806	DAF, 1853502, 1858787, 1887368	DAF, 1858788, 1874789
Фильтр твердых частиц	совмещен с глушителем первой ступени				
Варианты системы выпуска для двигателей MX-13 3?? H1:	<b>Вариант 6</b>	<b>Вариант 7</b>	<b>Вариант 8</b>	<b>Вариант 9</b>	
<b>Система выпуска и нейтрализации отработавших газов</b>	два глушителя со встроенными нейтрализаторами и встроенным в глушитель первой ступени фильтром твердых частиц				
Нейтрализаторы (маркировка)	совмещены с глушителями каждой ступени				
Глушители (маркировка)					
- 1 ступень	DAF, 1853065, 1851846, 1900824, 1907104, 1947136	DAF, 1853065, 1851846, 1900824	DAF, 1903967, 1898321, 1902853, 1947139	DAF, 1904283, 1858791, 1924193, 1947138	



## Приложение № 1

Варианты системы выпуска для двигателей MX-13 ??? H1:	Вариант 6	Вариант 7	Вариант 8	Вариант 9	
- 2 ступень	DAF, 1853066, 1851841, 1903901, 1902919	DAF, 1851842, 1903919	DAF, 1903955, 1875468	DAF, 1904286, 1906492, 1858789, 1924188, 1949437, 1949438	
Фильтр твердых частиц	совмещен с глушителем первой ступени				
<b>Двигатель внутреннего сгорания</b> (марка, тип)	DAF / PACCAR, четырехтактный дизель				
	MX-11 210 H1	MX-11 240 H1	MX-11 271 H1	MX-11 291 H1	MX-11 320 H1
- количество и расположение цилиндров	6, рядное	6, рядное	6, рядное	6, рядное	6, рядное
- рабочий объем цилиндров, см <sup>3</sup>	10837	10837	10837	10837	10837
- степень сжатия	17.5	17.5	17.5	17.5	17.5
- максимальная мощность, кВт (мин <sup>-1</sup> ) по Правилам ЕЭК ООН № 85	210 (1700)	240 (1700)	271 (1700)	291 (1700)	320 (1700)
- максимальный крутящий момент, Н·м (мин <sup>-1</sup> )	1200 (950...1650)	1400 (950...1650)	1600 (950...1650)	1900 (950...1450)	1900 (950...1450)
Топливо	дизельное				
Система питания (тип)	Common Rail, впрыск топлива под давлением, с объединенной топливной рампой				
Блок управления (маркировка)	Delphi, ETC4.?				
ТНВД (тип, маркировка)	Delphi, EUP C3.?				
Форсунки (тип, маркировка)	Delphi, 1903134, 1925658, 1952044, 1974030				
Нагнетатель воздуха (тип, маркировка)	Holset, 1919159, 1920346, 1945273, 2002017				
Воздушный фильтр (тип, маркировка)					
- 1 ступень	DAF, 1845660, 1845661 или без него (для мод. CF..., M4...); DAF, 1818094, 1818095 или без него (для мод. XF..., H4...)				
- 2 ступень	Donaldson, 1854404, 1854405, 1854407, 1949194 или PICO-E, 1789398, 1789399, 1863211				
Варианты системы выпуска для двигателей MX-11 ??? H1:	Вариант 1	Вариант 2	Вариант 3	Вариант 4	Вариант 5
<b>Система выпуска и нейтрализации отработавших газов</b>	два глушителя со встроенными нейтрализаторами и встроенным в глушитель первой ступени фильтром твердых частиц				
Нейтрализаторы (маркировка)	совмещены с глушителями каждой ступени				
Глушители (маркировка)					
- 1 ступень	DAF, 1901101, 1877125, 1940951, 1947131	DAF, 1940952, 1947132	DAF, 1940951, 1947131	DAF, 1940954, 1947134	DAF, 1940955, 1947135

## Приложение № 1

Варианты системы выпуска для двигателей МХ-11 ??? Н1:	Вариант 1	Вариант 2	Вариант 3	Вариант 4	Вариант 5
- 2 ступень	DAF, 1904092, 1894986, 1933421	DAF, 1933422	DAF, 1933423	DAF, 1933424	DAF, 1936275
Фильтр твердых частиц	совмещен с глушителем первой ступени				
Варианты системы выпуска для двигателей МХ-11 ??? Н1:	Вариант 6	Вариант 7	Вариант 8	Вариант 9	
<b>Система выпуска и нейтрализации отработавших газов</b>	два глушителя со встроенными нейтрализаторами и встроенным в глушитель первой ступени фильтром твердых частиц				
Нейтрализаторы (маркировка)	совмещены с глушителями каждой ступени				
Глушители (маркировка)					
- 1 ступень	DAF, 1900824, 1947136	DAF, 1900824, 1947136	DAF, 1924193, 1947138	DAF, 1902853, 1947139	
- 2 ступень	DAF, 1903901	DAF, 1903919	DAF, 1924188	DAF, 1924189	
Фильтр твердых частиц	совмещен с глушителем первой ступени				
<b>Трансмиссия</b>	механическая				
Сцепление (марка, тип)	Fichtel & Sachs / Valeo, однодисковое, сухое, привод гидравлический с пневмоусилителем				
Коробка передач (марка, тип)	ZF, с ручным управлением				
	8S 18?? TO	8S 16?? TD	9S 11?? TO 9S 13?? TO	9S 11?? TD	12S 21?? TD 12S 23?? TD 12S 25?? TD 12S 28?? TD
число передач и передаточные числа	вперед – 8, назад – 1	вперед – 8, назад – 1	вперед – 9, назад – 1	вперед – 9, назад – 1	вперед – 12, назад – 2
I –	11.54	13.80	9.48	12.73	12.57
II –	8.02	9.49	6.58	8.83	12.21
III –	5.70	6.53	4.68	6.28	9.47
IV –	3.84	4.57	3.48	4.64	7.43
V –	2.52	3.02	2.62	3.48	5.82
VI –	1.75	2.08	1.89	2.54	4.56
VII –	1.24	1.43	1.35	1.81	3.41
VIII –	0.84	1.00	1.00	1.34	2.68
IX –	—	—	0.75	1.00	2.07
X –	—	—	—	—	1.63
XI –	—	—	—	—	1.27
XII –	—	—	—	—	1.00
3.XI –	11.03	12.92	8.97	12.04	14.57
3.XII –	—	—	—	—	11.44



## Приложение № 1

<b>Трансмиссия</b>	механическая				
Сцепление (марка, тип)	Fichtel & Sachs / Valeo, однодисковое, сухое, привод гидравлический с пневмоусилителем				
Коробка передач (марка, тип)	ZF, с ручным управлением		ZF, с ручным и автоматизированным управлением		
	16S 18?? TO 16S 22?? TO 16S 25?? TO 16S 27?? TO	16S 16?? TD 16S 19?? TD 16S 20?? TD 16S 22?? TD 16S 23?? TD	16AS 263? TO	16AS 223? TD	12AS 193? TO 12AS 213? TO 12AS 233? TO 12AS 253? TO
число передач и передаточные числа	вперед – 16, назад – 2	вперед – 16, назад – 2	вперед – 16, назад – 2	вперед – 16, назад – 2	вперед – 12, назад – 2
I –	13.80	16.41	14.12	17.03	12.33
II –	11.54	13.80	11.68	14.12	9.59
III –	9.49	11.28	9.54	11.50	7.44
IV –	7.93	9.49	7.89	9.54	5.78
V –	6.53	7.76	6.52	7.86	4.57
VI –	5.46	6.53	5.39	6.52	3.55
VII –	4.57	5.43	4.57	5.51	2.70
VIII –	3.82	4.57	3.78	4.57	2.10
IX –	3.02	3.59	3.09	3.73	1.63
X –	2.53	3.02	2.56	3.09	1.27
XI –	2.08	2.47	2.09	2.52	1.00
XII –	1.74	2.08	1.73	2.09	0.78
XIII –	1.43	1.70	1.43	1.72	—
XIV –	1.20	1.43	1.18	1.43	—
XV –	1.00	1.19	1.00	1.21	—
XVI –	0.84	1.00	0.83	1.00	—
3.X.I –	12.92	15.38	13.07	15.77	11.41
3.X.II –	10.80	12.92	10.81	13.07	8.88
<b>Трансмиссия</b>	механическая				
Сцепление (марка, тип)	Fichtel & Sachs / Valeo, однодисковое, сухое, привод гидравлический с пневмоусилителем				
Коробка передач (марка, тип)	ZF, с ручным и автоматизированным управлением				
	12AS 163? TD 12AS 193? TD 12AS 213? TD 12AS 233? TD	12AS 254? TO 12AS 274? TO 12AS 294? TO 12AS 314? TO	12AS 214? TD 12AS 234? TD 12AS 254? TD	12AS 101? TO 12AS 121? TO 12AS 142? TO 12AS 162? TO	12AS 101? TD 12AS 122? TD 12AS 142? TD



## Приложение № 1

для коробок передач:	12AS 163? TD	12AS 254? TO	12AS 214? TD	12AS 101? TO	12AS 101? TD
	12AS 193? TD	12AS 274? TO	12AS 234? TD	12AS 121? TO	12AS 122? TD
	12AS 213? TD	12AS 294? TO	12AS 254? TD	12AS 142? TO	12AS 142? TD
	12AS 233? TD	12AS 314? TO		12AS 162? TO	
число передач и передаточные числа	вперед – 12, назад – 2	вперед – 12, назад – 2	вперед – 12, назад – 2	вперед – 12, назад – 2	вперед – 12, назад – 2
I –	15.86	12.29	15.86	10.37	12.84
II –	12.33	9.59	12.29	8.43	10.37
III –	9.57	7.41	9.57	6.49	8.03
IV –	7.44	5.78	7.41	5.27	6.49
V –	5.78	4.57	5.89	4.18	5.18
VI –	4.57	3.56	4.57	3.40	4.18
VII –	3.47	2.69	3.47	2.48	3.07
VIII –	2.70	2.10	2.69	2.02	2.48
IX –	2.10	1.62	2.10	1.55	1.92
X –	1.63	1.27	1.62	1.26	1.55
XI –	1.29	1.00	1.29	1.00	1.24
XII –	1.00	0.78	1.00	0.81	1.00
3.X.I –	14.68	11.38	14.68	10.56	13.07
3.X.II –	11.41	8.88	11.38	8.58	10.56

**Трансмиссия**

механическая

Сцепление (марка, тип)

Fichtel &amp; Sachs / Valeo, однодисковое, сухое, привод гидравлический с пневмоусилителем

Коробка передач (марка, тип)

EATON RTLO, 16 918B, 18 918B, 20 918B, 22 918B, с ручным управлением

число передач и передаточные числа

вперед – 18,  
назад – 2

I –	14.40
II –	12.29
III –	8.56
IV –	7.30
V –	6.05
VI –	5.16
VII –	4.38
VIII –	3.74
IX –	3.20
X –	2.73
XI –	2.29
XII –	1.95
XIII –	1.62
XIV –	1.38
XV –	1.17
XVI –	1.00
XVII –	0.86
XVIII –	0.73
3.X.I –	15.06
3.X.II –	12.85



## Приложение № 1

<b>Трансмиссия</b>	гидромеханическая		
Сцепление (марка, тип)	—		
Коробка передач (марка, тип)	Allison, 5MD 3???	Allison, 6MD 3???	Allison, MD 35??
	с автоматическим управлением		
число передач и передаточные числа	вперед – 5, назад – 1	вперед – 6, назад – 1	вперед – 6, назад – 1
I –	3.49	3.49	4.59
II –	1.86	1.86	2.25
III –	1.41	1.41	1.54
IV –	1.00	1.00	1.00
V –	0.75	0.75	0.75
VI –	—	0.65	0.65
3.X. –	5.03	5.03	5.00
Главная передача (тип)	DAF, одинарная или двойная		
– передаточное число	2.53...7.58		

**Подвеска**

Передняя (описание) рессорная или пневматическая, с гидравлическими телескопическими амортизаторами, со стабилизатором поперечной устойчивости или без него

Задняя (описание) рессорная или пневматическая, с гидравлическими телескопическими амортизаторами, со стабилизатором поперечной устойчивости или без него

**Рулевое управление** (описание) с гидроусилителем

– рулевой механизм (тип) "винт-шариковая гайка-рейка-сектор"

**Тормозные системы**

Рабочая (описание) пневматическая, двухконтурная с разделением на контур первой оси и контур средней и задней осей, тормозные механизмы колес первой оси – дисковые, колес второй и третьей осей – дисковые или барабанного типа, антиблокировочная система или электронно-пневматическая система с функцией АБС (EBS-2, EBS-3)

Запасная (описание) каждый контур рабочей тормозной системы (для мод. с колесной формулой 6 x 2) или стояночная тормозная система (для мод. с колесной формулой 6 x 4)

Стояночная (описание) тормозные механизмы колес второй или третьей оси, или первой и второй осей, или первой, второй и третьей осей с приводом от энергоаккумуляторов

Вспомогательная (износостойкая) (описание) моторный и / или трансмиссионный тормоз-замедлитель



## Приложение № 1

## Шины

Обозначение размера	Индекс несущей способности для максимально допустимой нагрузки	Обозначение категории скорости
11R20	154, 145, 146	J
12R20	149, 150	J
11R22.5	148, 145	J, K, L
12R22.5	152, 148	K, L, M
13R22.5	156, 150	K, L
12R24	160, 156, 153	K, L, M
275/70 R22.5	148, 145	J, L, M
275/80 R22.5	149, 146	K, L
235/75 R17.5	135	J
285/60 R22.5	145	J
295/55 R22.5	147, 145	L
295/60 R22.5	150, 147	K, L
295/80 R22.5	152, 148	J, K, M
305/60 R22.5	150, 147	K, L
305/70 R22.5	152, 148	J, L, M
315/45 R22.5	147, 145	L
315/60 R22.5	154, 148	K, L
315/70 R22.5	156, 150	L, M
315/80 R22.5	156, 150	K, L, M
355/50 R22.5	154	K
375/45 R22.5	156	K
375/50 R22.5	156	K
385/55 R22.5	160	J, K, L
385/65 R22.5	160	J, K, L
425/65 R22.5	165	K
495/45 R22.5	169	J, K

## Оборудование транспортного средства

по заказу: верхний и боковые обтекатели кабины, противосолнечный козырек, автономный отопитель, автомагнитола, кондиционер (хладагент R134A), холодильник (хладагент R134A), подушка безопасности, центральный замок с дистанционным управлением, дополнительный топливный бак, грузоподъемный борт, краноманипуляторная установка, один или два проблесковых маяка желтого цвета (для транспортных средств, предназначенных для буксировки прицепов, перевозящих опасные грузы), коробка отбора мощности, дополнительный компрессор, гидравлический насос, охладитель гидравлической системы с масляным баком

Руководитель органа по сертификации



Подпись

Б.В. Кисуленко

инициалы, фамилия

к одобрению типа транспортного средства № TC RU E-NL.MT02.00049.P1

**Перечень документов, явившихся основанием для оформления  
ОДОБРЕНИЯ ТИПА ТРАНСПОРТНОГО СРЕДСТВА**

Элементы объектов технического регулирования, в отношении которых установлены требования безопасности	Наименование и происхождение документа, подтверждающего соответствие	Номер документа и дата выпуска
1	2	3
Кондиционеры и холодильное оборудование, пункт 12 TP TC 018/2011	Декларация о соответствии, Общество с ограниченной ответственностью "ДАФ Тракс Рус", Российская Федерация	Д-NL.MT25.V.00367 с 03.12.2012 г. по 03.12.2016 г. Д-NL.MT25.V.00479 с 04.07.2013 г. по 04.07.2017 г.
Возможность оснащения аппаратурой спутниковой навигации, пункт 13 TP TC 018/2011	— " —	— " —
Возможность оснащения тахографами, пункт 14 TP TC 018/2011	— " —	— " —
Интерфейс, пункт 15 TP TC 018/2011	— " —	— " —
Световозвращатели, Правила ЕЭК ООН № 3-02	Сообщение, Ministere des Transports, France  Сообщение, Ministere de l'Ecologie, du Developpement durable, des Transports et du Logement, France  Сообщение, Ministere de l'Equipement, du Logement, des Transports et de l'Espace, France  Сообщение, Vehicle Administration Centre, Finland  Сообщение, RDW, The Netherlands	1A E2-3R-024012 от 07.03.1994 г. 1A E2-3R-024024 от 02.09.2004 г. 1A E2-3R-028005 от 20.07.2004 г.  1A E2-3R-0212007 от 02.02.2012 г. 1A E2-3R-0208110 Ext. 01 от 30.07.2013 г.  1A E2-3R-0288035 от 28.11.1997 г.    1A E17-3R-029605 Ext. 02 от 10.01.2003 г.  E4-48R-040346 Ext. 10 от 18.09.2015 г. E4-48R-040435 Ext. 08 от 13.11.2015 г.
Устройства для освещения заднего регистрационного знака, Правила ЕЭК ООН № 4-00	— " —  Сообщение, Ministere des Transports, France	— " —  L E2-4R-008005 от 29.07.2004 г. L E2-4R-007001 Ext. 01 от 28.08.2004 г.



## Приложение № 2

1	2	3
Устройства для освещения заднего регистрационного знака, Правила ЕЭК ООН № 4-00 (продолжение)	Сообщение, Ministere de l'Equipement, du Logement, des Transports et de l'Espace, France Сообщение, Ministere de l'Ecologie, du Developpement durable, des Transports et du Logement, France	L E2-4R-0088021 Ext. 04 от 28.11.1991 г.  L E2-4R-002069 от 02.02.2012 г. L E2-4R-0010112 Ext. 01 от 30.07.2013 г.
Указатели поворота, Правила ЕЭК ООН № 6-01	— " —  Сообщение, Ministere des Transports, France Сообщение, Ministere de l'Equipement, du Logement, des Transports et de l'Espace, France Ministere de l'Ecologie, de l'Energie, du Developpement durable et de l'Amenagement du Territoire, France Сообщение, Kraftfahrt-Bundesamt, Germany  Сообщение, RDW, The Netherlands	2a E2-6R-0112007 от 24.01.2012 г. 2a E2-6R-0108110 Ext. 01 от 30.07.2013 г. 2a E2-6R-018005 от 29.07.2004 г. 2a E2-6R-0188035 Ext. 01 от 28.11.1991 г.  6 E2-6R-0109025 от 05.03.2009 г.  1a E1-6R-011133 Ext. 02 от 16.03.2001 г. 6 E1-6R-011154 от 13.04.2000 г. E4-48R-040346 Ext. 10 от 18.09.2015 г. E4-48R-040435 Ext. 08 от 13.11.2015 г.
Габаритные огни, сигналы торможения, Правила ЕЭК ООН № 7-02	— " —  Сообщение, Kraftfahrt-Bundesamt, Germany  Сообщение, Ministere des Transports, France  Сообщение, Ministere de l'Ecologie, du Developpement durable, des Transports et du Logement, France Сообщение, RDW, The Netherlands	— " —  A E1-7R-021133 Ext. 01 от 13.03.2000 г. A E1-7R-022153 от 12.10.2005 г. A E1-7R-0244484 от 06.10.1994 г. R-S1 E2-7R-028005 от 29.07.2004 г. R E2-7R-0288035 Ext. 03 от 01.12.1994 г. R-S1 E2-7R-0288035 Ext. 03 от 01.12.1994 г. R1-S1 E2-7R-0212007 от 24.01.2012 г. R1-S1-E2-7R-0208110 Ext. 01 от 30.07.2013 г. AD E4-7R-02453 Ext. 01 от 24.05.2000 г.





## Приложение № 2

1	2	3
Габаритные огни, сигналы торможения, Правила ЕЭК ООН № 7-02 (продолжение)	Сообщение, Vehicle Certification Agency, The United Kingdom	A E11-7R-021697 Ext. 01 от 09.11.2010 г. A E11-7R-021699 Ext. 01 от 31.12.2010 г.
Фары ближнего и дальнего света, Правила ЕЭК ООН № 8-05	Сообщение, Kraftfahrt-Bundesamt, Germany  Сообщение, RDW, The Netherlands	HC PL E1-8R-041133 Ext. 01 от 20.08.2001 г. HR PL E1-8R-041133 Ext. 03 от 18.04.2001 г. HC PL E1-8R-041134 Ext. 02 от 16.03.2001 г. HR PL E1-8R-041134 Ext. 02 от 16.03.2001 г. HR E1-8R-0444484 от 08.10.1991 г. HR E1-8R-04518 от 22.07.1996 г. E4-48R-040346 Ext. 10 от 18.09.2015 г. E4-48R-040435 Ext. 08 от 13.11.2015 г.
Устойчивость к воздействию внешних источников электромагнитного излучения и электромагнитная совместимость, Правила ЕЭК ООН № 10-03, Правила ЕЭК ООН № 10-04	— " —	E4-10R-03 2068 от 31.03.2011 г. E4-10R-04 2319 Ext. 06 от 01.11.2015 г.
Эффективность тормозных систем, Правила ЕЭК ООН № 13-10, Правила ЕЭК ООН № 13-11	— " —	E4-13R-10 1098 Ext.02 от 01.12.2011 г. E4-13R-10 0748 Ext. 05 от 01.03.2012 г. E4-13R-10 1100 Ext. 03 от 01.12.2011 г. E4-13R-101099 Ext. 03 от 01.12.2011 г. E4-13R-112046 Ext. 02 от 26.11.2014 г. E4-13R-111961 Ext. 02 от 26.11.2014 г. E4-13R-112009 Ext. 03 от 13.11.2015 г. E4-13R-112006 Ext. 02 от 26.11.2014 г.
Места крепления ремней безопасности, Правила ЕЭК ООН № 14-07	— " —	E4-14R-070380 Ext.02 от 20.08.2014 г. E4-14R-070381 Ext.02 от 20.08.2014 г.
Оснащение транспортных средств удерживающими системами, Правила ЕЭК ООН № 16-06	— " —	E4-16R-060240 Ext.02 от 20.08.2014 г. E4-16R-060241 Ext.02 от 20.08.2014 г.



## Приложение № 2

1	2	3
Прочность сидений и их креплений, Правила ЕЭК ООН № 17-08	Сообщение, RDW, The Netherlands	E4-17R-080342 Ext. 02 от 20.08.2014 г. E4-17R-080341 Ext. 02 от 20.08.2014 г.
Защита транспортного средства от несанкционированного использования, Правила ЕЭК ООН № 18-03	— " —  Сертификат соответствия, Орган по сертификации автототехники - механических транспортных средств, запасных частей и принадлежностей АНО "Центр содействия сертификации автототехники" (ОС ЦСС АМТ), РОСС RU.0001.11MT25, Российская Федерация	E4-18R-030156 Ext. 02 от 17.04.2015 г. C-NL.MT25.B.07014 с 03.12.2012 г. по 03.12.2016 г.
Передние противотуманные фары, Правила ЕЭК ООН № 19-03	Сообщение, Kraftfahrt-Bundesamt, Germany  Сообщение, RDW, The Netherlands	В E1-19R-022042 Ext. 01 от 04.11.2009 г. В E1-19R-022518 от 22.07.1996 г. E4-48R-040346 Ext. 10 от 18.09.2015 г. E4-48R-040435 Ext. 08 от 13.11.2015 г.
Фонари заднего хода, Правила ЕЭК ООН № 23-00	— " —  Сообщение, Ministere des Transports, France Сообщение, Ministere de l'Ecologie, du Developpement durable, des Transports et du Logement, France Сообщение, Ministere de l'Equipeement, du Logement, des Transports et de l'Espace, France	— " —  AR E2-23R-008005 от 29.07.2004 г. AR E2-23R-0012007 от 24.01.2012 г. AR E2-23R-0008110 Ext. 01 от 30.07.2013 г. AR E2-23R-0088035 Ext. 01 от 28.11.1991 г.
Выбросы, Правила ЕЭК ООН № 24-03	Сертификат соответствия, Орган по сертификации автототехники - механических транспортных средств, запасных частей и принадлежностей АНО "Центр содействия сертификации автототехники" (ОС ЦСС АМТ), РОСС RU.0001.11MT25, Российская Федерация  Сообщение, RDW, The Netherlands	C-NL.MT25.B.12812 с 06.10.2014 г. по 06.10.2018 г. (мод. с дв. МХ-11 ??? Н1) C-NL.MT25.B.08638 с 04.07.2013 г. по 04.07.2017 г. (мод. с дв. МХ-13 ??? Н1)  E4-24R-030279 Ext. 02 от 29.08.2011 г. E4-24R-030280 Ext. 02 от 29.08.2011 г. E4-24R-030281 Ext. 02 от 29.08.2011 г. (мод. с дв. PR???U1)



## Приложение № 2

1	2	3
Выбросы, Правила ЕЭК ООН № 24-03 (продолжение)	Сообщение, RDW, The Netherlands	E4-24R-030282 Ext. 02 от 29.08.2011 г. E4-24R-030283 Ext. 01 от 29.08.2011 г. E4-24R-030284 Ext. 01 от 29.08.2011 г. (мод. с дв. PR???U2) E4-24R-030245 Ext. 04 от 11.10.2012 г. E4-24R-030253 Ext. 04 от 11.10.2012 г. E4-24R-030256 Ext. 03 от 05.04.2011 г. E4-24R-030265 Ext. 03 от 05.04.2011 г. E4-24R-030266 Ext. 03 от 05.04.2011 г. E4-24R-030270 Ext. 03 от 05.04.2011 г. E4-24R-030271 Ext. 03 от 05.04.2011 г. E4-24R-030272 Ext. 03 от 05.04.2011 г. (мод. с дв. MX???U1, MX???U3) E4-24R-030246 Ext. 03 от 05.04.2011 г. E4-24R-030254 Ext. 03 от 05.04.2011 г. E4-24R-030267 Ext. 03 от 05.04.2011 г. E4-24R-030268 Ext. 03 от 05.04.2011 г. E4-24R-030335 Ext. 02 от 11.10.2012 г. E4-24R-030336 Ext. 02 от 11.10.2012 г. E4-24R-030337 Ext. 01 от 05.04.2011 г. E4-24R-030338 Ext. 01 от 05.04.2011 г. (мод. с дв. MX???U2, MX???U4)
Оснащение звуковыми сигнальными приборами, Правила ЕЭК ООН № 28-00	Сообщение, Ministere des Transports, France Сообщение, Ministry of Transport and Communications of the Czech Republic Сообщение, Vehicle Certification Agency, The United Kingdom	E2-28-00816 Ext. 09 от 16.03.2005 г. E8-28R-0006100 Ext. 02 от 04.09.2006 г. E11-28R-002118 от 11.01.2005 г.



## Приложение № 2

1	2	3
Оснащение звуковыми сигнальными приборами, Правила ЕЭК ООН № 28-00 (продолжение)	Сообщение, RDW, The Netherlands Сообщение, Department of Transport, The United Kingdom Сертификат соответствия, Орган по сертификации автотехники - механических транспортных средств, запасных частей и принадлежностей АНО "Центр содействия сертификации автотехники" (ОС ЦСС АМТ), РОСС RU.0001.11MT25, Российская Федерация	E4-28R-000420 Ext. 02 от 17.04.2015 г. E11-28R-001006 от 10.09.1979 г. C-NL.MT25.B.07015 с 03.12.2012 г. по 03.12.2016 г. C-NL.MT25.B.07016 с 03.12.2012 г. по 03.12.2016 г.
Защитные свойства кабин, Правила ЕЭК ООН № 29-02	Сообщение, RDW, The Netherlands	E4-29RC-02 0005 Ext. 04 от 13.11.2015 г. E4-29RC-02 0011 Ext. 02 Rev. 01 от 27.05.2015 г.
Пожарная безопасность, Правила ЕЭК ООН № 34-03	— " —	E4-34RI-030185 Ext. 01 от 13.11.2015 г.
Задние противотуманные огни, Правила ЕЭК ООН № 38-00	— " — Сообщение, Ministere des Transports, France Сообщение, Ministere de l'Ecologie, du Developpement durable, des Transports et du Logement, France Сообщение, Ministere de l'Equipeement, du Logement, des Transports et de l'Espace, France	E4-48R-040346 Ext. 10 от 18.09.2015 г. E4-48R-040435 Ext. 08 от 13.11.2015 г. F E2-38R-008005 от 29.07.2004 г. F1 E2-38R-0012007 от 24.11.2012 г. F1 E2-38R-0008110 Ext. 01 от 30.07.2013 г. F E2-38R-0088035 Ext.01 от 28.11.1991 г.
Механизмы измерения скорости, Правила ЕЭК ООН № 39-00	Сообщение, RDW, The Netherlands Сертификат соответствия, Орган по сертификации автотехники - механических транспортных средств, запасных частей и принадлежностей АНО "Центр содействия сертификации автотехники" (ОС ЦСС АМТ), РОСС RU.0001.11MT25, Российская Федерация	E4-39R-000396 Ext. 02 от 13.11.2015 г. C-NL.MT25.B.07017 с 03.12.2012 г. по 03.12.2016 г.
Оснащение безопасными стеклами, Правила ЕЭК ООН № 43-00	— " —	C-NL.MT25.B.07018 с 03.12.2012 г. по 03.12.2016 г. C-NL.MT25.B.07019 с 03.12.2012 г. по 03.12.2016 г.



## Приложение № 2

1	2	3
<p>Оснащение безопасными стеклами, Правила ЕЭК ООН № 43-00 (продолжение)</p>	<p>Сообщение, Ministere des Transports, France</p> <p>Сообщение, Vehicle Administration Centre, Finland</p> <p>Сообщение, Vehicle Certification Agency, The United Kingdom</p> <p>Сообщение, RDW, The Netherlands</p> <p>Сообщение, Ministere des Communications et de l'Infrastructure, Belgium</p> <p>Сообщение, Kraftfahrt-Bundesamt, Germany</p>	<p>II E2-43R-00 0833 Ext. 49 от 28.04.1994 г. V E2-43R-00 5001 Ext. 11 от 15.09.1994 г. II E2-43R-00 4035 от 28.04.1994 г. V E2 43R00 0024 Ext. 03 от 04.04.2003 г. II E17-43R-00 0181 от 16.01.1996 г.</p> <p>E11-43R-00 034 Ext. 06 от 09.09.1987 г.</p> <p>E4-43R-000707 Ext. 02 от 29.09.2015 г. E4-43R-000639 Ext. 02 от 29.09.2015 г.</p> <p>E6-43R-00 082 Ext. 02 от 18.11.1999 г. VI E6 43R-00 1246 от 19.02.1992 г. V E6 43R-00 3190 от 12.12.1994 г. II E6-43R-00 4755 от 22.03.1995 г.</p> <p>II E1-43R-00 1164 Ext. 06 от 28.09.2005 г. E1-43R-00 1582 Ext. 06 от 22.07.2010 г. II E1-43R-00 1613 Ext. 05 от 12.12.2005 г. E1-43R-00 1606 Ext. 04 от 25.09.2006 г.</p>
<p>Оснащение устройствами непрямого обзора, Правила ЕЭК ООН № 46-02</p>	<p>— " —</p>	<p>II E1-46R-02 1251 Ext. 01 от 12.06.2012 г. IV E1-46R-02 1252 Ext. 01 от 12.06.2012 г. IV E1-46R-02 1253 от 12.06.2012 г. V-VI E1-46R-02 0894 от 09.02.2006 г. VI E1-46R-02 1039 от 23.03.2009 г. E1 041336 от 30.09.2014 г.</p>



## Приложение № 2

1	2	3
Оснащение устройствами непрямого обзора, Правила ЕЭК ООН № 46-02 (продолжение)	Сообщение, RDW, The Netherlands  Сертификат соответствия, Орган по сертификации автототехники - механических транспортных средств, запасных частей и принадлежностей Автономной некоммерческой организации "Центр содействия сертификации автототехники", RA.RU.11MT25, Российская Федерация  Сертификат соответствия, Орган по сертификации автототехники - механических транспортных средств, запасных частей и принадлежностей АНО "Центр содействия сертификации автототехники" (ОС ЦСС АМТ), РОСС RU.0001.11MT25, Российская Федерация	S E4-46R-02 3498 Ext. 01 от 08.06.2011 г. E4-46R-024181 Ext. 02 от 13.11.2015 г. E4-46R-024006 Ext. 01 Rev. 01 от 27.05.2015 г.  TC RU C-NL.MT25.B.01320 с 11.11.2015 г. по 10.11.2019 г.  C-NL.MT25.B.07020 с 03.12.2012 г. по 03.12.2016 г.
Оснащение устройствами освещения и световой сигнализации, Правила ЕЭК ООН № 48-03, Правила ЕЭК ООН № 48-04	— " —  Сообщение, RDW, The Netherlands	C-NL.MT25.B.07021 с 03.12.2012 г. по 03.12.2016 г. C-NL.MT25.B.07022 с 03.12.2012 г. по 03.12.2016 г. E4-48R-040346 Ext. 10 от 18.09.2015 г. E4-48R-040435 Ext. 08 от 13.11.2015 г.
Выбросы, Правила ЕЭК ООН № 49-05, (уровень выбросов В2, уровень требований в отношении бортовой диагностики, долговечности и контроля NO <sub>x</sub> - "G", экологический класс 5)	— " —	E4-49RG-050126 от 29.08.2011 г. (мод. с дв. PR???U1) E4-49RG-050114 Ext. 01 от 05.04.2011 г. (мод. с дв. MX???U1, MX???U3)
Правила ЕЭК ООН № 49-05, (уровень выбросов С, уровень требований в отношении бортовой диагностики, долговечности и контроля NO <sub>x</sub> - "К", экологический класс 5)	Сертификат соответствия, Орган по сертификации автототехники - механических транспортных средств, запасных частей и принадлежностей АНО "Центр содействия сертификации автототехники" (ОС ЦСС АМТ), РОСС RU.0001.11MT25, Российская Федерация	C-NL.MT25.B.12812 с 06.10.2014 г. по 06.10.2018 г. (мод. с дв. MX-11 ??? H1) C-NL.MT25.B.08638 с 04.07.2013 г. по 04.07.2017 г. (мод. с дв. MX-13 3?? H1)

## Приложение № 2

1	2	3
Правила ЕЭК ООН № 49-05, (уровень выбросов С, уровень требований в отношении бортовой диагностики, долговечности и контроля NO <sub>x</sub> - "К", экологический класс 5) (продолжение)	Сообщение, RDW, The Netherlands	E4-49RK-050125 от 29.08.2011 г. (мод. с дв. PR??U2) E4-49RK-050115 Ext. 01 от 11.10.2012 г. (мод. с дв. MX??U2, MX??U4)
Внешний шум, Правила ЕЭК ООН № 51-02	— " —  Сертификат соответствия, Орган по сертификации автомотехники - механических транспортных средств, запасных частей и принадлежностей АНО "Центр содействия сертификации автомотехники" (ОС ЦСС АМТ), РОСС RU.0001.11MT25, Российская Федерация	E4-51R-021446 Ext. 04 от 21.01.2015 г. E4-51R-021529 Ext. 04 от 21.01.2015 г. E4-51R-021862 Ext. 01 от 21.01.2015 г. E4-51R-021665 Ext. 03 от 21.01.2015 г. E4-51R-021666 Ext. 03 от 21.01.2015 г. E4-51R-021863 Ext. 01 от 21.01.2015 г. C-NL.MT25.B.07023 с 03.12.2012 г. по 03.12.2016 г. C-NL.MT25.B.07024 с 03.12.2012 г. по 03.12.2016 г. C-NL.MT25.B.07025 с 03.12.2012 г. по 03.12.2016 г.
Оснащение шинами, Правила ЕЭК ООН № 54-00*	Сообщение, Ministere des Transports, France  Сообщение, RDW, The Netherlands  Сообщение, Ministere des Transports, Luxembourg	E2 0086706 Ext. 01 от 15.11.1995 г. E2 008814 от 23.12.1998 г. E2 0003802 от 11.06.2003 г. E2 001803 от 03.07.2001 г. E2 0086800 от 13.05.1988 г. E4-006526 от 05.08.1991 г. E4-008121 от 05.07.1999 г. E4-008119 от 05.07.1999 г. E4-008120 от 05.07.1999 г. E4-008028 от 15.02.1998 г. E13*54R00*54R00*9784*00 от 02.11.2004 г. E13*54R00*54R00*11208*00 от 30.06.2008 г. E13*54R00*54R00*11214*00 от 30.06.2008 г. E13*54R00*54R00*11221*00 от 18.08.2008 г. E13*54R00*54R00*11224*00 от 30.07.2008 г.



## Приложение № 2

1	2	3
<p>Оснащение шинами, Правила ЕЭК ООН № 54-00* (продолжение)</p>	<p>Сообщение, Ministere des Transports, Luxembourg</p>	<p>E13*54R00*54R00*11575*00 от 21.01.2009 г. E13*54R00*54R00*11779*00 от 28.05.2009 г. E13*54R00*54R00*11810*00 от 21.01.2009 г. E13-54R-0090122 Ext. 01 от 16.05.1998 г. E13*54R00*54R00*7559*01 от 10.09.2005 г. E13*54R00*54R00*7605*02 от 18.06.2005 г. E13*54R00*54R00*7909*03 от 02.08.2006 г. E13*54R00*54R00*8627*00 от 15.01.2003 г. E13*54R00*54R00*9197*01 от 22.01.2005 г. E13*54R00*54R00*9198*01 от 10.09.2005 г. E13*54R00*54R00*9199*02 от 07.01.2011 г. E13*54R00*54R00*9205*00 от 01.07.2003 г. E13*54R00*54R00*9478*01 от 30.04.2005 г. E13*54R00*54R00*9601*01 от 10.07.2004 г. E13*54R00*54R00*12557*00 от 24.08.2011 г. E13*54R00*54R00*12556*00 от 30.06.2011 г. E13*54R00*54R00*17884*00 от 02.05.2014 г. E13*54R00*54R00*12488*00 от 17.02.2012 г. E13*54R00*54R00*17293*00 от 02.05.2014 г. E13*54R00*54R00*12855*00 от 17.02.2012 г. E13*54R00*54R00*16922*00 от 10.05.2013 г. E13*54R00*54R00*13068*00 от 23.04.2013 г. E13*54R00*54R00*19043*00 от 10.04.2015 г.</p>
<p>Оснащение сцепными устройствами, Правила ЕЭК ООН № 55-01</p>	<p>Сообщение, Vehicle Certification Agency, The United Kingdom</p>	<p>E11-55R-01 6172 от 03.04.2012 г. E11-55R-01 6289 от 08.09.2010 г. E11-55R-01 6290 от 31.08.2010 г. E11-55R-01 6292 от 01.09.2010 г.</p>

SERTAUTO





## Приложение № 2

1	2	3
Оснащение сцепными устройствами, Правила ЕЭК ООН № 55-01 (продолжение)	Сообщение, Kraftfahrt-Bundesamt, Germany  Сообщение, RDW, The Netherlands Сертификат соответствия, Орган по сертификации автомотехники - механических транспортных средств, запасных частей и принадлежностей АНО "Центр содействия сертификации автомотехники" (ОС ЦСС АМТ), РОСС RU.0001.11MT25, Российская Федерация	E1-55R-01 1245 от 08.03.2011 г. E1 55R-01 0116 от 10.02.2011 г. E1 55R-01 0472 от 14.06.2011 г. E1 55R-01 0443 от 26.04.2011 г. E1 55R-01 0471 от 12.01.2011 г. E1 55R-01 0339 от 01.03.2011 г. E1 55R-01 0218 Ext.01 от 20.01.2011 г. E1 55R-01 0352 от 29.11.2007 г. E4-55R-010635 Ext. 01 от 18.02.2015 г. C-NL.MT25.B.07026 с 03.12.2012 г. по 03.12.2016 г. C-NL.MT25.B.07027 с 03.12.2012 г. по 03.12.2016 г.
Оснащение задними защитными устройствами транспортных средств для перевозки грузов, Правила ЕЭК ООН № 58-02	Сообщение, RDW, The Netherlands	E4-58R-02 0028 Ext. 06 от 13.11.2015 г.
Травмобезопасность наружных выступов, Правила ЕЭК ООН № 61-00	— " —  Сертификат соответствия, Орган по сертификации автомотехники - механических транспортных средств, запасных частей и принадлежностей АНО "Центр содействия сертификации автомотехники" (ОС ЦСС АМТ), РОСС RU.0001.11MT25, Российская Федерация	E4-61R-000086 Ext. 03 от 13.11.2015 г. E4-61R-000078 Ext. 02 от 04.05.2015 г. C-NL.MT25.B.07028 с 03.12.2012 г. по 03.12.2016 г. C-NL.MT25.B.07029 с 03.12.2012 г. по 03.12.2016 г.
Специальные предупреждающие огни, Правила ЕЭК ООН № 65-00	Сообщение, Ministere des Transports, France	A E2 0088072 от 07.10.1988 г.
Оснащение боковыми защитными устройствами транспортных средств для перевозки грузов, Правила ЕЭК ООН № 73-00	Сертификат соответствия, Орган по сертификации автомотехники - механических транспортных средств, запасных частей и принадлежностей АНО "Центр содействия сертификации автомотехники" (ОС ЦСС АМТ), РОСС RU.0001.11MT25, Российская Федерация	C-NL.MT25.B.06518 с 26.08.2014 г. по 25.08.2018 г. C-NL.MT25.B.07023 с 11.12.2014 г. по 10.12.2018 г.

## Приложение № 2

1	2	3
Оснащение боковыми защитными устройствами транспортных средств для перевозки грузов, Правила ЕЭК ООН № 73-00 (продолжение)	Сообщение, RDW, The Netherlands	E4-73R-010135 от 12.02.2015 г.
Рулевое управление, Правила ЕЭК ООН № 79-01	— " —	E4-79R-01 0109 Ext. 07 от 13.11.2015 г. E4-79R-01 0111 Ext. 01 от 08.07.2014 г.
Максимальная мощность, Правила ЕЭК ООН № 85-00	Декларация о соответствии, Общество с ограниченной ответственностью ООО "ДАФ Траке Рус", Российская Федерация	TC № RU Д-NL.MT02.B.00306 с 15.12.2015 г. по 14.12.2019 г.
Дневные ходовые огни, Правила ЕЭК ООН № 87-00	Сообщение, RDW, The Netherlands	E4-48R-040346 Ext. 10 от 18.09.2015 г. E4-48R-040435 Ext. 08 от 13.11.2015 г.
Оснащение устройствами ограничения максимальной скорости, Правила ЕЭК ООН № 89-00	— " —  Сертификат соответствия, Орган по сертификации автотехники - механических транспортных средств, запасных частей и принадлежностей АНО "Центр содействия сертификации автотехники" (ОС ЦСС АМТ), РОСС RU.0001.11MT25, Российская Федерация	E4-89R-000073 Ext. 03 Rev. 01 от 27.05.2015 г. C-NL.MT25.B.07030 с 03.12.2012 г. по 03.12.2016 г.
Боковые габаритные фонари, Правила ЕЭК ООН № 91-00	Сообщение, Kraftfahrt-Bundesamt, Germany  Сообщение, Ministere des Transports, France  Сообщение, Ministere de l'Ecologie, du Developpement durable, des Transports et du Logement, France  Сообщение, Vehicle Administration Centre, Finland  Сообщение, RDW, The Netherlands	SM E1-91R-001396 от 17.10.2001 г. SM E1-91R-001397 от 17.10.2001 г. SM1 E2-91R-004012 от 07.03.1994 г. SM1 E2-91R-004054 от 07.03.1994 г. SM1 E2-91R-0012007 от 02.02.2012 г. SM1 E2-91R-0008110 от 02.02.2012 г. SM1 E17-91R-009605 Ext.02 от 10.01.2003 г.  E4-48R-040346 Ext. 10 от 18.09.2015 г. E4-48R-040435 Ext. 08 от 13.11.2015 г.



## Приложение № 2

1	2	3
Оснащение передними защитными устройствами транспортных средств для перевозки грузов, Правила ЕЭК ООН № 93-00	Сообщение, RDW, The Netherlands	E4-93/IIIR-000019 от 19.03.2009 г. E4-93/IIIR-000030 Ext. 03 от 13.11.2015 г.
Светоотражающая маркировка, Правила ЕЭК ООН № 104-00	— " —	E4-104R-00 0001 Ext. 05 от 27.09.2007 г. E4-104R-00 0002 Ext. 02 от 27.09.2007 г.
Фары ближнего и дальнего света, Правила ЕЭК ООН № 112-00	— " —  Сообщение, Kraftfahrt-Bundesamt, Germany	E4-48R-040346 Ext. 10 от 18.09.2015 г. E4-48R-040435 Ext. 08 от 13.11.2015 г. HR E1-112R-002154 от 12.10.2005 г.
Уровень шума от качения шин, Правила ЕЭК ООН № 117-02* (стадия 1 и 2)	Сообщение, Ministere des Transports, Luxembourg	E13*117R00*117R01*10422*00 от 20.01.2011 г. E13*117R00*117R01*10909*00 от 21.01.2011 г. E13*117R00*117R01*11281*00 от 21.01.2011 г. E13*117R00*117R01*11282*00 от 21.01.2011 г. E13*117R00*117R01*12036*00 от 21.01.2011 г. E13*117R00*117R01*9294*00 от 21.01.2011 г. E13*117R00*117R01*9297*00 от 21.01.2011 г. E13*117R00*117R01*9397*00 от 16.06.2011 г. E13*117R00*117R02*16540*00 от 20.12.2012 г. E13*117R00*117R02*16079*01 от 09.07.2012 г. E13*117R00*117R02*16331*01 от 15.12.2014 г. E13*117R00*117R02*16350*00 от 19.03.2013 г. E13*117R00*117R02*16462*00 от 26.03.2013 г. E13*117R00*117R02*16472*04 от 03.11.2014 г.



## Приложение № 2

1	2	3
Уровень шума от качения шин, Правила ЕЭК ООН № 117-02* (стадия 2) (продолжение)	Сообщение, Ministere des Transports, Luxembourg	E13*117R00*117R02*16482*00 от 23.04.2013 г. E13*117R00*117R02*16495*00 от 10.04.2013 г. E13*117R00*117R02*16501*00 от 11.12.2012 г. E13*117R00*117R02*16510*00 от 26.11.2012 г. E13*117R00*117R02*16540*03 от 04.06.2013 г. E13*117R00*117R02*16543*01 от 01.07.2013 г. E13*117R00*117R02*16799*02 от 09.04.2014 г. E13*117R00*117R02*16834*00 от 25.04.2013 г. E13*117R00*117R02*16895*01 от 26.06.2013 г. E13*117R00*117R02*16906*01 от 17.04.2014 г. E13*117R00*117R02*16909*02 от 16.12.2014 г. E13*117R00*117R02*16923*02 от 27.04.2015 г. E13*117R00*117R02*16926*02 от 27.04.2015 г. E13*117R00*117R02*16930*02 от 24.07.2014 г. E13*117R00*117R02*16970*01 от 09.05.2014 г. E13*117R00*117R02*16987*00 от 27.02.2013 г. E13*117R00*117R02*17037*01 от 01.10.2013 г. E13*117R00*117R02*17092*00 от 20.03.2013 г. E13*117R00*117R02*17096*00 от 10.04.2013 г. E13*117R00*117R02*17105*00 от 25.03.2013 г. E13*117R00*117R02*17108*00 от 16.04.2013 г. E13*117R00*117R02*17117*00 от 27.03.2013 г. E13*117R00*117R02*17122*00 от 29.03.2013 г. E13*117R00*117R02*17152*00 от 15.04.2013 г. E13*117R00*117R02*17159*00 от 17.04.2013 г. E13*117R00*117R02*17165*00 от 30.04.2013 г.



## Приложение № 2

1	2	3
Уровень шума от качения шин, Правила ЕЭК ООН № 117-02* (стадия 2) (продолжение)	Сообщение, Ministère des Transports, Luxembourg	E13*117R00*117R02*17182*00 от 07.05.2013 г. E13*117R00*117R02*17187*00 от 08.05.2013 г. E13*117R00*117R02*17211*00 от 24.05.2013 г. E13*117R00*117R02*17240*00 от 10.06.2013 г. E13*117R00*117R02*17252*00 от 20.06.2013 г. E13*117R00*117R02*17270*01 от 19.05.2014 г. E13*117R00*117R02*17277*01 от 16.04.2014 г. E13*117R00*117R02*17283*00 от 03.07.2013 г. E13*117R00*117R02*17297*00 от 08.07.2013 г. E13*117R00*117R02*17464*00 от 17.07.2013 г. E13*117R00*117R02*17473*00 от 17.07.2013 г. E13*117R00*117R02*17512*00 от 17.07.2013 г. E13*117R00*117R02*17736*00 от 06.11.2013 г. E13*117R00*117R02*17856*00 от 03.12.2013 г. E13*117R00*117R02*17976*00 от 10.04.2014 г. E13*117R00*117R02*18004*00 от 09.05.2014 г. E13*117R00*117R02*18007*00 от 29.10.2014 г. E13*117R00*117R02*18012*00 от 14.11.2014 г. E13*117R00*117R02*18019*00 от 24.07.2014 г. E13*117R00*117R02*18040*00 от 31.07.2014 г. E13*117R00*117R02*18077*00 от 06.08.2014 г. E13*117R00*117R02*18080*00 от 06.08.2014 г. E13*117R00*117R02*18083*00 от 06.08.2014 г. E13*117R00*117R02*18300*00 от 29.10.2014 г. E13*117R00*117R02*18312*00 от 16.10.2014 г. E13*117R00*117R02*18519*01 от 29.04.2015 г.



## Приложение № 2

1	2	3
<p>Уровень шума от качения шин, Правила ЕЭК ООН № 117-02* (стадия 2) (продолжение)</p> 	<p>Сообщение, Ministere des Transports, Luxembourg</p> <p>Сообщение, Ministere de l'ecologie, du developpement durable et de l'energie, France</p> <p>Сообщение, Ministere de l'ecologie, du developpement durable, des transports et du logement, France</p>	<p>E13*117R00*117R02*18538*00 от 23.04.2015 г.</p> <p>E13*117R00*117R02*18888*00 от 14.04.2015 г.</p> <p>E13*117R00*117R02*18953*00 от 15.04.2015 г.</p> <p>E13*117R00*117R02*18973*00 от 30.03.2015 г.</p> <p>E13*117R00*117R02*18979*00 от 30.03.2015 г.</p> <p>E13*117R00*117R02*18997*00 от 30.03.2015 г.</p> <p>E13*117R00*117R02*19000*00 от 14.04.2015 г.</p> <p>E13*117R00*117R02*19008*00 от 20.05.2015 г.</p> <p>E13*117R00*117R02*19011*00 от 17.04.2015 г.</p> <p>E13*117R00*117R02*19033*00 от 20.03.2015 г.</p> <p>E13*117R00*117R02*19036*01 от 09.07.2015 г.</p> <p>E13*117R00*117R02*19047*00 от 16.04.2015 г.</p> <p>E13*117R00*117R02*19085*00 от 14.04.2015 г.</p> <p>E13*117R00*117R02*19109*00 от 08.06.2015 г.</p> <p>E13*117R00*117R02*19112*00 от 20.05.2015 г.</p> <p>E13*117R00*117R02*19127*00 от 20.05.2015 г.</p> <p>E13*117R00*117R02*19147*00 от 02.06.2015 г.</p> <p>E13*117R00*117R02*19184*00 от 30.04.2015 г.</p> <p>E13*117R00*117R02*19211*00 от 13.05.2015 г.</p> <p>E13*117R00*117R02*19257*00 от 02.06.2015 г.</p> <p>E2 0212714 S2R2 от 19.07.2012 г.</p> <p>E2 0212715 S2R2 от 19.07.2012 г.</p> <p>E2 0212710 S2R2 от 26.04.2012 г.</p> <p>E2 0212712 S2R1 от 26.04.2012 г.</p> <p>E2 0212719 S2R1 от 30.05.2012 г.</p>

## Приложение № 2

1	2	3
Уровень шума от качения шин, Правила ЕЭК ООН № 117-02* (стадия 2) (продолжение)	Сообщение, RDW, The Netherlands	E4-117R-023348 S2R2 Ext. 01 от 09.09.2013 г. E4-117R-025396 S2R2 Ext. 01 от 28.08.2013 г. E4-117R-025667 S2R2 Ext. 01 от 01.05.2014 г. E4-117R-026947 S2WR2 Ext. 01 от 04.05.2015 г.
Угловые фонари, Правила ЕЭК ООН № 119-00	— " —	E4-48R-040346 Ext. 10 от 18.09.2015 г. E4-48R-040435 Ext. 08 от 13.11.2015 г.
Органы управления транспортных средств – идентификация, Правила ЕЭК ООН № 121-00	— " —	E4-121R-000071 Ext. 04 от 13.11.2015 г.
Системы отопления, Правила ЕЭК ООН № 122-00	— " —  Сертификат соответствия, Орган по сертификации автомотехники - механических транспортных средств, запасных частей и принадлежностей АНО "Центр содействия сертификации автомотехники" (ОС ЦСС АМТ), РОСС RU.0001.11MT25, Российская Федерация	E4-122R-000095 Ext. 02 от 11.02.2014 г. C-NL.MT25.B.07031 с 03.12.2012 г. по 03.12.2016 г.
Внутренний шум, пункт 2 приложения № 3 к ТР ТС 018/2011	— " —	C-NL.MT25.B.12455 с 30.07.2014 г. по 30.07.2018 г. C-NL.MT25.B.12479 с 01.08.2014 г. по 01.08.2016 г.
Содержание вредных (загрязняющих) веществ в воздухе обитаемого помеще- ния транспортного средства, пункт 3 приложения № 3 к ТР ТС 018/2011	— " —	C-NL.MT25.B.12456 с 30.07.2014 г. по 30.07.2018 г. C-NL.MT25.B.12480 с 01.08.2014 г. по 01.08.2016 г.
Устойчивость, пункт 4 приложения № 3 к ТР ТС 018/2011	— " —  Сертификат соответствия, Орган по сертификации механических транспортных средств и прицепов, их составных частей и предметов оборудования "САТР-Фонд" Межотраслевого фонда "Сертификация автотранс- порта САТР", РОСС RU.0001.11MT02, Российская Федерация	C-NL.MT25.B.05476 с 04.06.2012 г. по 04.06.2016 г. C-NL.MT02.B.01227 с 25.12.2014 г. по 25.12.2018 г.



## Приложение № 2

1	2	3
Передняя обзорность, пункт 5 приложения № 3 к ТР ТС 018/2011	Сертификат соответствия, Орган по сертификации автомотехники - механических транспортных средств, запасных частей и принадлежностей АНО "Центр содействия сертификации автомотехники" (ОС ЦСС АМТ), РОСС RU.0001.11MT25, Российская Федерация	C-NL.MT25.B.12679 с 11.09.2014 г. по 11.09.2018 г. C-NL.MT25.B.12680 с 11.09.2014 г. по 11.09.2018 г.
Вентиляция, отопление и кондиционирование, пункт 6 приложения № 3 к ТР ТС 018/2011	— " —	C-NL.MT25.B.12448 с 30.07.2014 г. по 30.07.2018 г.
Требования к транспортным средствам для перевозки опасных грузов, п. 2.5. Приложения № 6 к ТР ТС 018/2011 (Правила ЕЭК ООН № 105-05)	Сообщение, RDW, The Netherlands	E4-105R-05 0009 Ext. 02 от 19.11.2013 г. E4-105R-050018 Ext. 04 от 13.11.2015 г.
Требования к транспортным средствам, оснащенным кранами-манипуляторами, п. 1.4. Приложения № 6 к ТР ТС 018/2011	Сертификат соответствия, Орган по сертификации специальных и специализированных автотранспортных средств и услуг на автомобильном транспорте НО "Фонд развития сертификации спецавтотранспорта, средств механизации и технологий выполнения работ в строительстве" (ОС САТС "САМТ-Фонд"), РОСС RU.0001.10MT22, Российская Федерация	C-NL.MT22.B.02174 с 02.07.2012 г. по 01.07.2016 г.
Требования к автосамосвалам, п. 1.7 Приложения № 6 к ТР ТС 018/2011	— " —	C-NL.MT22.B.06352 с 28.07.2014 г. по 27.07.2018 г.
Требования к транспортным средствам-фургонам для перевозки пищевых продуктов, п. 1.23. Приложения № 6 к ТР ТС 018/2011	— " —	C-NL.MT22.B.03599 с 27.02.2013 г. по 26.02.2017 г. C-NL.MT22.B.07024 с 11.12.2014 г. по 10.11.2018 г.
Требования к объемным гидроприводам грузоподъемного борта, п. 3.1. Приложения № 6 к ТР ТС 018/2011	— " —	C-NL.MT22.B.03597 с 27.02.2013 г. по 26.02.2017 г. C-NL.MT22.B.07025 с 11.12.2014 г. по 10.11.2018 г.





Одобрение типа транспортного средства № TC RU E-NL.MT02.00049.P1Стр. 33

## Приложение № 2

1	2	3
Весовые ограничения, действующие в отношении транспортных средств, пункт 14 приложения № 3 к ТР ТС 018/2011	Сертификат соответствия, Орган по сертификации механических транспортных средств и прицепов, их составных частей и предметов оборудования "САТР-Фонд" Межотраслевого фонда "Сертификация автотранспорта САТР", РОСС RU.0001.11MT02, Российская Федерация	TC RU C-NL.MT02.B.00120 с 24.12.2015 г. по 23.12.2019 г. TC RU C-NL.MT02.B.00121 с 24.12.2015 г. по 23.12.2019 г.
Маркировка и возможность идентификации, приложение № 7 к ТР ТС 018/2011	Декларация о соответствии, Общество с ограниченной ответственностью ООО "ДАФ Тракс Рус", Российская Федерация	Д-NL.MT25.B.00406 с 18.01.2013 г. по 03.12.2016 г. Д-NL.MT25.B.00479 с 04.07.2013 г. по 04.07.2017 г.

\* Допускается установка шин, соответствующих критериям размерности, минимально допустимого индекса нагрузки, минимальной скоростной категории и имеющих отличные от указанных подтверждающие соответствие документы, при наличии на шинах маркировки по Правилам ЕЭК ООН № 30 или 54, а также по Правилам ЕЭК ООН №117 при условии предоставления в орган по сертификации информации об указанной маркировке".

Руководитель органа по сертификации



Подпись

Б.В. Кисуленко

инициалы, фамилия



## ОПИСАНИЕ МАРКИРОВКИ ТРАНСПОРТНОГО СРЕДСТВА

1. Место расположения и форма единого знака обращения на рынке государств - членов Таможенного союза:  
Рядом с табличкой изготовителя.  
Единый знак обращения на рынке государств - членов Таможенного союза наносится в соответствии с Решением Комиссии Таможенного союза от 15 июля 2011 г. № 711.
2. Место расположения таблички изготовителя:  
На задней стойке правого дверного проема кабины.
3. Место расположения идентификационного номера:
  - 3.1. На табличке изготовителя.
  - 3.2. На правом лонжероне рамы в районе переднего колеса.
4. Структура и содержание идентификационного номера (номеров) транспортных средств:

1	2	3	4	5	6	7	8	9	10	11	12	13	14	15	16	17
X	L	R	?	?	?	?	?	?	?	?	?	?	?	?	?	?

- поз. 1 – 3: Международный идентификационный код изготовителя (WMI):  
**XLR** – DAF Trucks N.V., The Netherlands.
- поз. 4: Обозначение исполнения грузоземного пространства:  
**A** – фургон с грузоподъемным бортом или без него, или бортовая платформа с тентом или без него, с краноманипуляторной установкой или без нее, или платформа для перевозки контейнеров типов ICC, 1C, 1CX или самосвальный кузов;  
**T** – седельно-сцепное устройство.
- поз. 5: Обозначение колесной формулы транспортного средства:  
**G** или **S** – 6 x 2;  
**T** – 6 x 4.
- поз. 6 – 7: Обозначение серии транспортного средства:  
**47** или **48** – для мод. серии XF...;  
**85** – для мод. серии CF85...;  
**75** – для мод. серии CF75...;  
**M4** – для мод. серии M4...;  
**H4** – для мод. серии H4...
- поз. 8: Обозначение типа двигателя транспортного средства:  
**1** – двигатели с рабочим объемом 10.8 л;  
**M** или **3** – двигатели с рабочим объемом 12.9 л;  
**P** – двигатели с рабочим объемом 9.2 л.
- поз. 9: Для мод. серий XF105, CF85, CF75:  
обозначение кода двигателя или типа кабины транспортного средства: **S** или **C**.  
Для мод. серий CF ??? F??, M4?N3, XF ??? F??, H4?N3:  
контрольная цифра от **0** до **9**.
- поз. 10: Год выпуска согласно Таблице 1 приложения № 7 к техническому регламенту Таможенного союза "О безопасности колесных транспортных средств"  
или резервная цифра **0**.
- поз. 11: Обозначение сборочного завода:  
**E** или **G** – Eindhoven, The Netherlands;  
**L** – Preston, The United Kingdom.
- поз. 12 – 17: производственный номер транспортного средства.

Руководитель органа по сертификации



подпись

Б.В. Кисуленко

инициалы, фамилия

к одобрению типа транспортного средства № TC RU E-NL.MT02.00049.P1

**ОБЩИЙ ВИД ТРАНСПОРТНОГО СРЕДСТВА**  
**DAF FTS CF75, FTS CF85, FTT CF75, FTT CF85, M4SN3, M4TN3**  
коммерческое наименование CF

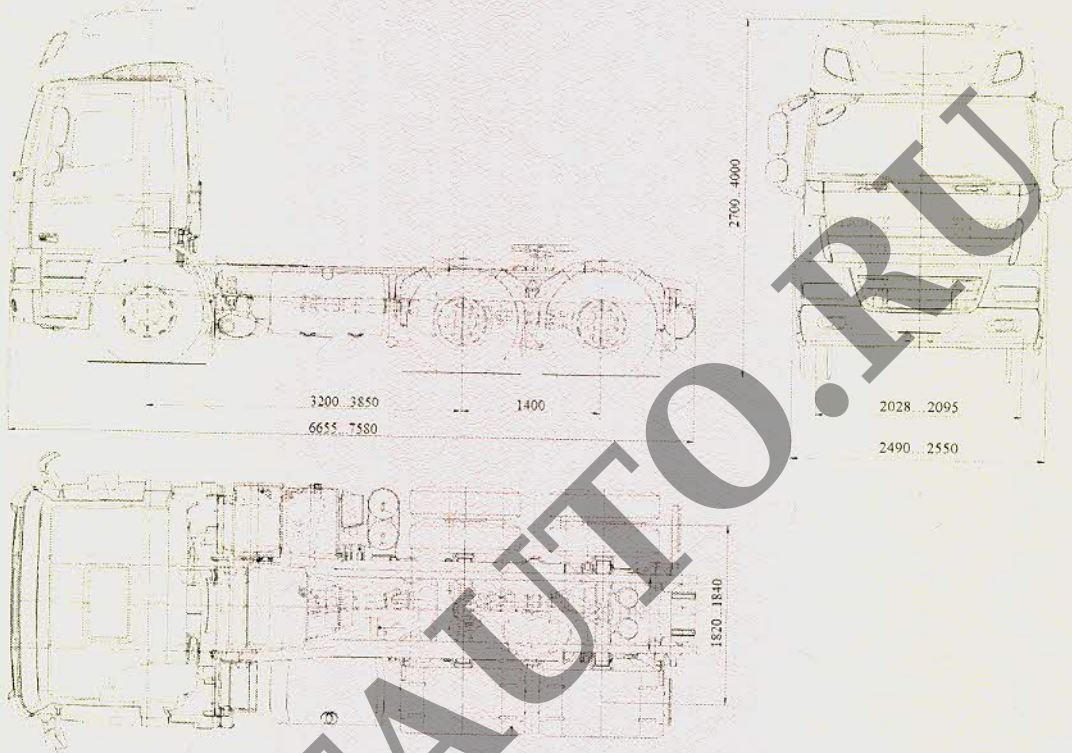

**ОБЩИЙ ВИД ТРАНСПОРТНОГО СРЕДСТВА**  
**DAF FTG CF75, FTG CF85, M4GN3**  
коммерческое наименование CF

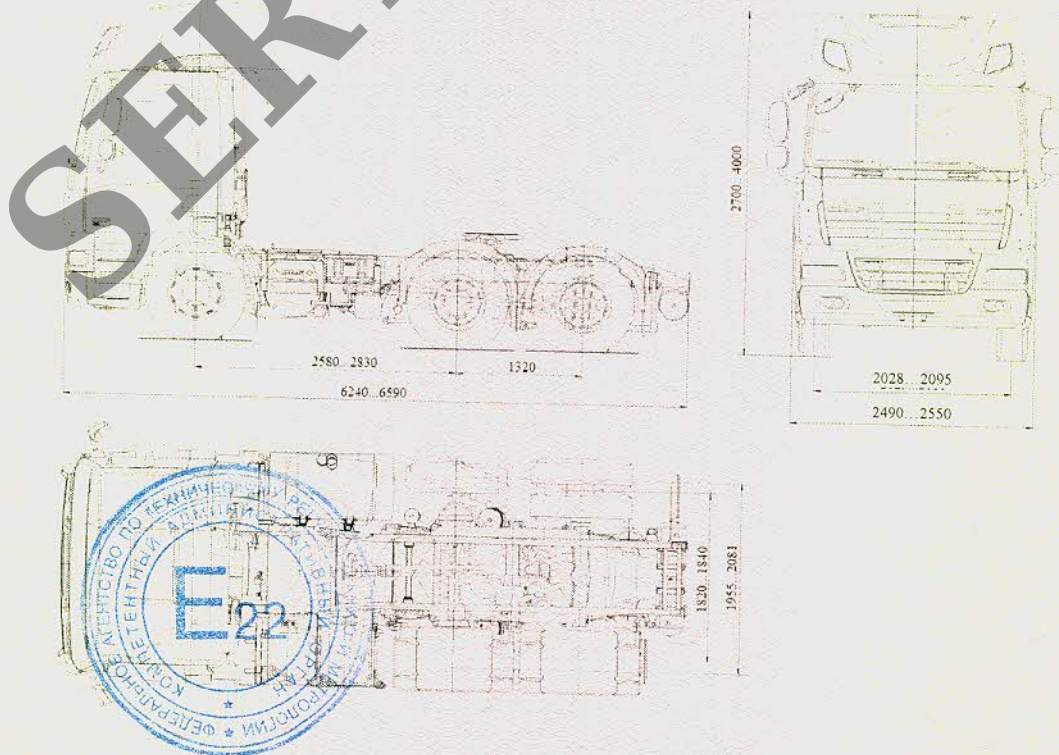

Приложение № 4

**ОБЩИЙ ВИД ТРАНСПОРТНОГО СРЕДСТВА  
DAF FTR CF75, FTR CF85, M4SN3  
коммерческое наименование CF**

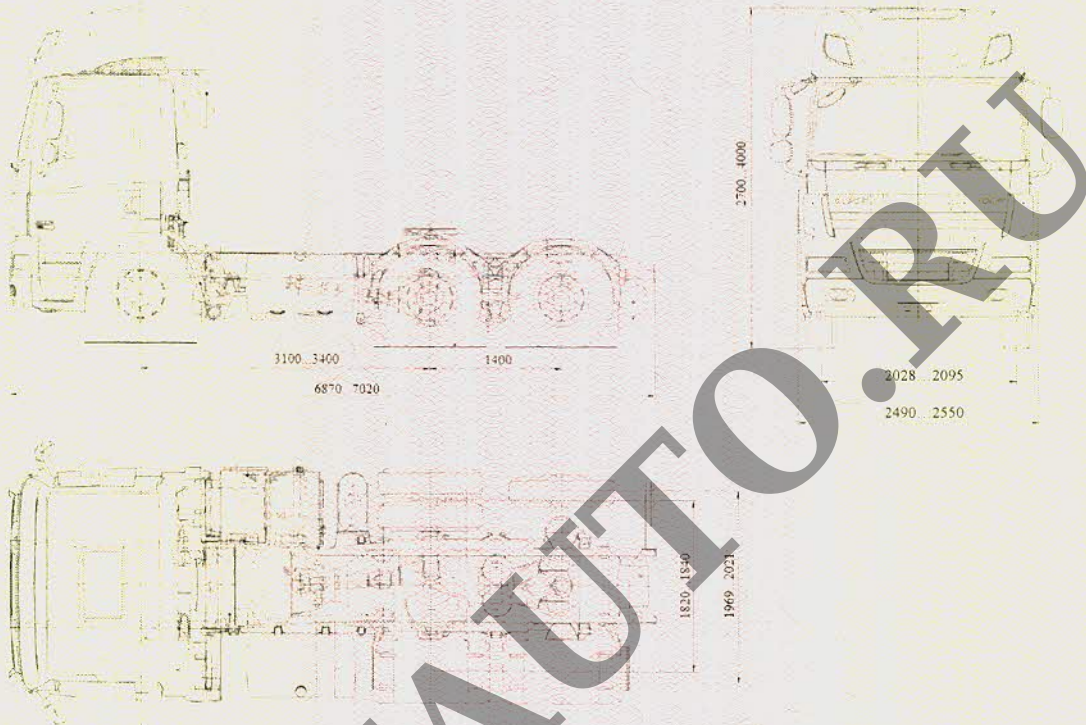

**ОБЩИЙ ВИД ТРАНСПОРТНОГО СРЕДСТВА  
DAF FTP CF85, M4GN3  
коммерческое наименование CF**

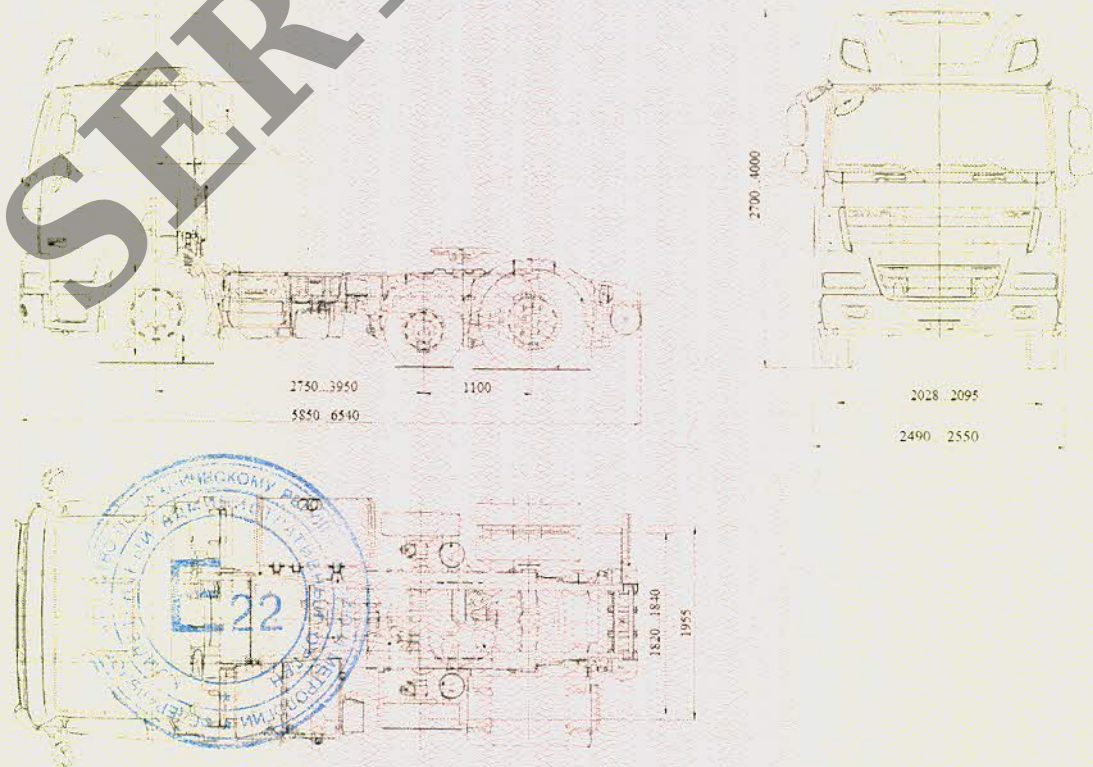

Приложение № 4

**ОБЩИЙ ВИД ТРАНСПОРТНОГО СРЕДСТВА  
DAF FTS XF105, FTT XF105, H4SN3, H4TN3  
коммерческое наименование XF**

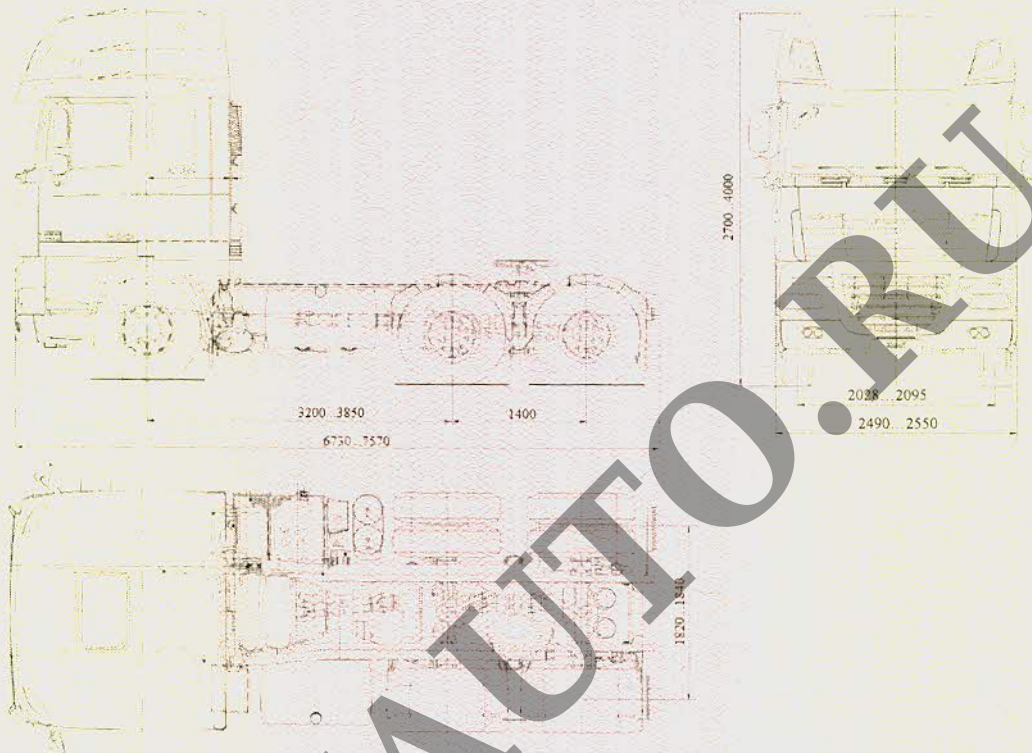

**ОБЩИЙ ВИД ТРАНСПОРТНОГО СРЕДСТВА  
DAF FTG XF105, H4GN3  
коммерческое наименование XF**

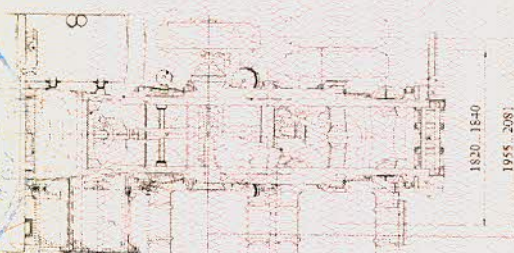
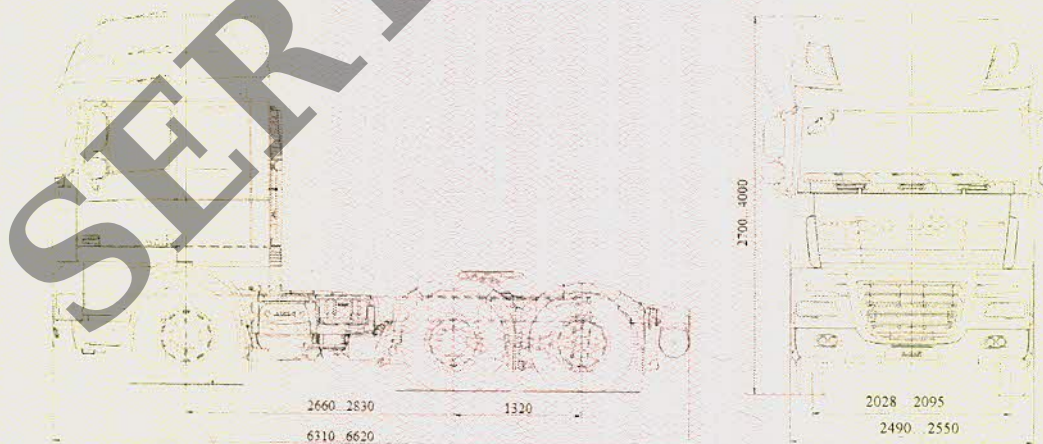

Приложение № 4

**ОБЩИЙ ВИД ТРАНСПОРТНОГО СРЕДСТВА  
DAF FTR XF105, H4SN3  
коммерческое наименование XF**

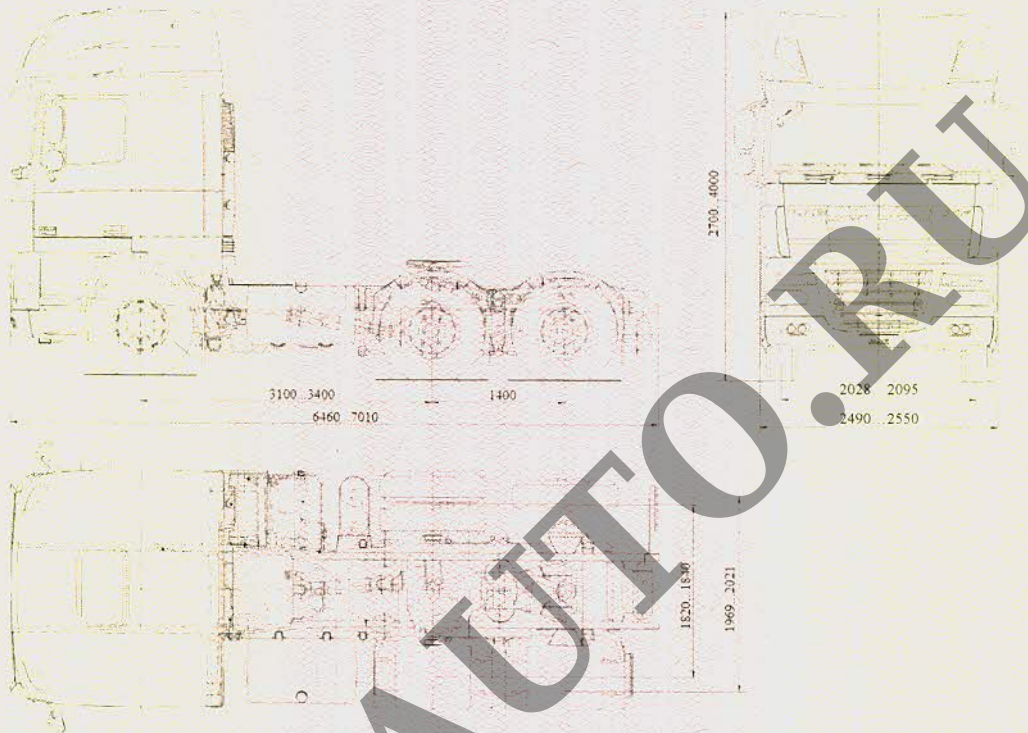

**ОБЩИЙ ВИД ТРАНСПОРТНОГО СРЕДСТВА  
DAF FTR XF105, H4GN3  
коммерческое наименование XF**

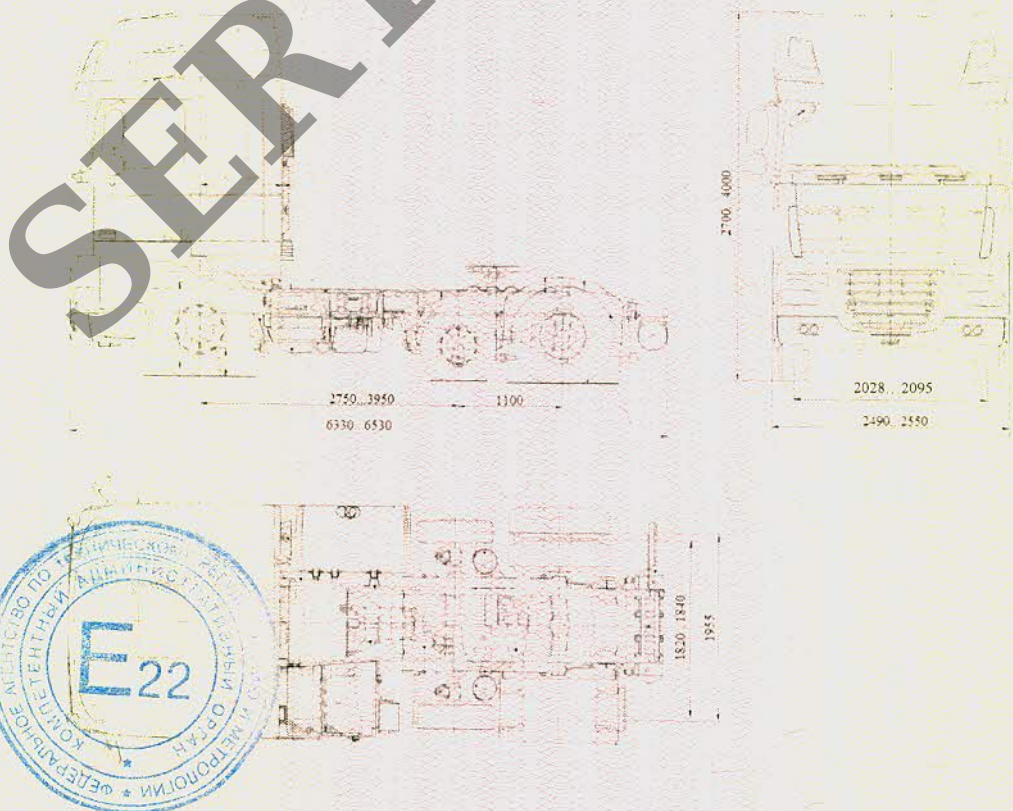

Приложение № 4

**ОБЩИЙ ВИД ТРАНСПОРТНОГО СРЕДСТВА**  
**DAF FAS CF75, FAS CF85, FAT CF85, FAT CF85, M4SN3, M4TN3**  
**коммерческое наименование CF**

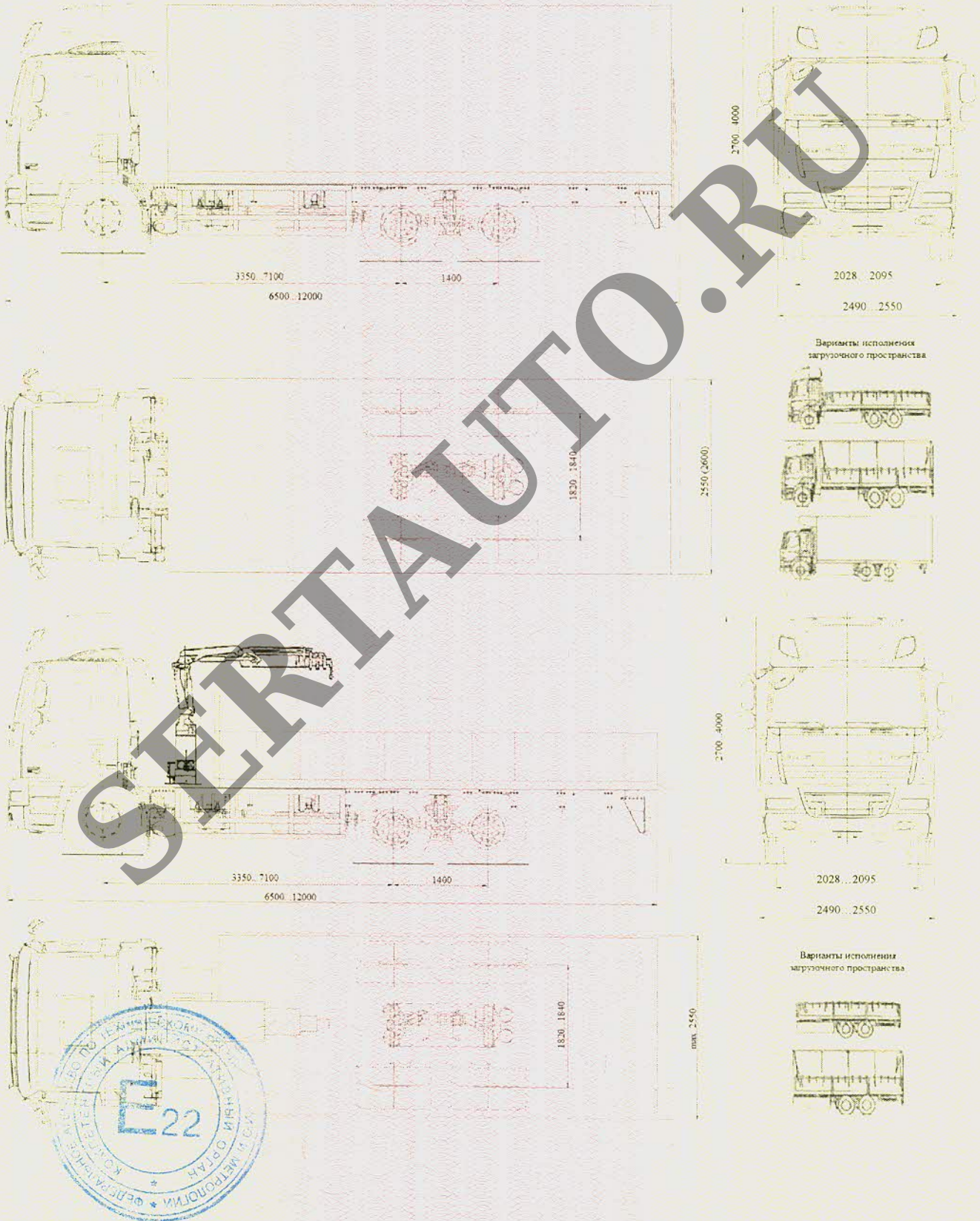

Приложение № 4

**ОБЩИЙ ВИД ТРАНСПОРТНОГО СРЕДСТВА  
DAF FAS CF75, FAS CF85, FAT CF85, FAT CF85, M4SN3, M4TN3  
коммерческое наименование CF**

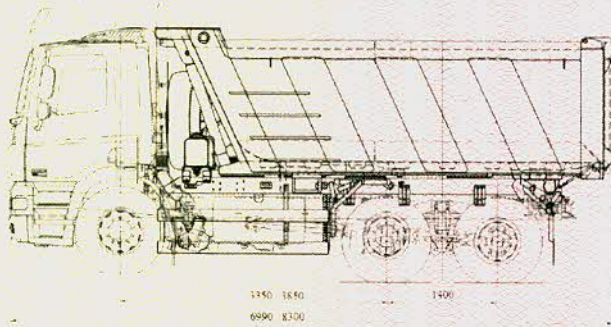

Варианты исполнения грузовой платформы

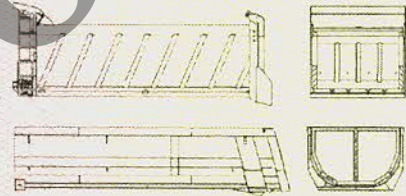

**ОБЩИЙ ВИД ТРАНСПОРТНОГО СРЕДСТВА  
DAF FAG CF75, FAG CF85, M4GN3  
коммерческое наименование CF**

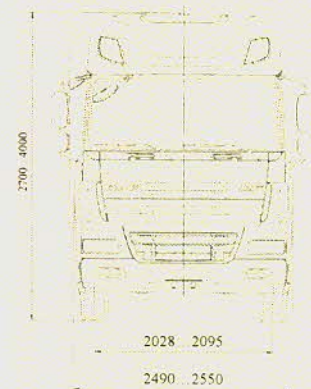
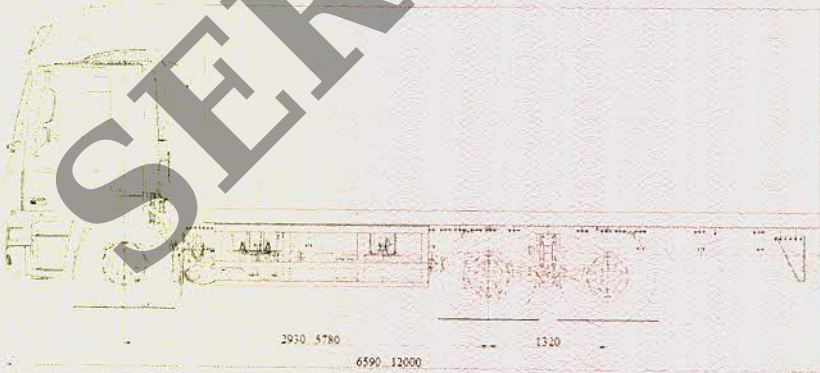

Варианты исполнения грузовой платформы





Приложение № 4

**ОБЩИЙ ВИД ТРАНСПОРТНОГО СРЕДСТВА  
DAF FAG CF75, FAG CF85, M4GN3  
коммерческое наименование CF**

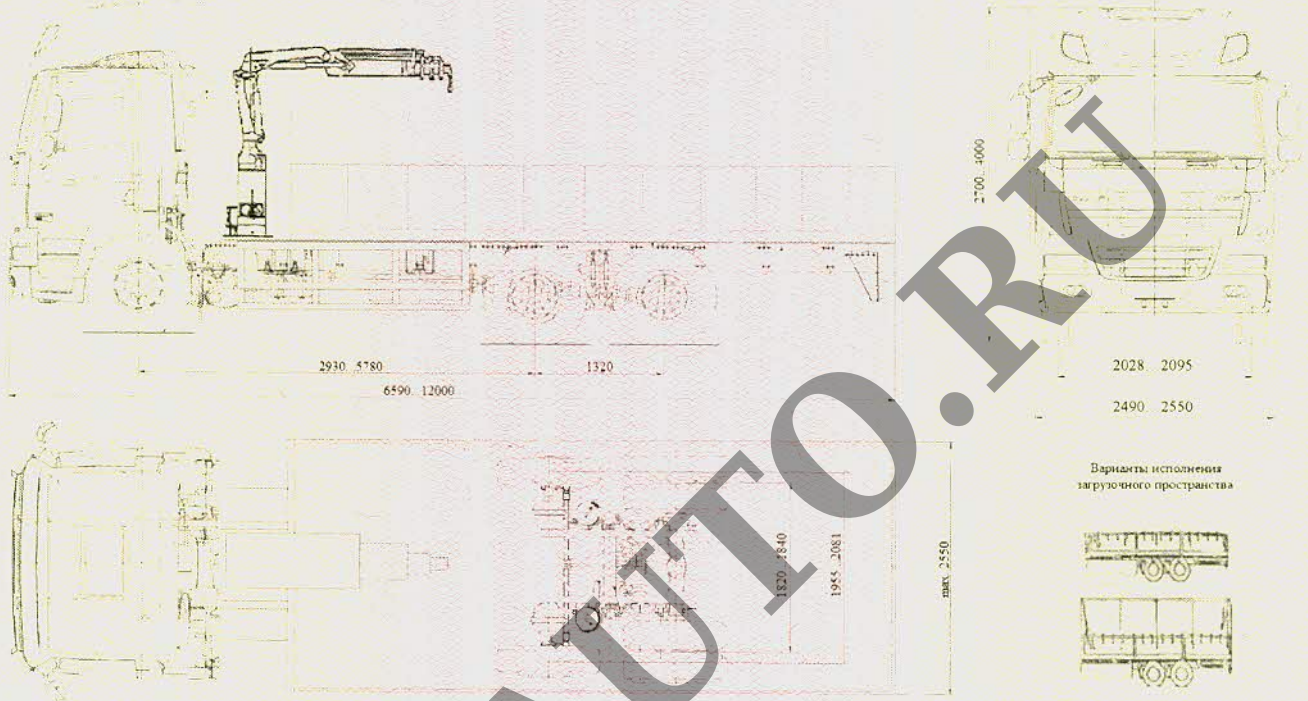

**ОБЩИЙ ВИД ТРАНСПОРТНОГО СРЕДСТВА  
DAF FAR CF75, FAR CF85, M4SN3  
коммерческое наименование CF**



SERTAUTO.RU



Приложение № 4

**ОБЩИЙ ВИД ТРАНСПОРТНОГО СРЕДСТВА  
DAF FAR CF75, FAR CF85, M4SN3  
коммерческое наименование CF**

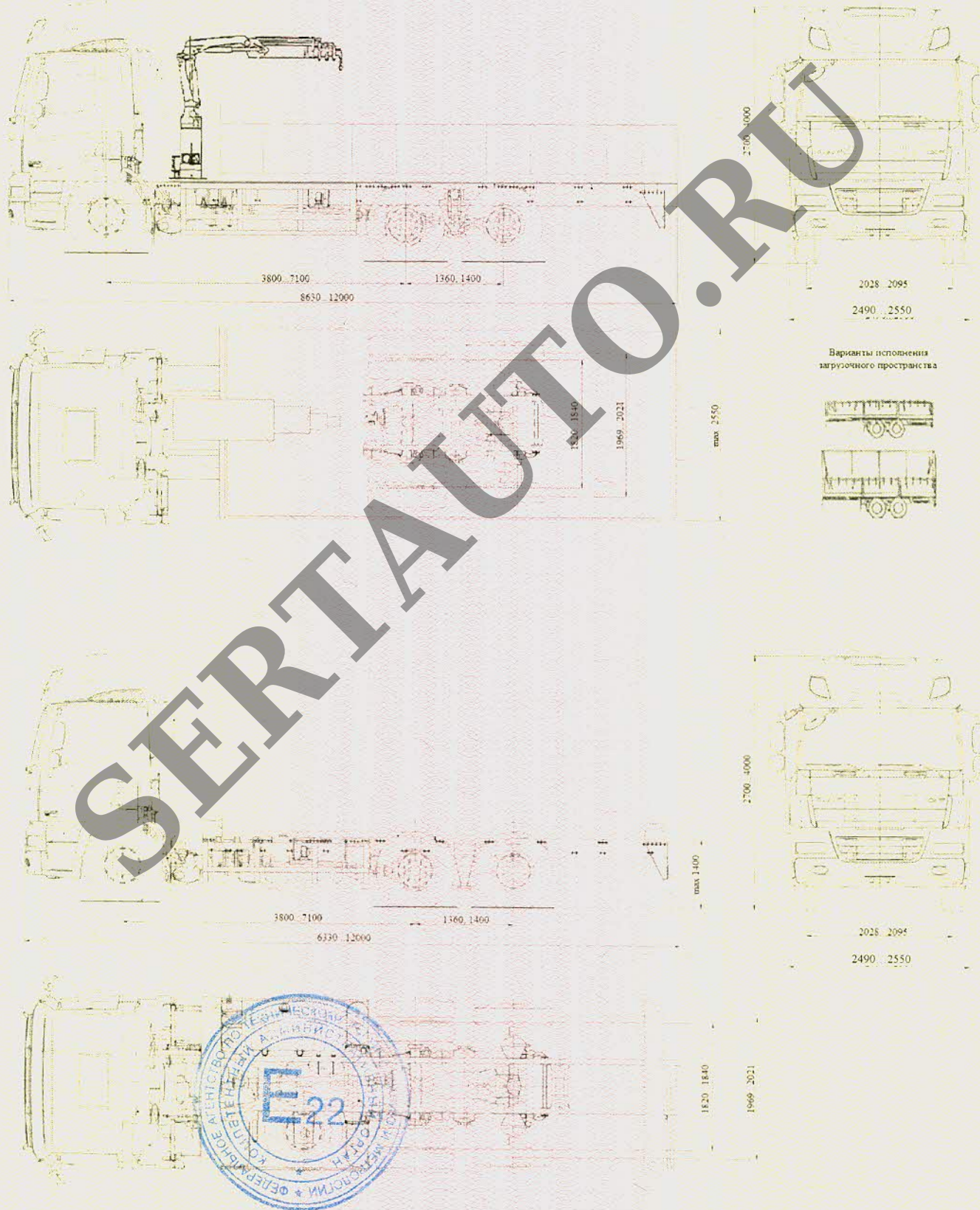

Приложение № 4

**ОБЩИЙ ВИД ТРАНСПОРТНОГО СРЕДСТВА  
DAF FAG XF105, H4GN3  
коммерческое наименование XF**

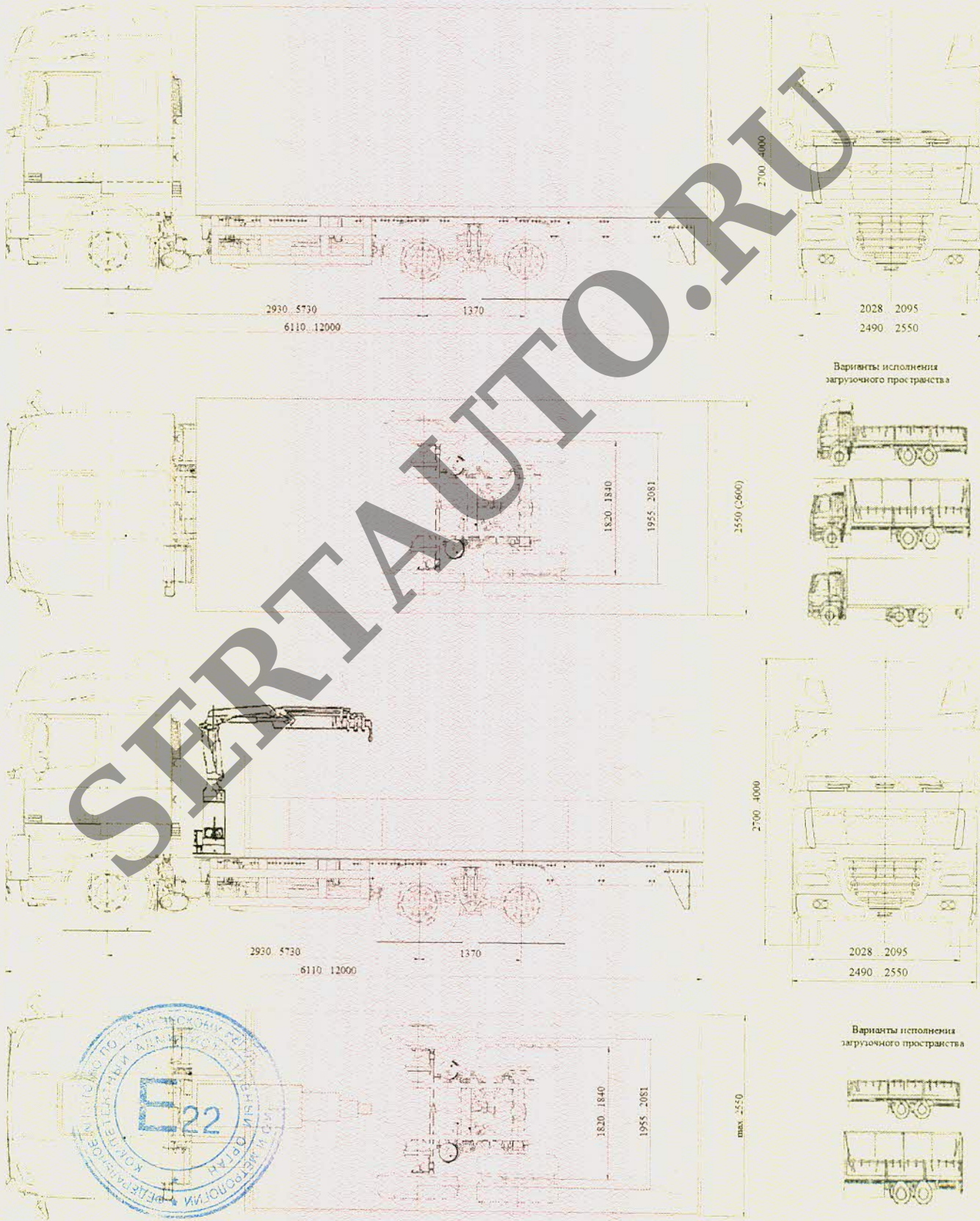

SERTAUTO.RU



Приложение № 4

**ОБЩИЙ ВИД ТРАНСПОРТНОГО СРЕДСТВА  
DAF FAS XF105, FAT XF105, H4SN3, H4TN3  
коммерческое наименование XF**

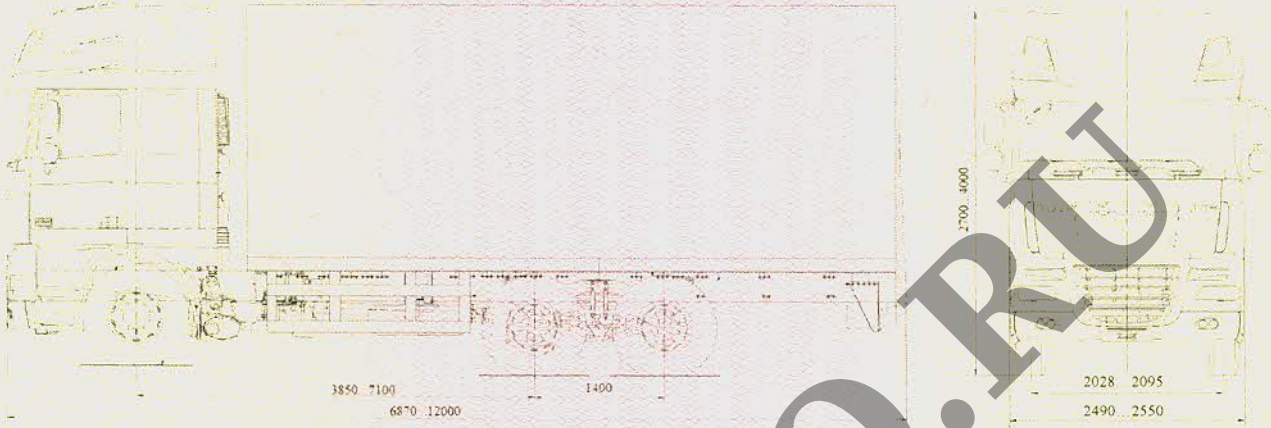

Варианты исполнения грузомоего пространства

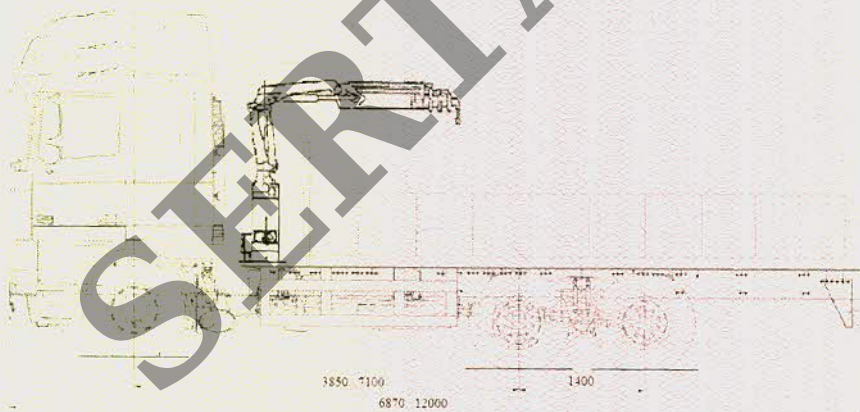
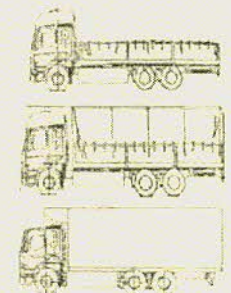

Варианты исполнения грузомоего пространства

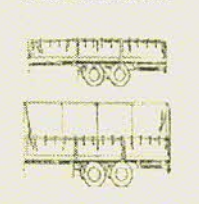

Приложение № 4

**ОБЩИЙ ВИД ТРАНСПОРТНОГО СРЕДСТВА  
DAF FAS XF105, FAT XF105, H4SN3, H4TN3  
коммерческое наименование XF**

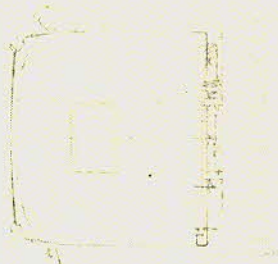
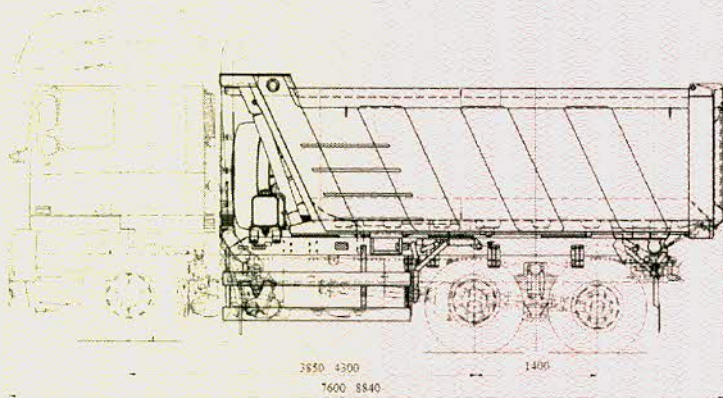

**ОБЩИЙ ВИД ТРАНСПОРТНОГО СРЕДСТВА  
DAF FAR XF105, H4SN3  
коммерческое наименование XF**

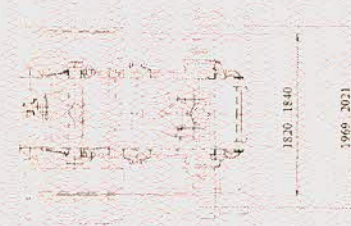
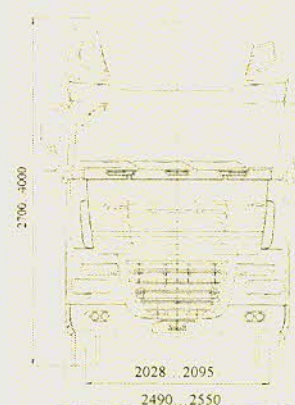
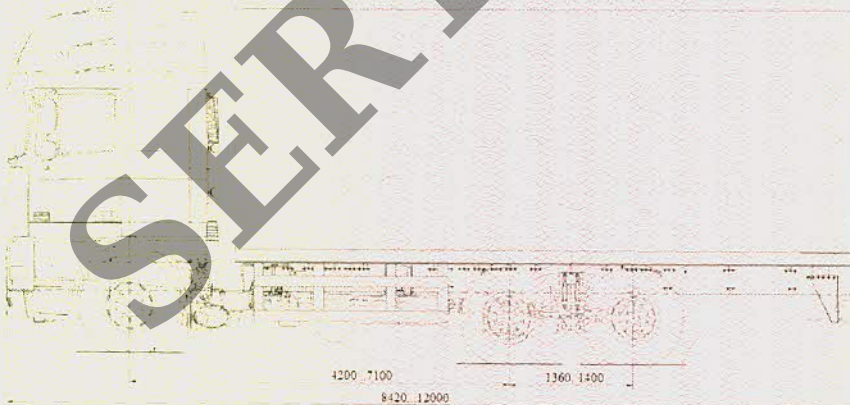

Приложение № 4

ОБЩИЙ ВИД ТРАНСПОРТНОГО СРЕДСТВА  
DAF FAR XF105, H4SN3  
коммерческое наименование XF

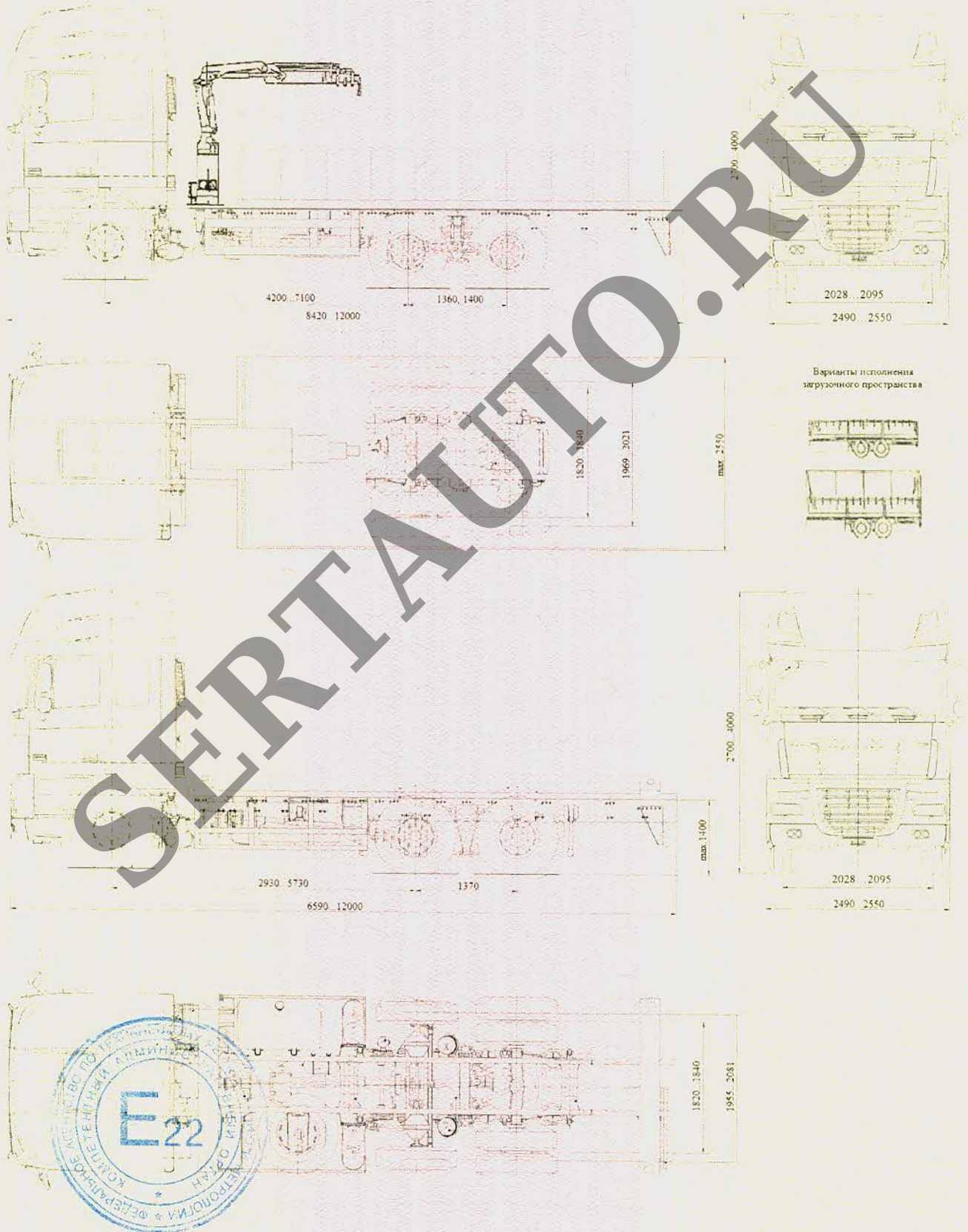

Приложение № 4

**ОБЩИЙ ВИД ТРАНСПОРТНОГО СРЕДСТВА**  
**DAF CF400FTP, CF440FTP, CF410FTP, CF460FTP, CF510FTP, M4GN3**  
**коммерческое наименование CF**

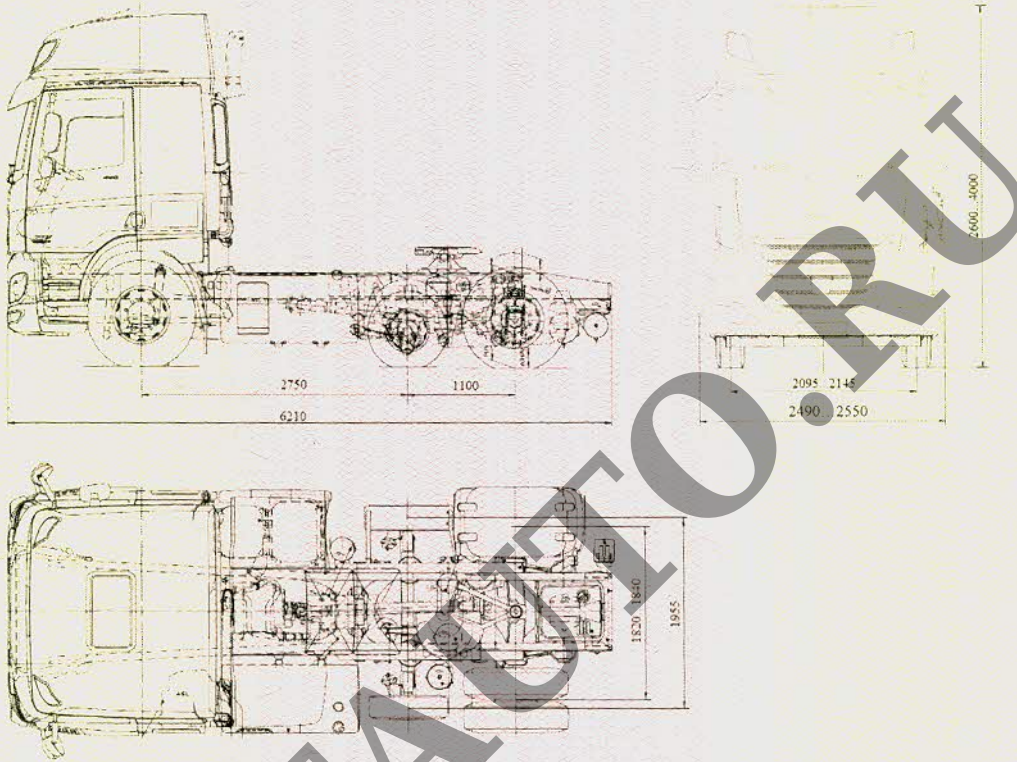

**ОБЩИЙ ВИД ТРАНСПОРТНОГО СРЕДСТВА**  
**DAF CF400FTG, CF440FTG, CF410FTG, CF460FTG, CF510FTG, M4GN3**  
**коммерческое наименование CF**

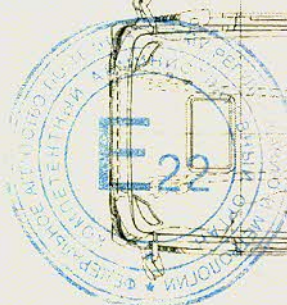
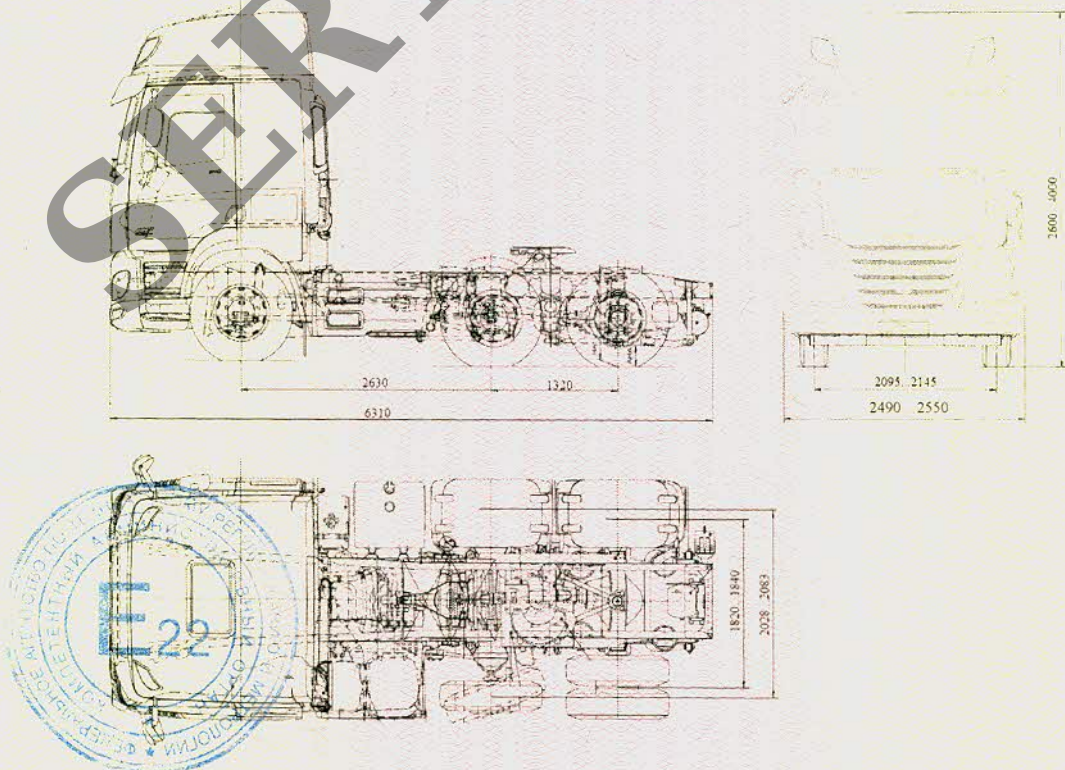

Приложение № 4

**ОБЩИЙ ВИД ТРАНСПОРТНОГО СРЕДСТВА  
DAF CF400FTT, CF440FTT, CF410FTT, CF460FTT, CF510FTT,  
CF410FTS, CF460FTS, CF510FTS, M4SN3, M4TN3  
коммерческое наименование CF**

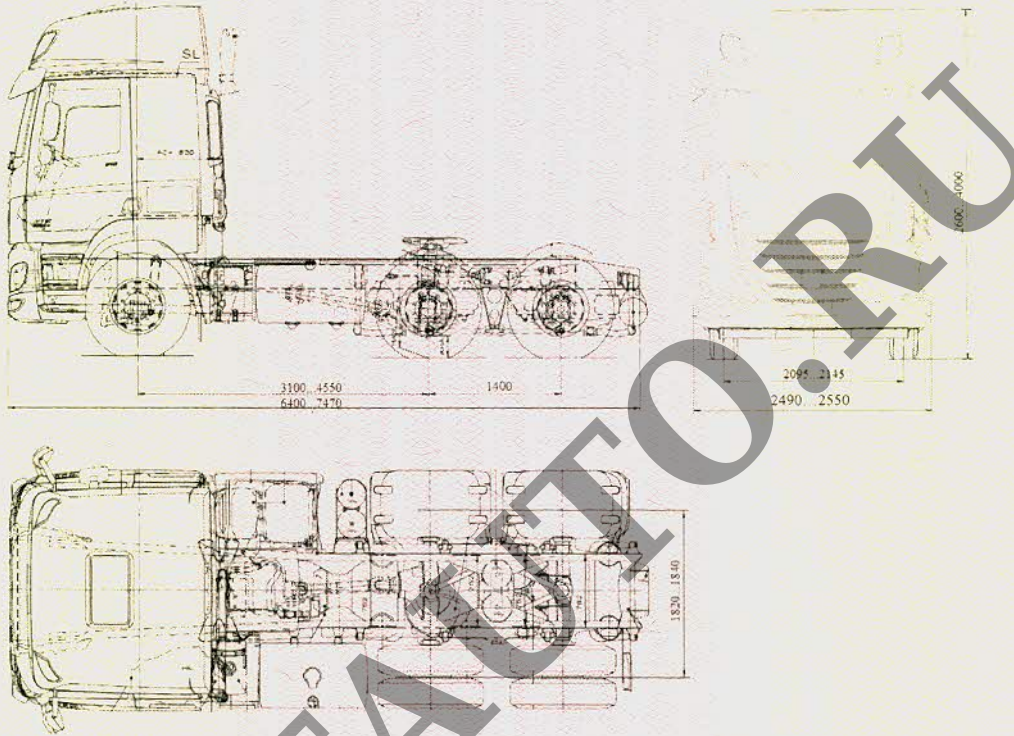

**ОБЩИЙ ВИД ТРАНСПОРТНОГО СРЕДСТВА  
DAF CF410FTR, CF460FTR, CF510FTR, M4SN3  
коммерческое наименование CF**

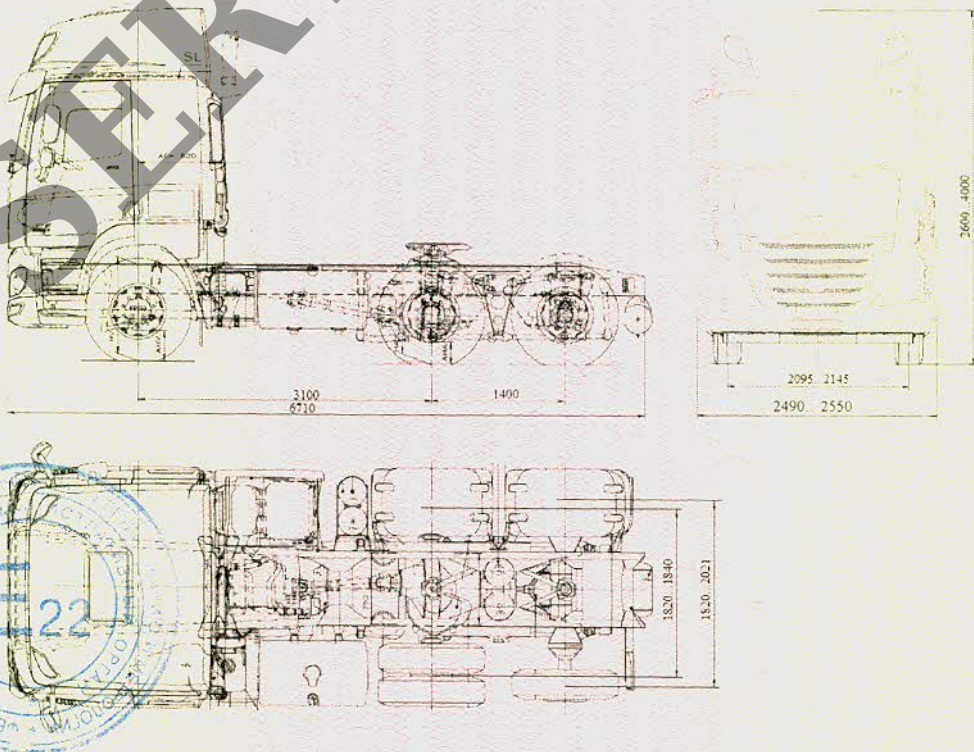



Приложение № 4

**ОБЩИЙ ВИД ТРАНСПОРТНОГО СРЕДСТВА  
DAF XF410FTP, XF460FTP, XF510FTP, XF440FTP, H4GN3  
коммерческое наименование XF**

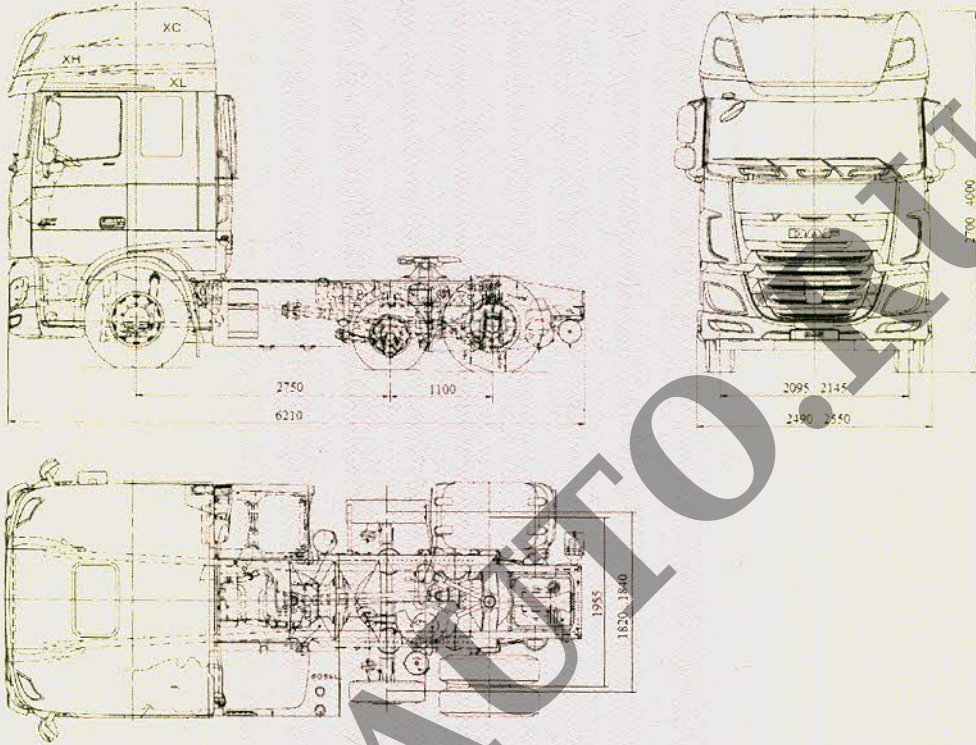

**ОБЩИЙ ВИД ТРАНСПОРТНОГО СРЕДСТВА  
DAF XF410FTG, XF460FTG, XF510FTG, XF440FTG, H4GN3  
коммерческое наименование XF**

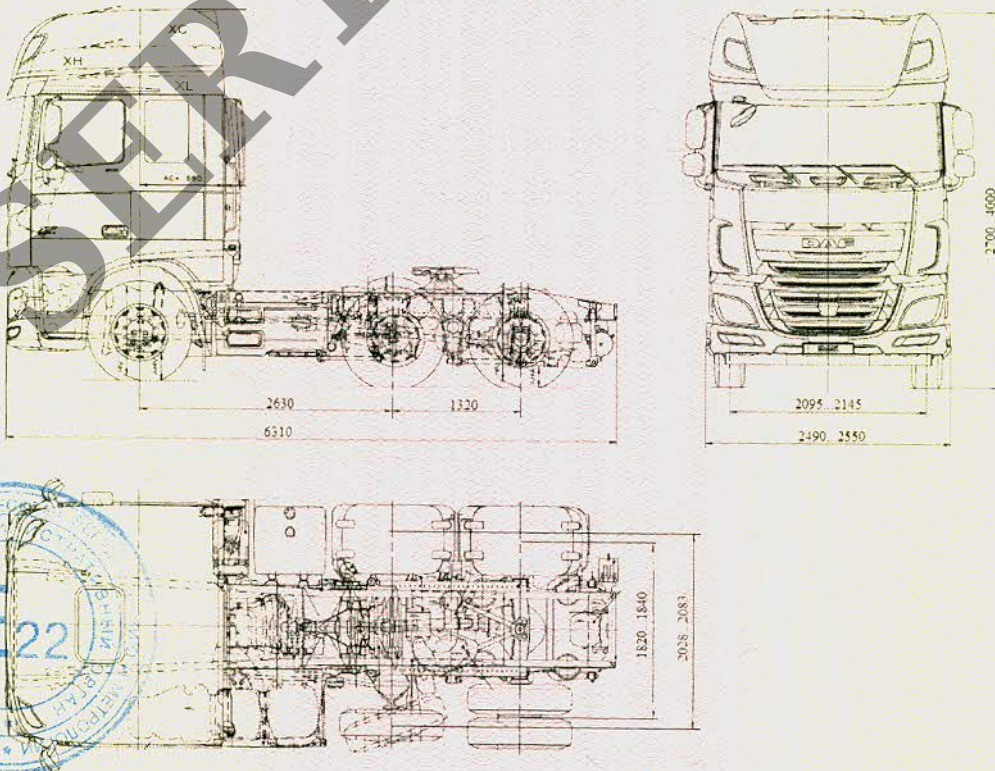

Приложение № 4

**ОБЩИЙ ВИД ТРАНСПОРТНОГО СРЕДСТВА  
DAF XF410FTT, XF460FTT, XF510FTT, H4SN3, H4TN3  
коммерческое наименование XF**

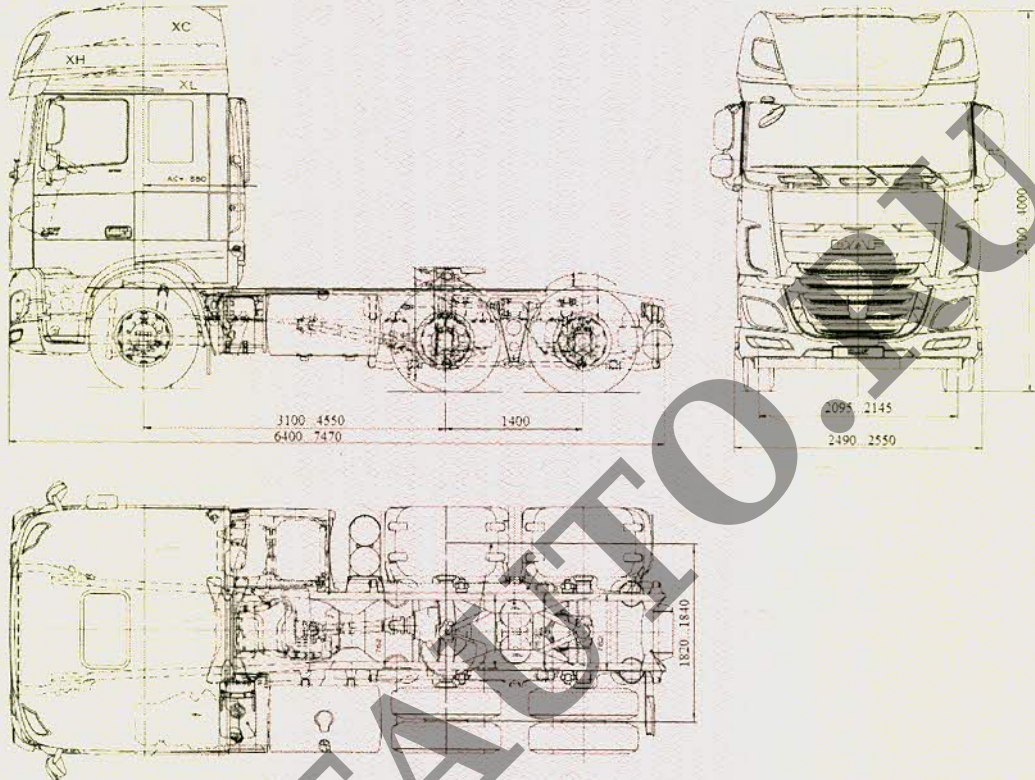

**ОБЩИЙ ВИД ТРАНСПОРТНОГО СРЕДСТВА  
DAF CF290FAR, CF330FAR, CF370FAR, CF400FAR, CF440FAR,  
CF410FAR, CF460FAR, CF510FAR, M4SN3  
коммерческое наименование CF**

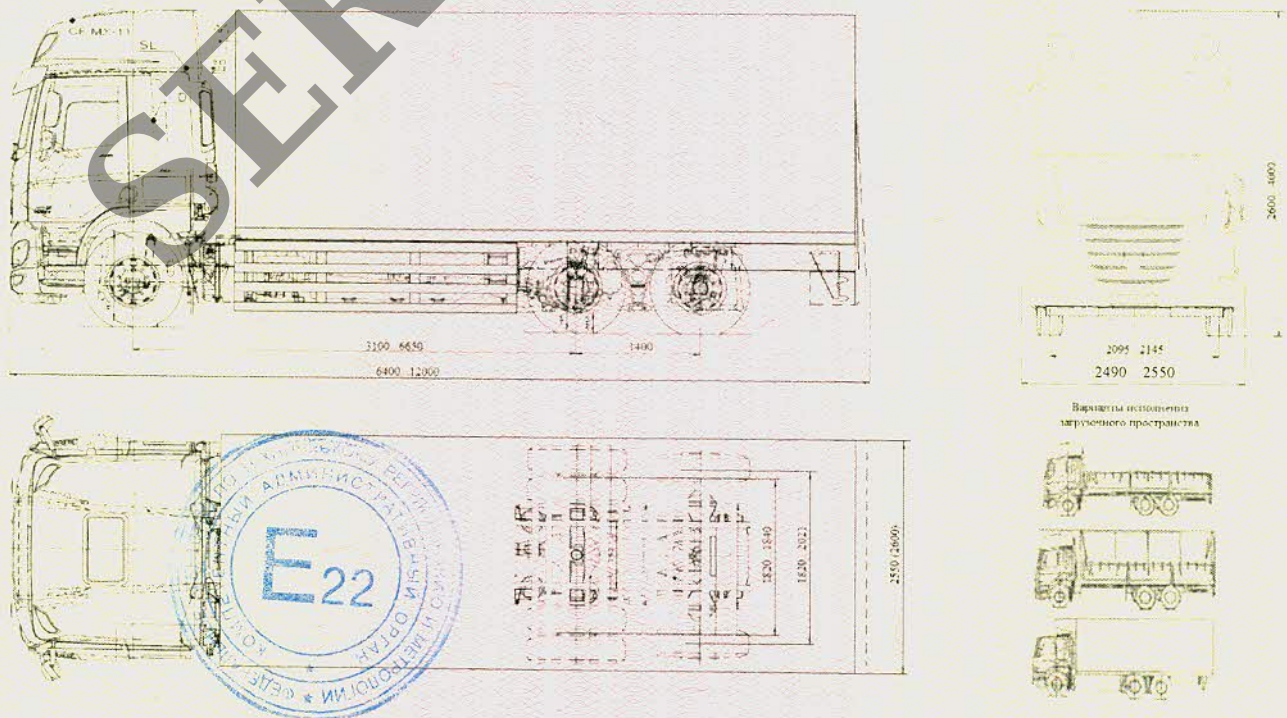

Приложение № 4

**ОБЩИЙ ВИД ТРАНСПОРТНОГО СРЕДСТВА**  
**DAF CF290FAR, CF330FAR, CF370FAR, CF400FAR, CF440FAR,**  
**CF410FAR, CF460FAR, CF510FAR, M4SN3**  
коммерческое наименование CF

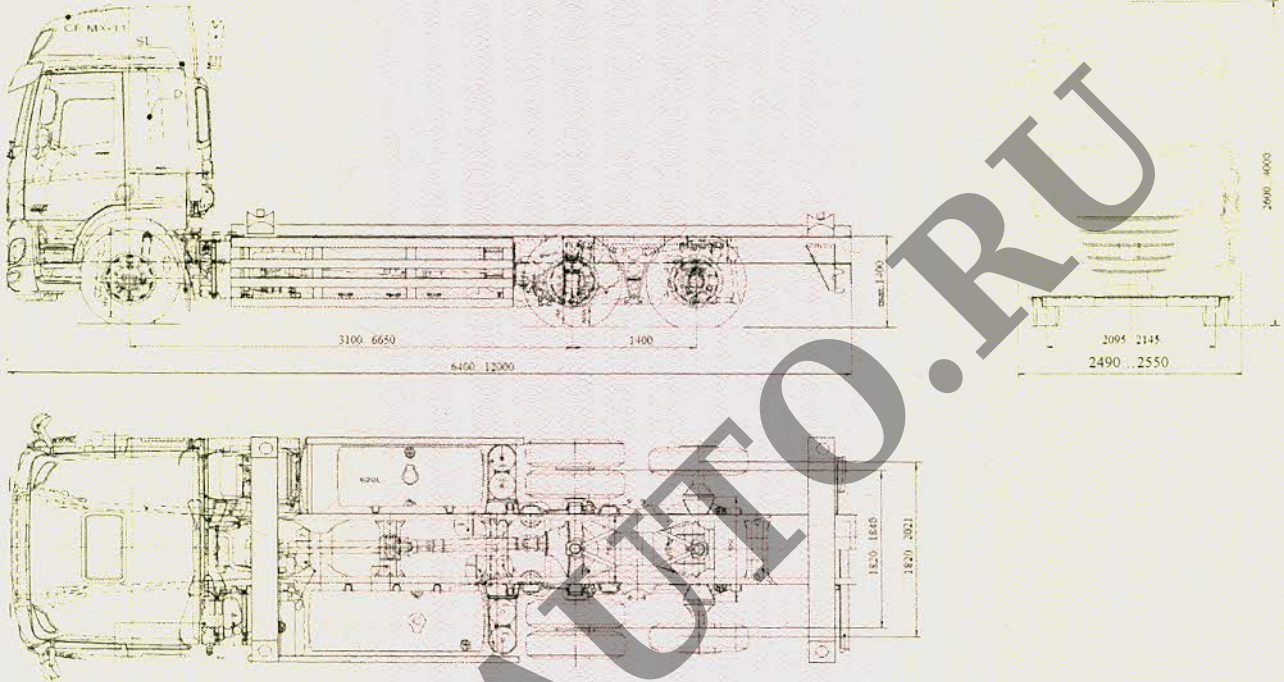

**ОБЩИЙ ВИД ТРАНСПОРТНОГО СРЕДСТВА**  
**DAF CF290FAG, CF330FAG, CF370FAG, CF400FAG, CF440FAG, M4GN3**  
коммерческое наименование CF



Приложение № 4

**ОБЩИЙ ВИД ТРАНСПОРТНОГО СРЕДСТВА**  
**DAF CF290FAT, CF330FAT, CF370FAT, CF400FAT, CF440FAT, CF410FAT, CF460FAT,**  
**CF510FAT, CF290FAS, CF330FAS, CF370FAS, CF400FAS, CF440FAS, CF410FAS, CF460FAS,**  
**CF510FAS, M4SN3, M4TN3**  
коммерческое наименование CF

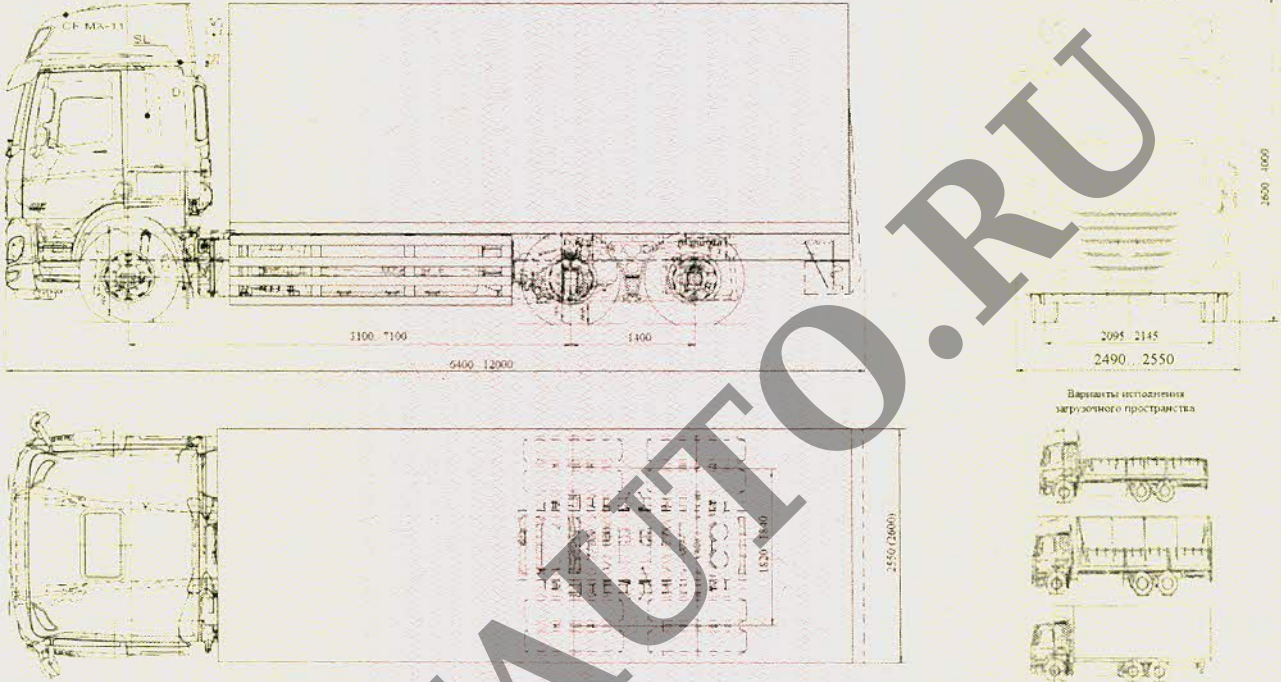

**ОБЩИЙ ВИД ТРАНСПОРТНОГО СРЕДСТВА**  
**DAF XF440FAR, XF410FAR, XF460FAR, XF510FAR, H4SN3**  
коммерческое наименование XF

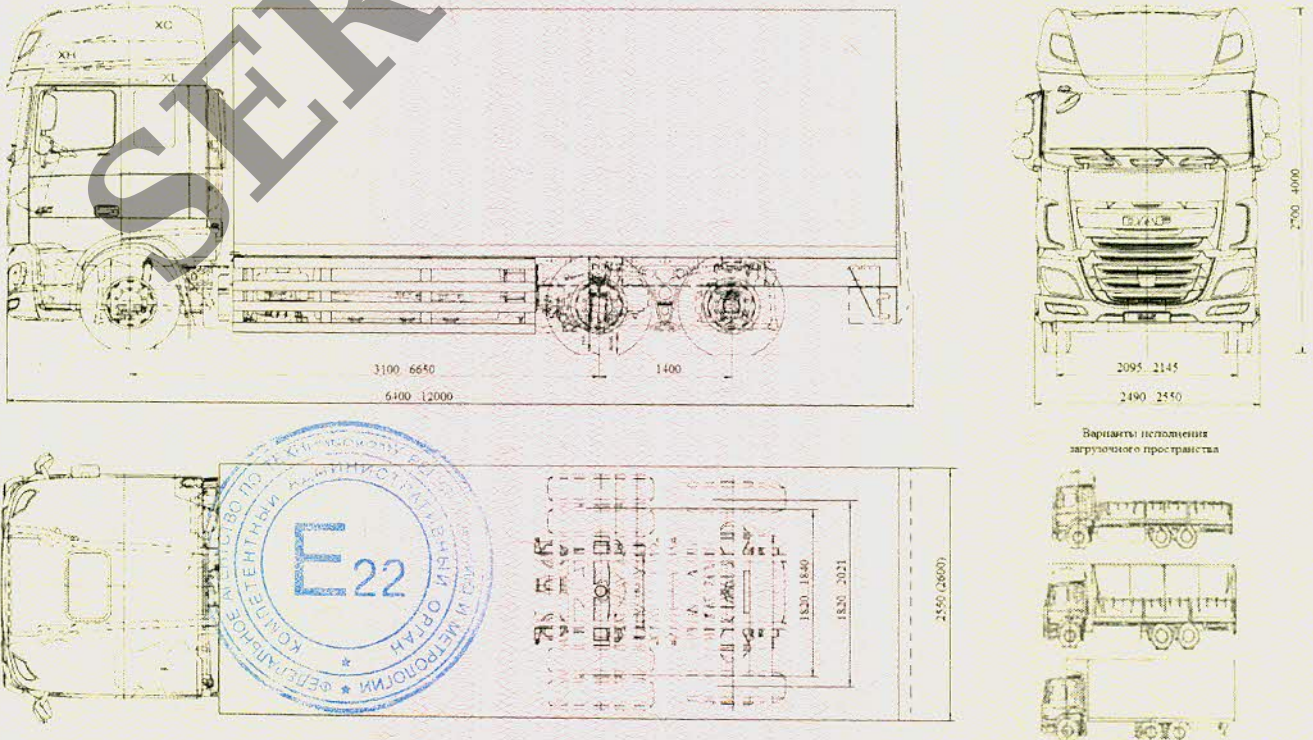

Приложение № 4

**ОБЩИЙ ВИД ТРАНСПОРТНОГО СРЕДСТВА  
DAF XF440FAR, XF410FAR, XF460FAR, XF510FAR, H4SN3  
коммерческое наименование XF**

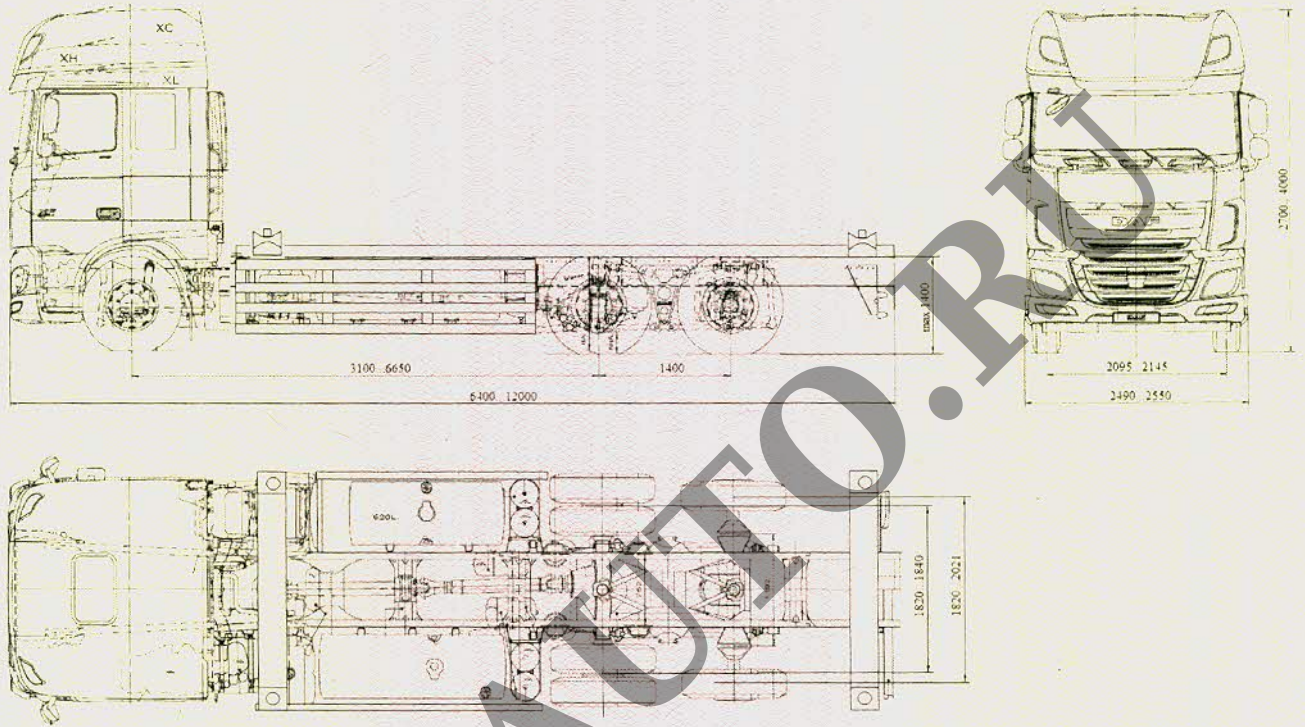

**ОБЩИЙ ВИД ТРАНСПОРТНОГО СРЕДСТВА  
DAF XF410FAT, XF460FAT, XF510FAT, XF440FAS,  
XF410FAS, XF460FAS, XF510FAS, H4SN3, H4TN3  
коммерческое наименование XF**

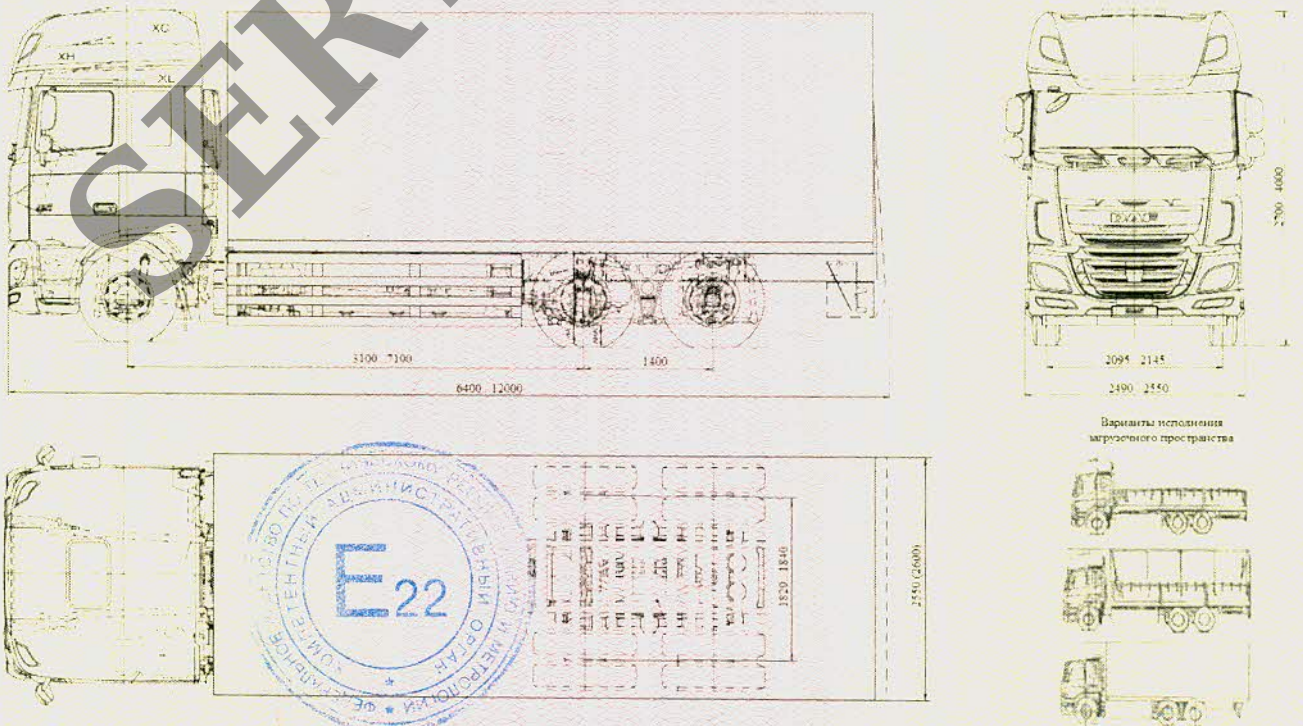

## Приложение № 4

## ОБЩИЙ ВИД ТРАНСПОРТНОГО СРЕДСТВА

DAF FTG CF75, FTG CF85, FTR CF75, FTR CF85, FTS CF75, FTS CF85, FTG XF105, FTR XF105, FTS XF105, FAG CF75, FAG CF85, FAR CF75, FAR CF85, FAS CF75, FAS CF85, FAG XF105, FAR XF105, FAS XF105, FTT CF75, FTT CF85, FTT XF105, FAT CF75, FAT CF85, FAT XF105, M4GN3, M4SN3, M4TN3, H4GN3, H4SN3, H4TN3, FTP CF85, FTP XF105, CF400FTP, CF440FTP, CF410FTP, CF460FTP, CF510FTP, CF400FTG, CF440FTG, CF410FTG, CF460FTG, CF510FTG, CF290FAG, CF330FAG, CF370FAG, CF400FAG, CF440FAG, XF410FTG, XF460FTG, XF510FTG, XF440FTG, XF410FTP, XF460FTP, XF510FTP, XF440FTP, CF290FAR, CF330FAR, CF370FAR, CF400FAR, CF440FAR, CF410FAR, CF460FAR, CF510FAR, CF290FAS, CF330FAS, CF370FAS, CF400FAS, CF440FAS, CF410FAS, CF460FAS, CF510FAS, CF410FTS, CF460FTS, CF510FTS, CF410FTR, CF460FTR, CF510FTR, XF440FAS, XF410FAS, XF460FAS, XF510FAS, XF440FAR, XF410FAR, XF460FAR, XF510FAR, CF290FAT, CF330FAT, CF370FAT, CF400FAT, CF440FAT, CF410FAT, CF460FAT, CF510FAT, CF400FTT, CF440FTT, CF410FTT, CF460FTT, CF510FTT, XF410FAT, XF460FAT, XF510FAT, XF410FTT, XF460FTT, XF510FTT  
 коммерческое наименование CF, XF

## Вариант исполнения с проблесковыми маячками

CF

XF

