

Орган по сертификации
“Фонд поддержки потребителей” -ОС “МАДИ-ФОНД”
РОСС RU.0001.11MT20 от 15.07.03 г.
125829,г.Москва, Ленинградский пр-т,д.64, т. 155-04-45, 155-07-78

РОСС RU.MT20.E01042

01 октября 2004

Марка транспортного средства	-
Тип транспортного средства	47440А , 47440М ,47440Н , 47440Е
Шасси транспортного средства (базовый автомобиль)	ЗИЛ 432932 (ЗИЛ 432930)
Категория транспортного средства	N2
Код ОКП	45 2110 – для 47440А, 47440М; 45 2160 – для 47440Е; 45 1113 - для 47440Н
Код VIN	с X6347440?40000011 по X6347440?40000020
Заявитель, изготовитель и его адрес:	ООО "Техпро", 249020, г. Обнинск, Калужская обл., р-н Плотины

ОБЩИЕ ХАРАКТЕРИСТИКИ ТРАНСПОРТНОГО СРЕДСТВА

Колесная формула/ведущие колеса	4x2/ задние
Схема компоновки транспортного средства	капотная, расположение двигателя – переднее, продольное

РОСС RU.MT20.E01042

Исполнение загрузочного пространства (тип кузова транспортного средства)

фургон с теплоизоляцией в межобшивочном пространстве или без нее:
 - с одностворчатой задней дверью, с углом открывания створки – 180 град. и тремя боковыми окнами, с освещением – для 47440E;
 - с двустворчатой задней дверью, с углом открывания каждой створки – 270 град. – для 47440A ;
 - с четырьмя боковыми створками - для 47440M;
 бортовая платформа с каркасом и тентом – для 47440H

Назначение транспортного средства

перевозка грузов в фургоне - 47440A
 перевозка хлебобулочных изделий -47440M
 перевозка ремонтного оборудования -47440E

Кабина

цельнометаллическая, двухдверная, трехместная

	47440A, 47440E	47440M	47440H	
Габаритные размеры, мм				
- длина	7050	6620	6755	
- ширина	2480		2500	
- высота	3600	3300	4000	
База, мм		3800		
Колея передних/задних колес, мм		1930/1850		
	47440A	47440M	47440E	47440H
Масса снаряженного транспортного средства, кг (по ОСТ 37.001.408-85)	5500	5700	6100	4790
Полная масса транспортного средства, кг	11000		6310	11000
- на переднюю ось	3000		2000	3000
- на заднюю ось	8000		4310	8000
Буксировка прицепа не предусматривается				

РОСС RU.MT20.E01042

Двигатель (марка, тип)	ММЗ, Д-245.9	ММЗ, Д-245.9Е2
	четырёхтактный дизель, с турбонаддувом и промежуточным охлаждением воздуха	
- количество и расположение цилиндров	4, рядное	
- рабочий объем, см ³	4750	
- степень сжатия	15,1	17,0
- максимальная мощность, кВт(1/мин)	96 (2400)	
- максимальный крутящий момент, Нм(1/мин)	449,0(1500)	446,0 (1500)
Топливо	дизельное	
Система питания		
	впрыск топлива под давлением	
ТНВД (марка, тип)	PP4M10V1F 3483 "Motorpal"	PP4Miorli 3531 или 773-20-06
Форсунки (марка, тип)	17.1112010-10 АО "КА" или 171.1112010-01 АЗПИ	455.1112010-50 ЯЗДА
Турбокомпрессор (марка, тип)	С1470В/5.32 Чехия или ТА 03 "Garrett" или ТКР 6,1 БЗА	С1470В/5.32 Чехия
Воздушный фильтр (марка, тип)	ЛААЗ, сухого типа с бумажным фильтрующим элементом	
Система выпуска и нейтрализации отработавших газов		
	один глушитель, система нейтрализации отсутствует	
Глушитель (марка, тип)	МПС 36.1201010, активного типа	

РОСС RU.MT20.E01042

Трансмиссия	механическая
Сцепление (марка, тип)	ЗИЛ 325000, однодисковое, сухое, фрикционное, привод гидравлический с пневмоусилителем
Коробка передач (марка, тип)	ЗИЛ 432930, механическая, с синхронизаторами на II-V передачах
- число передач	5 –вперед, 1 –назад
- передаточные числа коробки передач	
	I 5,63
	II 2,64
	III 1,48
	IV 1,00
	V 0,81
	3.X. 5,36
Главная передача (марка, тип)	ЗИЛ-433100, гипоидная
- передаточное число главной передачи	6,33
Подвеска	
- передняя	ЗИЛ-433360, зависимая, на двух продольных полуэллиптических рессорах, с двумя гидравлическими телескопическими амортизаторами
- задняя	ЗИЛ-433360, зависимая, на двух продольных полуэллиптических рессорах, с двумя дополнительными рессорами
Рулевое управление (марка, тип)	ЗИЛ-433360, рулевой механизм «винт-гайка на циркулирующих шариках-рейка-сектор», с гидроусилителем
Тормозные системы	
- рабочая (марка, тип)	двухконтурная, с пневматическим приводом, с разделением на контуры по осям, с АБС, тормозные механизмы всех колес - барабанные
- запасная (марка, тип)	любой из контуров рабочей тормозной системы
- стояночная (марка, тип)	привод от пружинных энергоаккумуляторов к тормозным механизмам задних колес
- вспомогательная (марка, тип)	моторный тормоз-замедлитель

Шины

марка	И-Н142Б-1, О-40БМ-1 или М-184
размер	9.00 R 20
индекс несущей способности	136/133
категория скорости	I, K

**Дополнительное
оборудование транспортного
средства**

стеклоочистители, система обдува и омыватель лобового стекла, отопитель кабины, система вентиляции, зеркала заднего вида, противосолнечные козырьки, звуковой сигнал, по заказу – грузоподъемный борт с гидроприводом (для 47440А)

Действие данного «одобрения типа транспортного средства» распространяется на серию транспортных средств в количестве 10 (десять) шт. с номерами VIN: с Х6347440?40000011 по Х6347440?40000020

автомобиль-фургон модели
47440А (474402-0000010) - общего назначения;
47440М (474402-0000010-03) - хлебный
47440Н (474402-0000010-05) – с бортовой платформой и тентом;
автомобиль – передвижная мастерская модели 47440Е (474402-0000010-07)

Описание маркировки транспортных средств приведено в приложении № 2
Общие виды транспортных средств на 4 стр. приведены в приложении № 3

Руководитель органа
по сертификации «МАДИ-Фонд»

..... А.М. Иванов
подпись

С.В.Пугачев

РОСС RU.MT20.E01042

Приложение № 2 к Одобрению типа
транспортного средства

ОПИСАНИЕ МАРКИРОВКИ ТРАНСПОРТНОГО СРЕДСТВА

1. Место расположения и форма знака соответствия - на табличке изготовителя. Знак соответствия выполнен по ГОСТ Р 50460-92 с указанием номера данного «Одобрения типа транспортного средства».
2. Место расположения таблички изготовителя - на передней стенке фургона(кузова) справа
3. Место расположения идентификационного номера (VIN):
 - 3.1. На табличке изготовителя.
 - 3.2. На раме справа
4. Структура и содержание идентификационного номера транспортного средства:

1	2	3	4	5	6	7	8	9	10	11	12	13	14	15	16	17
X	6	3	4	7	4	4	0	?	4	0	?	?	?	?	?	?

Поз. 1-3: международный идентификационный код изготовителя (WMI) (X63 – для ООО "Техпро")

Поз. 4-9: 47440? – описательная часть - тип транспортного средства (47440А - для автомобиля-фургона модели 47440А, 47440Е – для автомобиля-мастерской модели 47440Е, 47440Н- для автомобиля с бортовой платформой и тентом модели 47440Н, 47440М – для автомобиля-фургона хлебного модели 47440М)

Поз. 10: 4 – год выпуска (4 – 2004 г.)

Поз. 11-17: ? – производственный номер транспортного средства (с 0000011 по 0000020)

Остальная маркировка автомобиля соответствует маркировке базового автомобиля (шасси) и располагается в местах, указанных в руководстве по эксплуатации ЗИЛ 432930, ЗИЛ 432932

	А	Б
47440А	3800	7050



Рис. 1. Автомобиль-фургон общего назначения моделей 47440А на шасси (базе)
ЗИЛ 432930, ЗИЛ 432932

Приложение №3 к Одобрению типа
транспортного средства
№ РОСС RU.MT20.E01042

	А	Б
47440Е	3800	7050

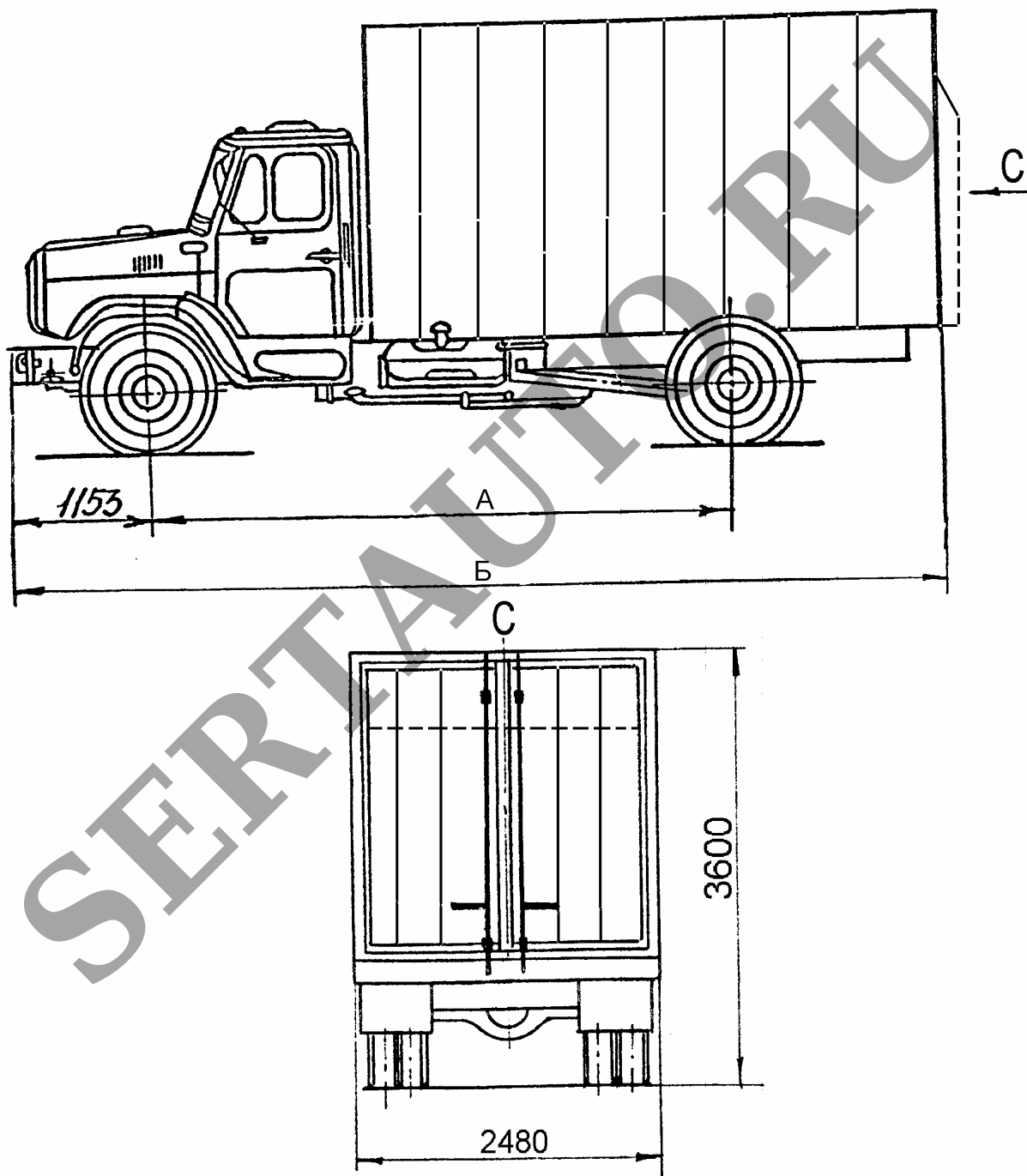

Рис.2. Автомобиль-передвижная мастерская моделей 47440Е на шасси (базе)
ЗИЛ 432930, ЗИЛ 432932

Приложение №3 к Одобрению типа
транспортного средства
№ РОСС RU.MT20.E01042

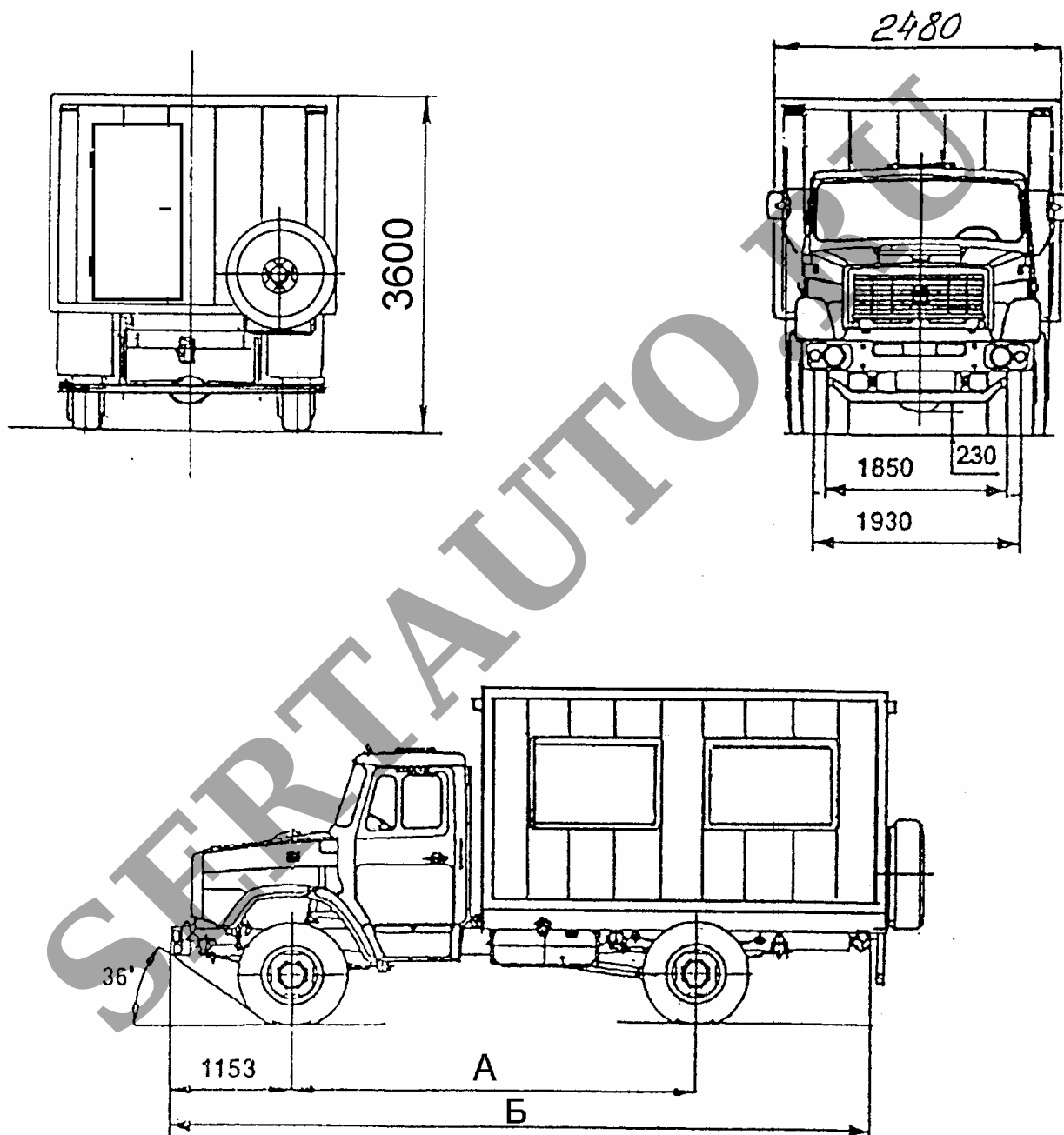

Рис.3. Автомобиль-фургон хлебный модели 47440М на шасси (базе) ЗИЛ 432930,
ЗИЛ 432932

Приложение №3 к Одобрению типа
транспортного средства
№ РОСС RU.MT20.E01042

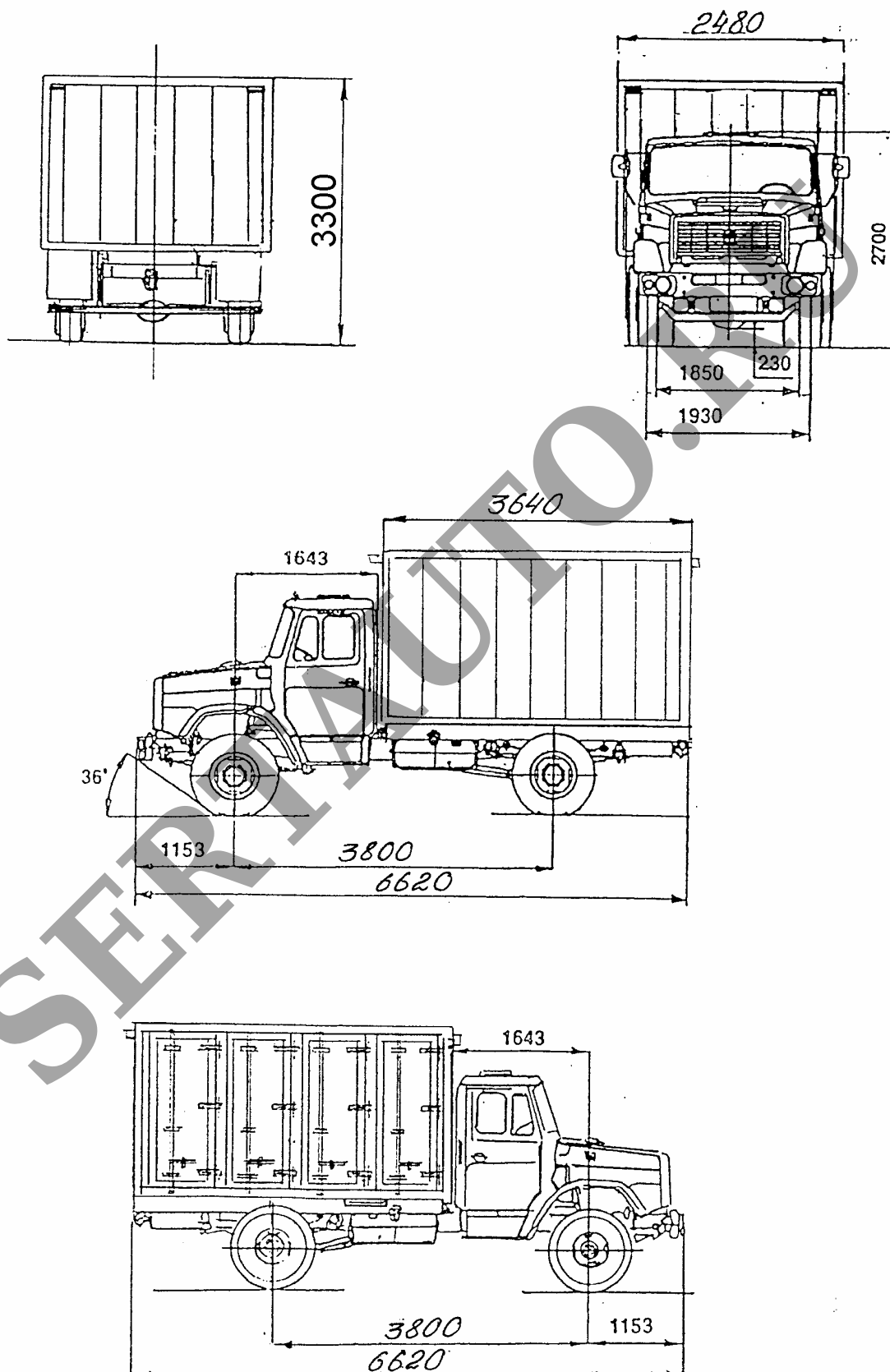
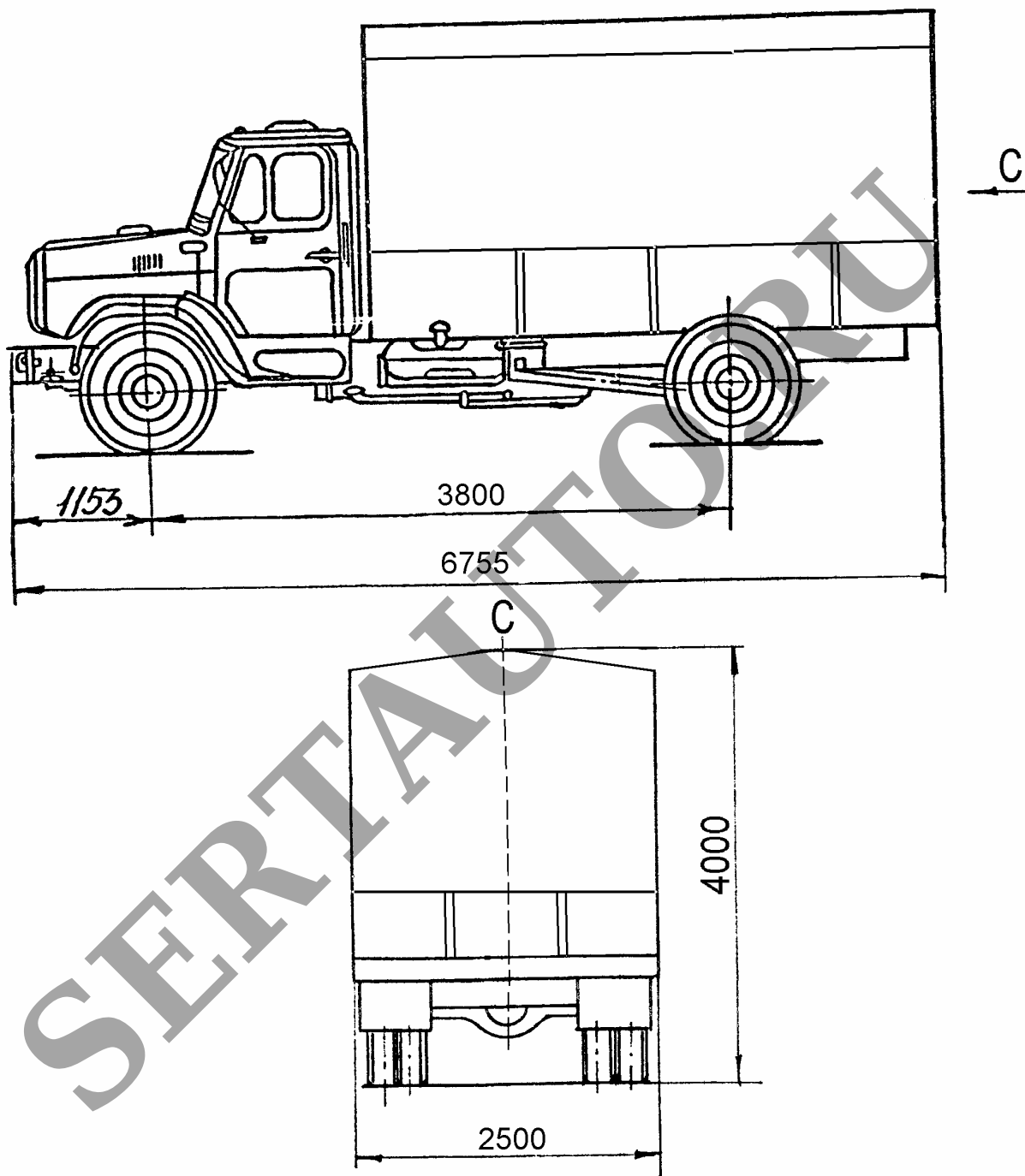

Рис. 4. Автомобиль с бортовой платформой и тентом модели 47440Н на шасси
(базе) ЗИЛ 432930, ЗИЛ 432932