

Орган по сертификации
"Фонд поддержки потребителей" - ОС "МАДИ-ФОНД"
РОСС RU.0001.11MT20 от 15.07.2003 г.
125829, г. Москва, Ленинградский пр-т, д.64, т. 155-04-45, 155-07-78

РОСС RU.MT20.E01051

01 января 2005

Марка транспортного средства	—
Тип транспортного средства	384402 , 4744A0 , 4744AM
Шасси транспортного средства (базовый автомобиль)	МАЗ – 437040, МАЗ - 437041
Категория транспортного средства	N2
Код ОКП	45 2330 – для 384402, 45 2110 - для 4744A0, 45 2160 - для 4744AM
Код VIN	с X63384402 (или X634744A ?)40000280 по X63384402 (или X634744A ?)40000329
Заявитель, изготовитель и его адрес:	ООО «Техпро», 249020, г. Обнинск, Калужская обл., р-н Плотины, Российская Федерация

ОБЩИЕ ХАРАКТЕРИСТИКИ ТРАНСПОРТНОГО СРЕДСТВА

Колесная формула / ведущие колеса	4x2 / задние
Схема компоновки транспортного средства	кабина над двигателем, расположение двигателя - переднее, продольное

РОСС RU.MT20.E01051

Исполнение загрузочного пространства (тип кузова транспортного средства)	специальная подвижная платформа - пандус для погрузки и перевозки транспортных средств – для 384402; металлический фургон прямоугольной формы с теплоизоляцией в межобшивочном пространстве или без неё: - с двустворчатой задней дверью, с углом открывания каждой створки – 270 град.– для 4744A0 - с одностворчатой задней дверью, с боковой дверью или без нее, с окнами и освещением – для 4744AM
Назначение транспортного средства	384402- погрузка и перевозка транспортных средств 4744A0- перевозка грузов в фургоне 4744AM- перевозка ремонтного оборудования
Кабина	цельнометаллическая, двухдверная, двух- или трехместная, опрокидывающаяся вперед, типа 4370

	384402	4744A0, 4744AM
Габаритные размеры, мм		
- длина	8200	7100 или 8050
- ширина	2450	2550
- высота	3300	3550
База, мм	4200	3700 или 4200
Колея передних / задних колес, мм	1982 / 1702	
Масса снаряженного транспортного средства, кг (по ОСТ37.001.408-85)	5450	5350 - 5550
Полная масса транспортного средства, кг	10100	
- на переднюю ось	3650	3650 – 3750
- на заднюю ось	6450	6350 – 6450
Буксировка прицепа не предусматривается		
Двигатель (марка, тип)	ММЗ, Д 245.9	ММЗ, Д 245.30Е2
	четырёхтактный дизель с турбонаддувом и промежуточным охлаждением	
- количество и расположение цилиндров	4, рядное	
- рабочий объем, см ³	4750	
- степень сжатия	15,1	17,0
- максимальная мощность, кВт (1/мин)	95,7 (2400)	110,2 (2400)
- максимальный крутящий момент, Нм (1/мин)	449 (1300)	515 (16000)
Топливо	дизельное	

		РОСС RU.MT20.E01051		
шасси		МАЗ 437040	МАЗ 437041	
Система питания		разделенного типа, непосредственный впрыск топлива		
ТНВД (марка, тип)		«Моторпал», PP4M10P1f , PP4M10U1f или ЯЗДА, 773 НЗТА, 4УТНИ-Т	«Моторпал», PP4M10P1i3532 или ЯЗДА , 773-20.07	
Форсунки (марка, тип)		ЯЗДА, 455.1112010; ФДМ-22; ЗАО "АЗПИ", 171.1112010-01; АО "КА", 17.1112010-01	ЯЗДА , 455.1112010-50	
Турбокомпрессор (марка, тип)		Garret-TA 03 или БЗА, ТКР 6.1 или "TURBO" C1470/5.32	(CZ), C14-95	
Воздушный фильтр (марка, тип)		МАЗ, 5337-1109010-20		
Система выпуска и нейтрализации отработавших газов		с одним глушителем, система нейтрализации отсутствует		
Глушитель (марка, тип)		МАЗ, 5357-1201010		
Трансмиссия		механическая		
Сцепление (марка, тип)		MT3 245	MF-362	
		сухое, фрикционное, однодисковое		
Коробка передач (марка, тип)		CAA3-695	CAA3 - 433420	CAA3 - 3206.70
		механическая, трехходовая, с синхрониза- торами на всех передачах, кроме первой и заднего хода		
- число передач		5-вперед, 1-назад		
- передаточные числа коробки передач				
	I	6,45	6,39	5,63
	II	3,56	3,56	2,64
	III	1,98	2,14	1,48
	IV	1,275	1,23	1,00
	V	1,00	1,00	0,81
	3.X.	6,15	5,75	5,36
Главная передача (марка, тип)		МАЗ, одинарная, гипоидная		
- передаточное число главной передачи		3,45 или 3,9		

РОСС RU.MT20.E01051

Шины

марка
размер
индекс несущей способности
категория скорости

-
235/75R17,5
130/128
M

Дополнительное оборудование транспортного средства

противосолнечные козырьки, предпусковой подогреватель двигателя и кабины; для 384402 - специальный сигнальный огонь желтого цвета, гидроцилиндр и лебедка, для 4744A0 по заказу – грузоподъемный борт с гидрориводом, холодильная установка

Действие данного "Одобрения типа транспортного средства" распространяется на серию транспортных средств в количестве 50 (пятьдесят) шт. с номерами VIN с X63384402 (или X634744A ?)40000280 по X63384402 (или X634744A ?)40000329

автомобиль - эвакуатор модели 384402 ,
автомобиль - фургон модели 4744A0 ,
автомобиль - передвижная мастерская модели 4744AM

Описание маркировки транспортных средств приведено в приложении № 2
Общие виды транспортных средств на 3 стр. приведены в приложении № 3

Руководитель органа по сертификации «МАДИ-Фонд»

..... А.М. Иванов
подпись

С.В. Пугачев

РОСС RU.MT20.E01051

Приложение № 2 к Одобрению типа
транспортного средства

ОПИСАНИЕ МАРКИРОВКИ ТРАНСПОРТНОГО СРЕДСТВА

1. Место расположения и форма знака соответствия - на табличке изготовителя. Знак соответствия выполнен по ГОСТ Р 50460-92 с указанием номера данного «Одобрения типа транспортного средства».
2. Место расположения таблички изготовителя — на передней поверхности надрамника справа
3. Место расположения идентификационного номера (VIN):
 - 3.1. На табличке изготовителя.
 - 3.2. На раме справа
4. Структура и содержание идентификационного номера транспортного средства:

1	2	3	4	5	6	7	8	9	10	11	12	13	14	15	16	17
X	6	3	?	?	?	?	?	?	4	?	?	?	?	?	?	?

Поз. 1-3: международный идентификационный код изготовителя (WMI) (X63 – для ООО «Техпро»)

Поз. 4-9: ? – описательная часть - тип транспортного средства (384402 – для автомобиля-эвакуатора модели 384402, 4744A0 - для автомобиля-фургона модели 4744A0, 4744AM - для автомобиля-мастерской модели 4744AM)

Поз. 10: 4 – год выпуска (4 – 2004 г.)

Поз. 11-17: ? – производственный номер транспортного средства(с 0000280 по 0000329)

Остальная маркировка автомобиля соответствует маркировке шасси и располагается в местах, указанных в руководстве по эксплуатации МАЗ 437040, МАЗ 437041



Рис.1 Автомобиль - эвакуатор модели 384402



Рис.2. Автомобиль – фургон модели 4744A0 .

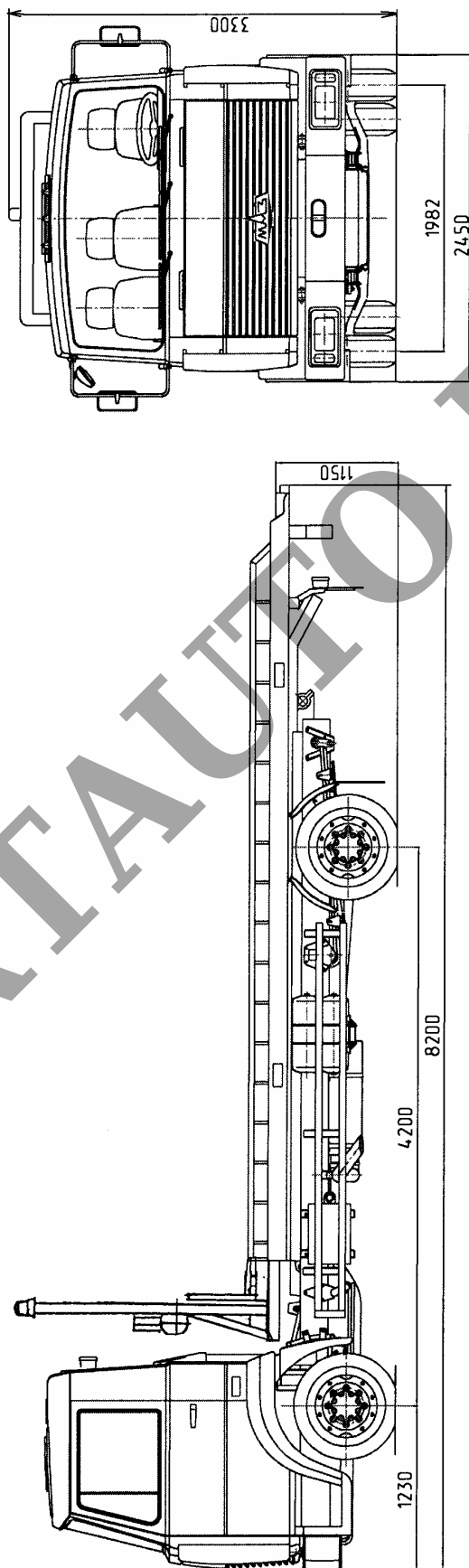
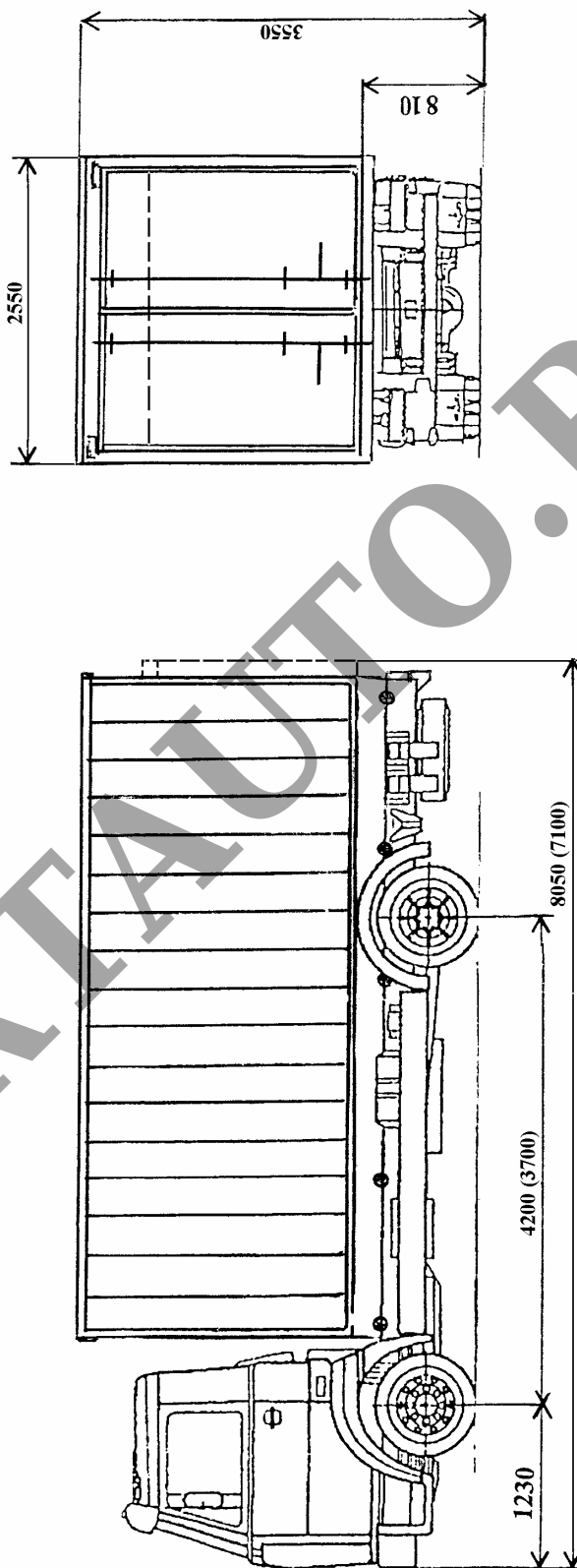
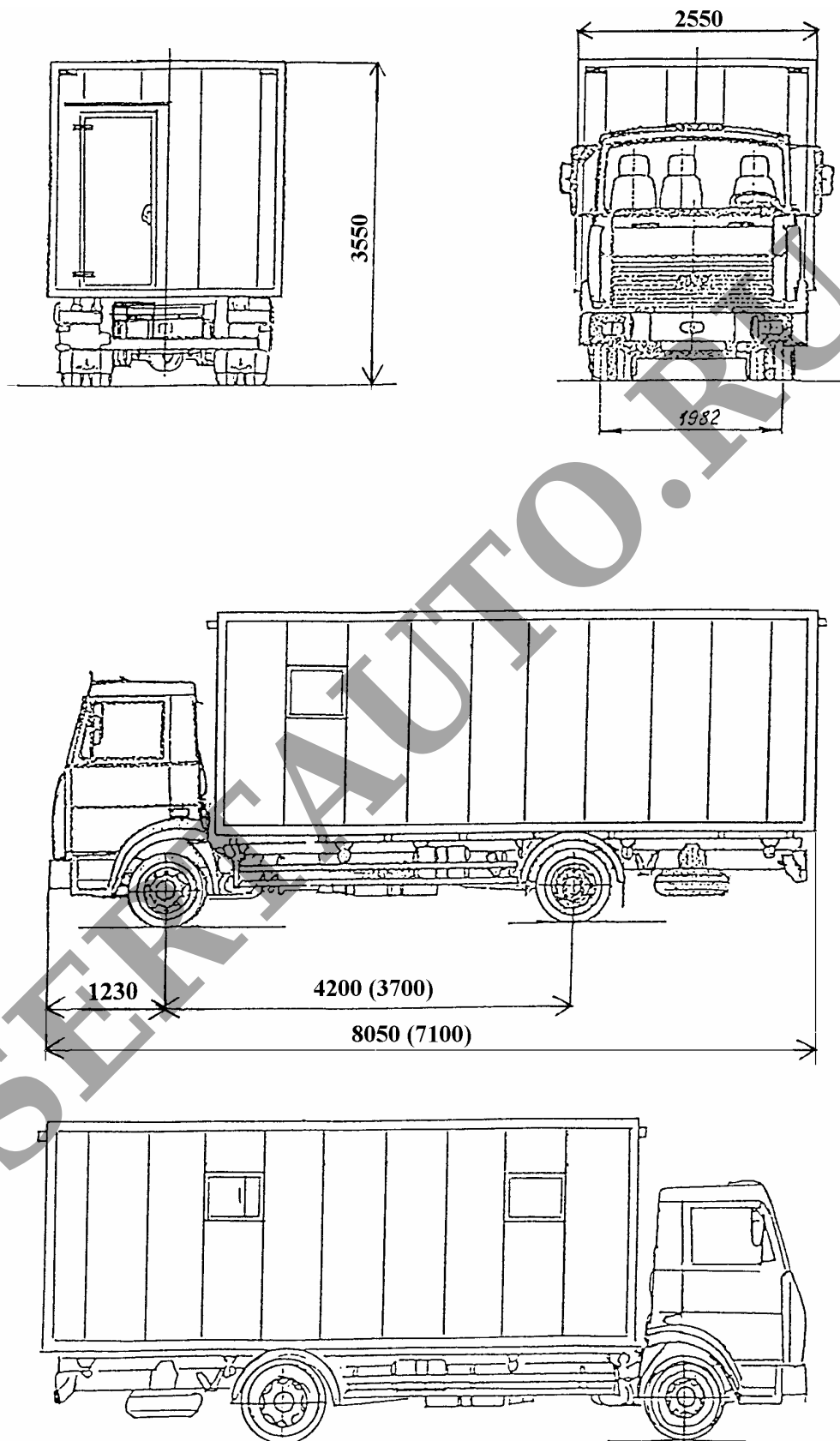

Рис.3. Автомобиль – передвижная мастерская модели 4744AM .