

Орган по сертификации
“Фонд поддержки потребителей” -ОС “МАДИ-ФОНД”
РОСС RU.0001.11MT20 от 14.12.99 г.
125829,г.Москва, Ленинградский пр-т,д.64, т. 155-07-78, 155-04-45

РОСС RU.MT20.E00888

Малая серия в количестве 50 шт. 30 июня 2004

Тип транспортного средства Автомобиль специальный - сортиментовоз
моделей: 693330 (69333-0000010),
693320 (69332-0000010-02)

Шасси транспортного средства КАМАЗ 53229-0001093-13 – для 693330
КАМАЗ 53215-0001090-13 – для 693320

Категория транспортного средства N₃

Код ОКП 45 2330

Код VIN с ХОР6933_0_0000001 по ХОР6933_0_0000050

Предприятие изготовитель и его адрес: ООО «АСТЕЙС», 423603, г. Набережные Челны,
Промзона, а/я 51, Российская Федерация

ОБЩИЕ ХАРАКТЕРИСТИКИ ТРАНСПОРТНОГО СРЕДСТВА

Колесная формула/ведущие колеса	6х4 / задней тележки
Схема компоновки транспортного средства	кабина над двигателем, расположение двигателя – переднее продольное
Исполнение грузочного пространства (тип кузова транспортного средства)	платформа с кониками и манипулятором

РОСС RU.MT20.E00888

Кабина

цельнометаллическая, трехместная, двухдверная, откидывающаяся вперед, со спальным местом или без него

	693330	693320
Габаритные размеры, мм		
- длина		9970
- ширина		2500
- высота		3590
База, мм		4470+1320
Колея передних / задних колес, мм		2043 / 1890
Масса снаряженного транспортного средства, кг	11750	10850
Полная масса транспортного средства, кг	24000	19350
- на переднюю ось	6000	4220
- на заднюю тележку	18000	15130
Буксировка прицепа не предусмотрена		
Двигатель (марка, тип)	КамАЗ-740.13-260 четырёхтактный дизель, с турбонаддувом	
- количество и расположение цилиндров	8, V – образное	
- рабочий объем, см ³	10850	
- степень сжатия	17,0	
- максимальная мощность, кВт(1/мин)	182,6 (2200)	
- максимальный крутящий момент, Нм(1/мин)	919 (1300-1500)	
Топливо	дизельное	
Система питания	впрыск топлива под давлением	
ТНВД (марка, тип)	ЯЗДА, 337-42	
Форсунки (марка, тип)	ЯЗДА, 273-31	
Турбокомпрессор (марка, тип)	КамАЗ, ТКР 7С - 9 или Schwitzer S2B/7624TAE/1,00D9 или CZ,K-27	
Воздушный фильтр (марка, тип)	7405-1109510	

РОСС RU.MT20.E00888

Система выпуска и нейтрализации отработавших газов один глушитель, система нейтрализации отсутствует

Глушитель (марка, тип) КамАЗ, 6520-1201010

Трансмиссия механическая

Сцепление (марка, тип) КамАЗ - 142 или 17.1600010-10, двухдисковое, сухое, фрикционное, привод гидравлический с пневмоусилителем

Коробка передач (марка, тип) КамАЗ-142 или КамАЗ-152, механическая, пятиступенчатая, трехходовая, с синхронизаторами на всех передачах, кроме первой и заднего хода, с ручным управлением, с делителем (для КамАЗ 152)

	КамАЗ-142	КамАЗ-152
- число передач	5 - вперед, 1 – назад	10 – вперед, 2 - назад
- передаточные числа коробки передач		
		низший ряд высший ряд
I	7,82	7,82 6,38
II	4,03	4,03 3,29
III	2,50	2,50 2,04
IV	1,53	1,53 1,25
V	1,00	1,00 0,815
З.Х.	7,38	7,38 6,02

Главная передача (марка, тип) КамАЗ, двойная, центральная

- передаточное число главной передачи 5,43; 5,94; 6,53; 7,22

Подвеска (марка, тип)

- передняя

зависимая, на двух продольных полуэллиптических одношковых рессорах, с гидравлическими телескопическими амортизаторами и резиновыми буферами

- задняя

балансирная, на двух полуэллиптических рессорах, с реактивными штангами

Рулевое управление (марка, тип) КамАЗ 4310-3400020, рулевой механизм типа "винт- гайка на циркулирующих шариках- рейка – сектор", с гидроусилителем

РОСС RU.MT20.E00888

Тормозные системы

- рабочая

пневматический двухконтурный привод раздельный к тормозам колес передней оси и задней тележки, с АБС, тормозные механизмы всех колес – барабанные

- стояночная

колесные тормозные механизмы задней тележки с приводом от пружинных энергоаккумуляторов

- запасная

контур рабочей тормозной системы

- вспомогательная

моторный тормоз-замедлитель

Шины (размерность, марка,

11.00R20

минимально допустимый индекс нагрузки,

150/146

скоростная категория)

J или K

Дополнительное оборудование транспортного средства

стеклоочиститель, стеклоомыватель, отопитель кабины, зеркала заднего вида, звуковой сигнал, по заказу - предпусковой или независимый обогреватель

Описание маркировки транспортных средств приведено в приложении № 2
Общий вид транспортных средств приведен в приложении № 3 на рис. 1

Автомобиль специальный - сортиментовоз моделей:
693330 (69333-0000010), 693320 (69332-0000010-02)

Руководитель органа
по сертификации «МАДИ-ФОНД»

..... А.М. Иванов
подпись

С.В. Пугачев

РОСС RU.MT20.E00888

Приложение № 2 к Одобрению типа транспортного средства

ОПИСАНИЕ МАРКИРОВКИ ТРАНСПОРТНОГО СРЕДСТВА

1. Место расположения и форма знака соответствия - рядом с табличкой предприятия изготовителя, на специальной табличке. Знак соответствия выполнен по ГОСТ Р 50460-92 с указанием номера данного «Одобрения типа транспортного средства».
2. Место расположения таблички предприятия- изготовителя – в кабине справа
3. Место расположения идентификационного номера (код VIN):
 - на табличке предприятия - изготовителя
 - в передней части рамы справа
4. Структура и содержание идентификационного номера транспортного средства:

1	2	3	4	5	6	7	8	9	10	11	12	13	14	15	16	17
X	0	P	6	9	3	3	?	0	?	0	0	0	0	0	?	?

Поз. 1-3: международный идентификационный код изготовителя (WMI) (XOP — для ООО «АСТЕЙС», Российская Федерация)

Поз. 4-9: 6933?0 - описательная часть - тип транспортного средства (693330 - для автомобиля модели 693330 (69333-0000010), 693320 – для автомобиля модели 693320 (69332-0000010-02))

Поз. 10: ? – год выпуска (4 - 2004 г.)

Поз. 11-17: ? – производственный номер транспортного средства (с 0000001 по 0000050)

Остальная маркировка автомобиля соответствует маркировке шасси и располагается в местах, указанных в руководстве по эксплуатации шасси КамАЗ 53215-13, КАМАЗ 53229-13

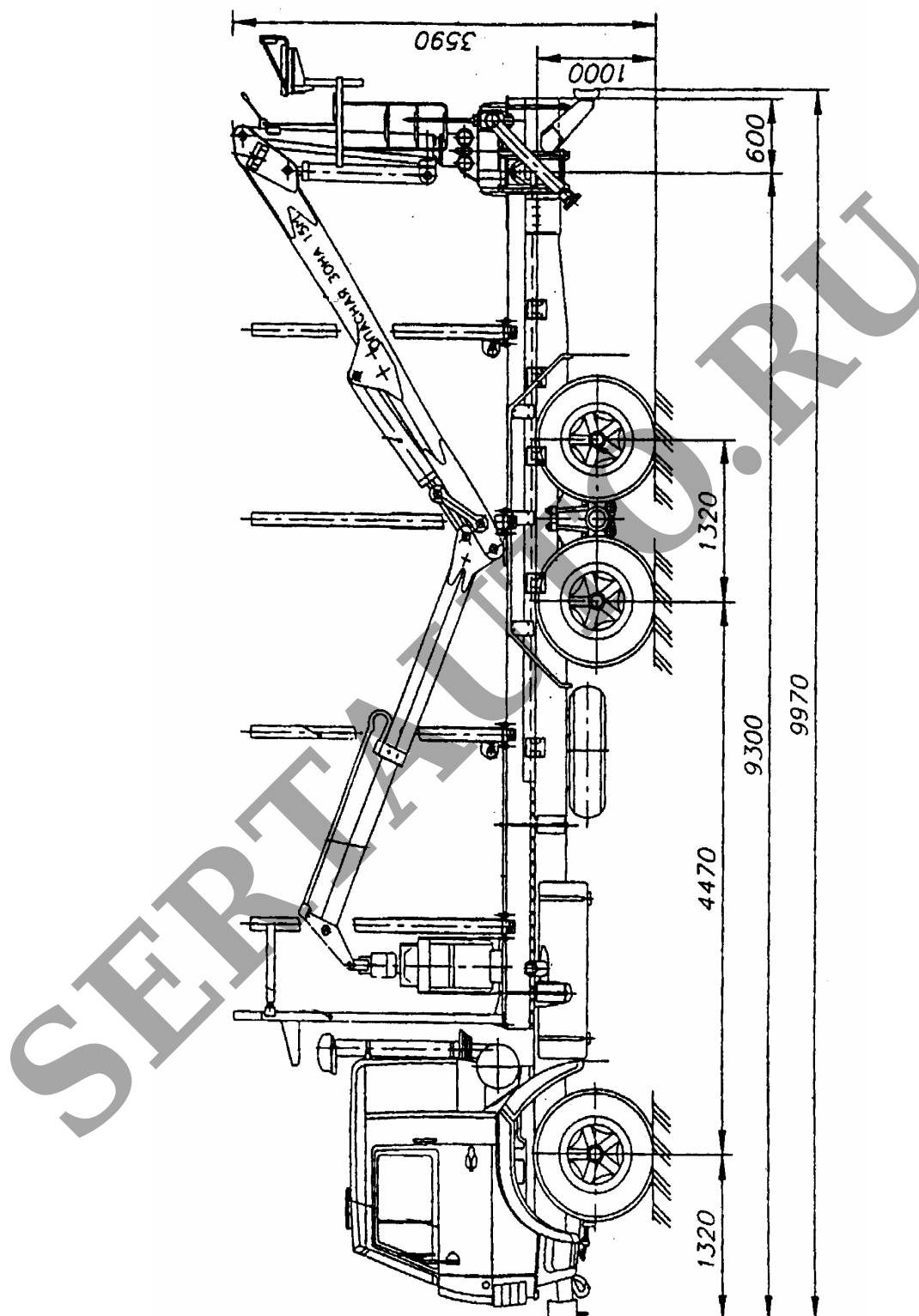

Рис. 1. Автомобиль – сортиментовоз моделей 693330 (69333-000010),
693320 (69332-000010-02)