

Орган по сертификации  
“Фонд поддержки потребителей” -ОС “МАДИ-ФОНД”  
РОСС RU.0001.11MT20 от 14.12.99 г.  
125829,г.Москва, Ленинградский пр-т,д.64, т. 155-04-45, 155-07-78

РОСС RU.MT20.E00845

Малая серия в количестве 100 шт. 30 июня 2004

Тип транспортного средства Автомобиль - самосвал с краном - манипулятором  
моделей: 581100 (5811-0000010-01),  
58110А (5811-0000010-02)

Шасси транспортного средства КАМАЗ 53215 - для 581100,  
КАМАЗ 53229-02 - для 58110А

Категория транспортного средства N3

Код ОКП 45 1129

Код VIN с X8958110 \_\_ 0AB5051 по X8958110 \_\_ 0AB5150

Предприятие изготовитель и его адрес: ООО "Строймаш - Сервис", 170039, г. Тверь , ул. Фрунзе , д.1

---

#### ОБЩИЕ ХАРАКТЕРИСТИКИ ТРАНСПОРТНОГО СРЕДСТВА

Колесная формула/ведущие колеса 6x4 / средние, задние

Схема компоновки транспортного средства кабина над двигателем, расположение двигателя – переднее продольное

---

РОСС RU.MT20.E00845

Исполнение загрузочного пространства  
(тип кузова транспортного средства)

самосвальный кузов с разгрузкой назад ,  
кран-манипулятор между кабиной и  
кузовом, две выдвижные опоры

Кабина

цельнометаллическая, трехместная,  
двухдверная, откидывающаяся вперед, со  
спальным местом или без него

### Габаритные размеры, мм

- длина	9530
- ширина	2500
- высота	3750

База, мм 3690+1320

Колея передних/задних колес, мм 2043/1890

	модель	581100	5811A0
Масса снаряженного транспортного средства, кг		12100	12510
Полная масса транспортного средства, кг		20100	23510
- на переднюю ось		5150	5510
- на заднюю тележку		14950	18000

Буксировка прицепа не предусмотрена

### Двигатель (марка, тип)

КамАЗ-740.11-240

четырёхтактный дизель, с турбонаддувом

- количество и расположение цилиндров 8, V – образное

- рабочий объем, см<sup>3</sup> 10850

- степень сжатия 17,0

- максимальная мощность, кВт(1/мин) 169 (2200)

- максимальный крутящий момент, Нм(1/мин) 819,0 (1200-1400)

Топливо дизельное

### Система питания

впрыск топлива под давлением

ТНВД (марка, тип) ЯЗДА, 337-40

Форсунки (марка, тип) ЯЗДА, 273-30

Турбокомпрессор (марка, тип) КамАЗ, ТКР 7 С - 9 или ТКР 7 Н – 1

Воздушный фильтр (марка, тип) 7405-1109510

РОСС RU.MT20.E00845

**Система выпуска и нейтрализации отработавших газов** один глушитель, система нейтрализации отсутствует  
 Глушитель (марка, тип) КамАЗ , 6520-1201010

**Трансмиссия** механическая  
 Сцепление (марка, тип) КамАЗ-142 или 17.1600010-10, двухдисковое, сухое, фрикционное, привод гидравлический с пневмоусилителем  
 Коробка передач (марка, тип) КамАЗ-142 или КамАЗ-152 , механическая, пятиступенчатая, трехходовая, с синхронизаторами на всех передачах, кроме первой и заднего хода, с ручным управлением, с делителем (для КамАЗ 152)

	КамАЗ-142	КамАЗ-152
- число передач	5 - вперед, 1 – назад	10 – вперед, 2 - назад
- передаточные числа коробки передач		низший ряд      высший ряд
I	7,82	7,82      6,38
II	4,03	4,03      3,29
III	2,50	2,50      2,04
IV	1,53	1,53      1,25
V	1,00	1,00      0,815
3.X.	7,38	7,38      6,02

Главная передача (марка, тип) КамАЗ, двойная, центральная  
 - передаточное число главной передачи 5,43; 5,94; 6,53; 7,22

Подвеска (марка, тип)  
 - передняя зависимая, на двух продольных полуэллиптических одношковых рессорах, с гидравлическими телескопическими амортизаторами и резиновыми буферами  
 - задняя балансирующая, на двух полуэллиптических рессорах, с реактивными штангами

Рулевое управление (марка, тип) КамАЗ 4310-3400020 , рулевой механизм типа "винт- гайка на циркулирующих шариках- рейка – сектор", с гидроусилителем

РОСС RU.MT20.E00845

**Тормозные системы**

- рабочая

пневматический двухконтурный привод с разделением на контуры передней оси и задней тележки, тормозные механизмы всех колес – барабанные, АБС

- стояночная

колесные тормозные механизмы задней тележки с приводом от пружинных энергоаккумуляторов

- запасная

контуры рабочей тормозной системы

- вспомогательная

моторный тормоз-замедлитель

**Шины** (размерность, марка,11.00R20,  
И-6811.00R20,  
PROSTOR  
И-111 AM

минимально допустимый индекс нагрузки, скоростная категория)

146/143

148/145

J

**Дополнительное оборудование транспортного средства**

стеклоочиститель, стеклоомыватель, отопитель кабины, зеркала заднего вида, звуковой сигнал, кран-манипулятор с выдвижными опорами, по заказу - предпусковой или независимый обогреватель

Описание маркировки транспортных средств приведено в приложении № 2  
Общий вид транспортных средств приведен в приложении № 3 на рис. 1

Автомобиль - самосвал с краном - манипулятором моделей:  
581100 (5811-0000010-01), 58110A (5811-0000010-02)

Руководитель органа  
по сертификации «МАДИ-Фонд»

Зам.

.....  
подпись

А.М. Иванов

А.Г. Пасько

РОСС RU.MT20.E00845

Приложение № 2 к Одобрению типа  
транспортного средства

**ОПИСАНИЕ МАРКИРОВКИ ТРАНСПОРТНОГО СРЕДСТВА**

1. Место расположения и форма знака соответствия - рядом с табличкой предприятия изготовителя, на специальной табличке. Знак соответствия выполнен по ГОСТ Р 50460-92 с указанием номера данного «Одобрения типа транспортного средства».
2. Место расположения таблички предприятия- изготовителя - на правой задней стойке двери кабины по ходу движения
3. Место расположения идентификационного номера (код VIN):  
На табличке предприятия изготовителя.  
На кабине
4. Структура и содержание идентификационного номера транспортного средства:

1	2	3	4	5	6	7	8	9	10	11	12	13	14	15	16	17
X	8	9	5	8	1	1	0	?	?	0	A	B	5	?	?	?

Поз. 1-3: международный идентификационный код изготовителя (WMI) (X89 — для ООО "Строймаш - Сервис"), применяется совместно с поз. 12-14

Поз. 4-9: 58110? - описательная часть - тип транспортного средства (581100, 58110A - для автомобилей - самосвалов с краном - манипулятором моделей 581100 (5811-0000010-01), 58110A (5811-0000010-02) соответственно)

Поз. 10: ? – год выпуска (3– 2003 г., 4- 2004 г.)

Поз. 11: 0 – постоянно для автомобилей моделей 581100, 58110A

Поз. 12-14: - обозначение, применяющееся совместно с международным идентификационным кодом предприятия-изготовителя (WMI), цифра "9" на третьей позиции которого, и знаки на 12, 13 и 14 позициях - "AB5" указывают, что годовой объем производства транспортных средств данного типа на данном предприятии не превышает 500 шт. в год

Поз. 15-17: ? – производственный номер транспортного средства (с 051 по 150)

Остальная маркировка автомобиля соответствует маркировке базового шасси и располагается в местах, указанных в руководстве по эксплуатации КАМАЗ 53215, КАМАЗ 53229-02

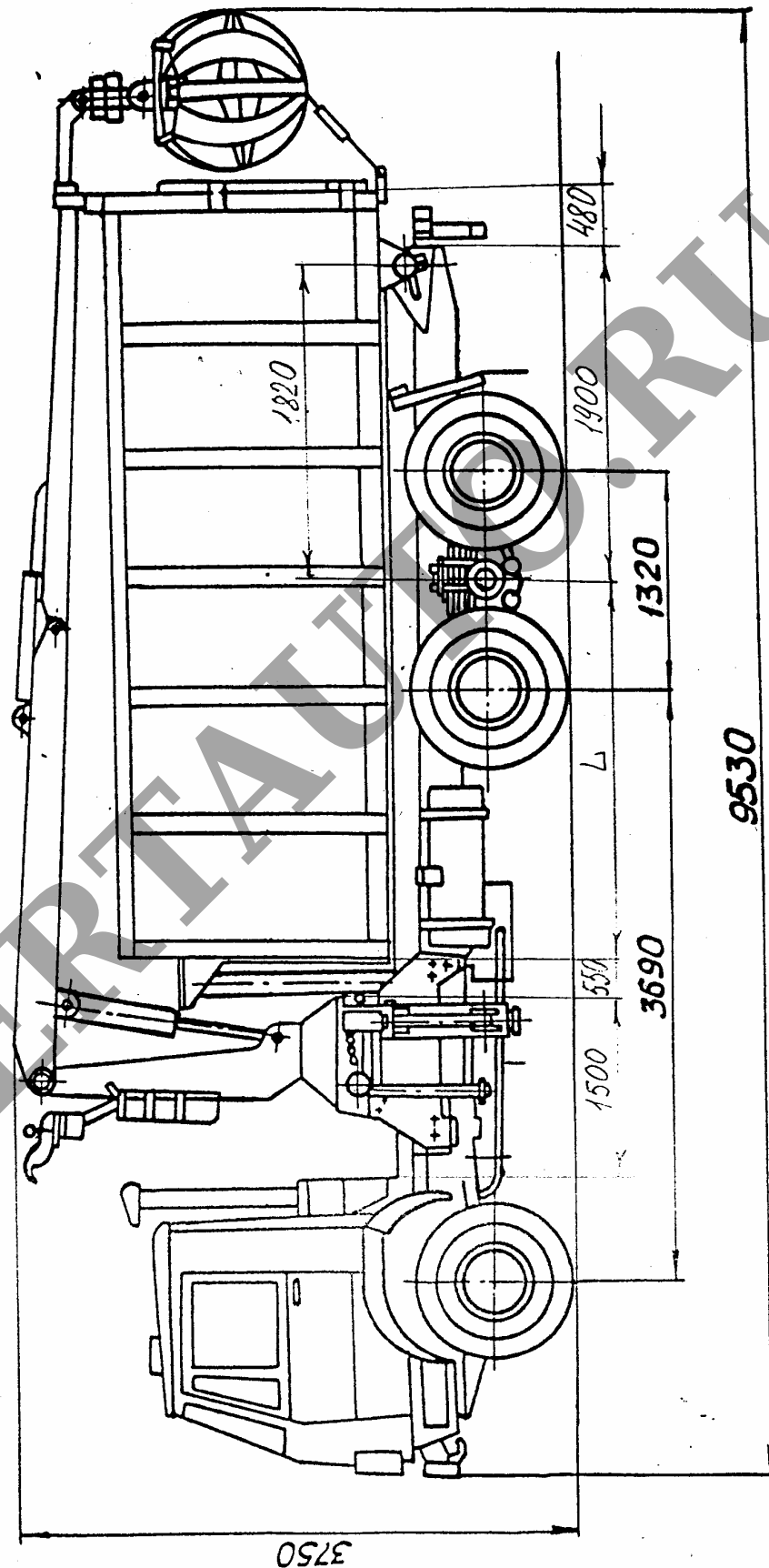

Рис. 1. Автомобиль самосвал с краном манипулятором моделей: 581100 (5811-0000010-01), 58110А (5811-0000010-02)