

Орган по сертификации
“Фонд поддержки потребителей” -ОС “МАДИ-ФОНД”
РОСС RU.0001.11MT20 от 14.12.99 г.
125829,г.Москва, Ленинградский пр-т,д.64, т. 155-07-78, 155-04-45

РОСС RU.MT20.E00807

Малая серия в количестве 50 шт. 30 июня 2004

Тип транспортного средства автомобиль - фургон моделей:
5717 (5717-0000010), 5718 (5718-0000010);
автомобиль - мастерская моделей:
57171 (57171-0000010), 57181 (57181-0000010)

Шасси транспортного средства (базовый автомобиль) КамАЗ 53215 - для 5718, 57181
КамАЗ 53205 - для 5717, 57171

Категория транспортного средства N3

Код ОКП 45 2110 - для 5717, 5718
45 2160 - для 57171, 57181

Код VIN с X7U571__ 0 _ 0000001 по X7U571__ 0 _ 0000050

Предприятие изготовитель и его адрес: ОАО «Комбинат автомобильных фургонов», 429120, г. Шумерля, Чувашская Республика, ул. Ленина, д.21а, Российская Федерация

ОБЩИЕ ХАРАКТЕРИСТИКИ ТРАНСПОРТНОГО СРЕДСТВА

Колесная формула/ведущие колеса	6x4 / средние, задние
Схема компоновки транспортного средства	кабина над двигателем, расположение двигателя – переднее продольное
Исполнение грузозачного пространства (тип кузова транспортного средства)	фургон с теплоизоляцией или без нее, с холодильной установкой или без нее

РОСС RU.MT20.E00807

Кабина

цельнометаллическая, трехместная,
двухдверная, откидывающаяся вперед,
со спальным местом или без него

	5717	57171	57181	5718
Габаритные размеры, мм				
- длина		7540		8540
- ширина	2550	2550 (2600 – с изотермическим кузовом)		2550
- высота			4000	
База, мм		3190+1320		3690+1320
Колея передних/задних колес, мм			2050/1890	
Масса снаряженного транспортного средства, кг		7700		8400
Полная масса транспортного средства, кг		15600		19300
- на переднюю ось		4460		4540
- на заднюю тележку		11140		14760
Буксировка прицепа не предусмотрена				
Двигатель (марка, тип)		КамАЗ-740.11-240 четырёхтактный дизель, с турбонаддувом		
- количество и расположение цилиндров		8, V – образное		
- рабочий объем, см ³		10850		
- степень сжатия		17,0		
- максимальная мощность, кВт(1/мин)		169 (2200)		
- максимальный крутящий момент, Нм(1/мин)		818,9 (1200-1600)		
Топливо		дизельное		
Система питания		впрыск топлива под давлением		
ТНВД (марка, тип)		ЯЗДА, 337-40		
Форсунки (марка, тип)		ЯЗДА, 273-30		
Турбокомпрессор (марка, тип)		КамАЗ, ТКР 7 С - 9 или ТКР 7 Н – 1		
Воздушный фильтр (марка, тип)		7405-1109510		

POCC RU.MT20.E00807

Система выпуска и нейтрализации отработавших газов один глушитель, система нейтрализации отсутствует

Глушитель (марка, тип) КамАЗ , 6520-1201010

Трансмиссия механическая

Сцепление (марка, тип) КамАЗ-142 или 17.1600010-10, двухдисковое, сухое, фрикционное, привод гидравлический с пневмоусилителем

Коробка передач (марка, тип) КамАЗ-142 или КамАЗ-152 , механическая, пятиступенчатая, трехходовая, с синхронизаторами на всех передачах, кроме первой и заднего хода, с ручным управлением, с делителем (для КамАЗ 152)

	КамАЗ-142	КамАЗ-152	
- число передач	5 - вперед, 1 – назад	10 – вперед, 2 - назад	
- передаточные числа коробки передач		низший ряд	высший ряд
I	7,82	7,82	6,38
II	4,03	4,03	3,29
III	2,50	2,50	2,04
IV	1,53	1,53	1,25
V	1,00	1,00	0,815
3.X.	7,38	7,38	6,02

Главная передача (марка, тип) КамАЗ, двойная, центральная

- передаточное число главной передачи 5,43; 5,94; 6,53; 7,22

Подвеска (марка, тип)

- передняя

зависимая, на двух продольных полуэллиптических рессорах, с гидравлическими телескопическими амортизаторами и резиновыми буферами, со стабилизатором поперечной устойчивости

- задняя

балансирная, на двух полуэллиптических рессорах, с реактивными штангами

Рулевое управление (марка, тип)

КамАЗ 4310-3400020, рулевой механизм типа "винт- гайка на циркулирующих шариках - рейка – сектор", с гидроусилителем

РОСС RU.MT20.E00807

Тормозные системы

- рабочая

пневматический двухконтурный привод, раздельный к тормозам колес передней оси и задней тележки, тормозные механизмы всех колес – барабанные, АБС

- стояночная

колесные тормозные механизмы задней тележки с приводом от пружинных энергоаккумуляторов

- запасная

контур рабочей тормозной системы

- вспомогательная

моторный тормоз-замедлитель

Шины (размерность, марка,

11.00R20

минимально допустимый индекс нагрузки, скоростная категория)

И-68 PR 14

PROSTOR И-111 AM

146/143

148/145

J

Дополнительное оборудование транспортного средства

стеклоочиститель, стеклоомыватель, отопитель кабины, зеркала заднего вида, звуковой сигнал, по заказу - предпусковой или независимый обогреватель, по заказу – холодильная установка (5717,5718)

Описание маркировки транспортных средств приведено в приложении № 2

Общий вид транспортных средств приведен в приложении № 3 на рис.1, 2, 3, 4

автомобиль - фургон моделей:

5717 (5717-0000010), 5718 (5718-0000010);

автомобиль - мастерская моделей:

57171 (57171-0000010), 57181 (57181-0000010)

Руководитель органа по сертификации «МАДИ-ФОНД»

Зам.

..... А.М. Иванов
подпись

А.Г. Пасько

РОСС RU.MT20.E00807

Приложение № 2 к Одобрению типа транспортного средства

ОПИСАНИЕ МАРКИРОВКИ ТРАНСПОРТНОГО СРЕДСТВА

1. Место расположения и форма знака соответствия - на табличке предприятия изготовителя. Знак соответствия выполнен по ГОСТ Р 50460-92 с указанием номера данного «Одобрения типа транспортного средства».
2. Место расположения таблички предприятия – изготовителя - на передней стенке фургона справа внизу
3. Место расположения идентификационного номера (код VIN):
 - 3.1. На табличке предприятия - изготовителя.
 - 3.2. На кабине
4. Структура и содержание идентификационного номера транспортного средства:

1	2	3	4	5	6	7	8	9	10	11	12	13	14	15	16	17
X	7	U	5	7	1	?	?	0	?	0	0	0	0	0	?	?

Поз. 1-3: международный идентификационный код изготовителя (WMI) (X7U - для ОАО «Комбинат автомобильных фургонов»)

Поз. 4-9: 571??0 – описательная часть – тип транспортного средства (571700 – для автомобиля-фургона модели 5717 (5717-0000010), 571800 – для автомобиля-фургона модели 5718 (5718-0000010), 571710 – для автомобиля-мастерской модели 57171 (57171-0000010), 571810 – для автомобиля-мастерской модели 57181 (57181-0000010))

Поз. 10: ? – год выпуска (3 – 2003 г., 4 – 2004 г.)

Поз. 11-17: 00000?? – производственный номер транспортного средства (с 0000001 по 0000050)

Остальная маркировка автомобиля соответствует маркировке базового автомобиля (шасси) и располагается в местах, указанных в руководстве по эксплуатации шасси КамАЗ 53215, КамАЗ 53205



Рис. 1. Автомобиль - фургон модели 5717 (5717-0000010).



Рис. 2. Автомобиль - фургон модели 5718 (5718-0000010).

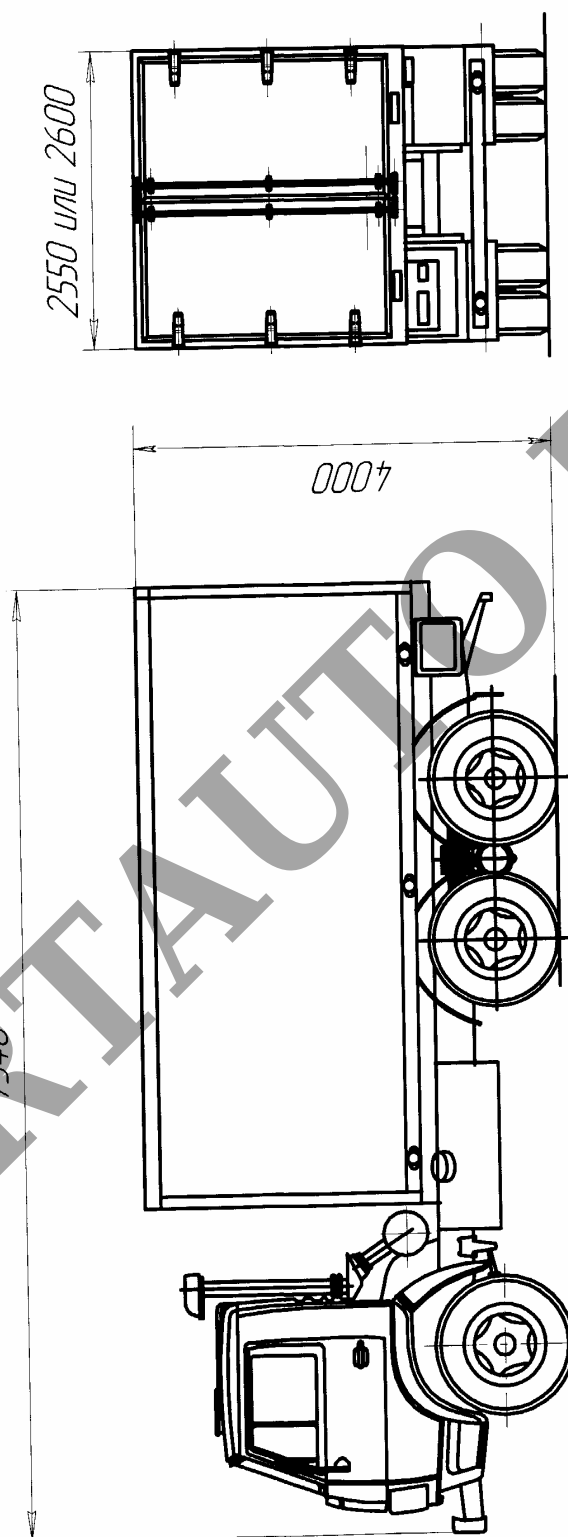

Рис. 3. Автомобиль - мастерская модели 57171 (57171-000010).

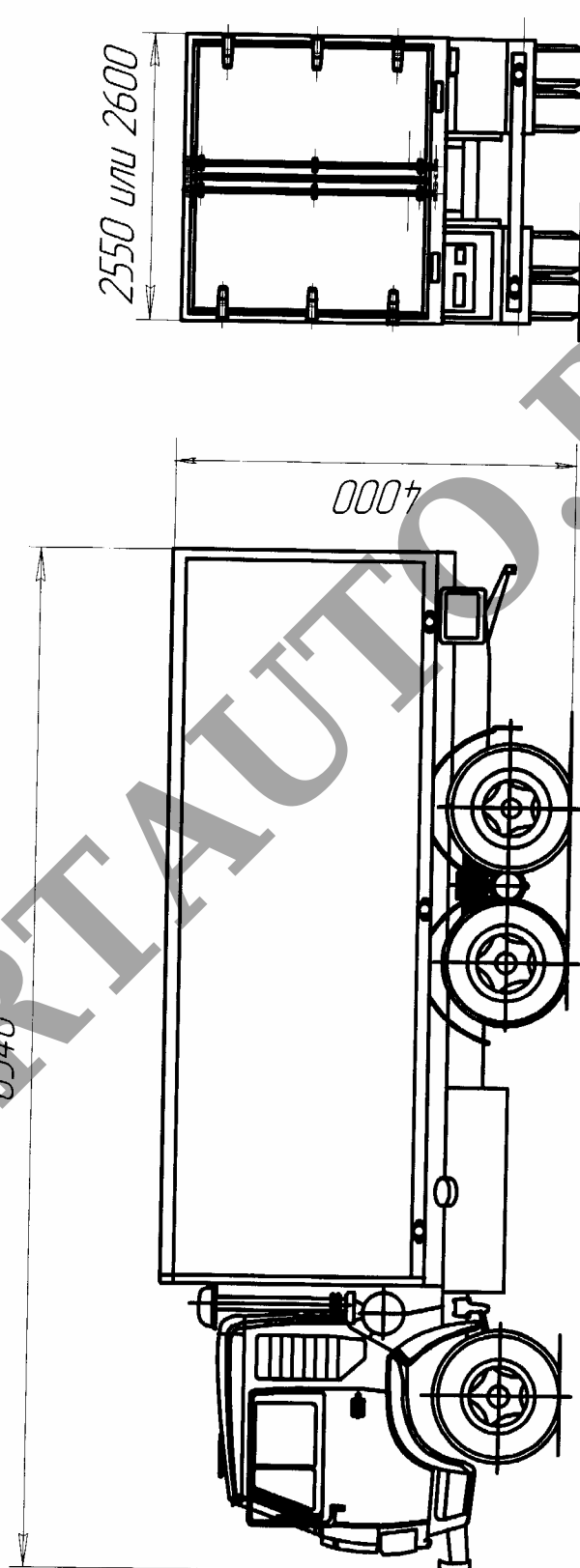
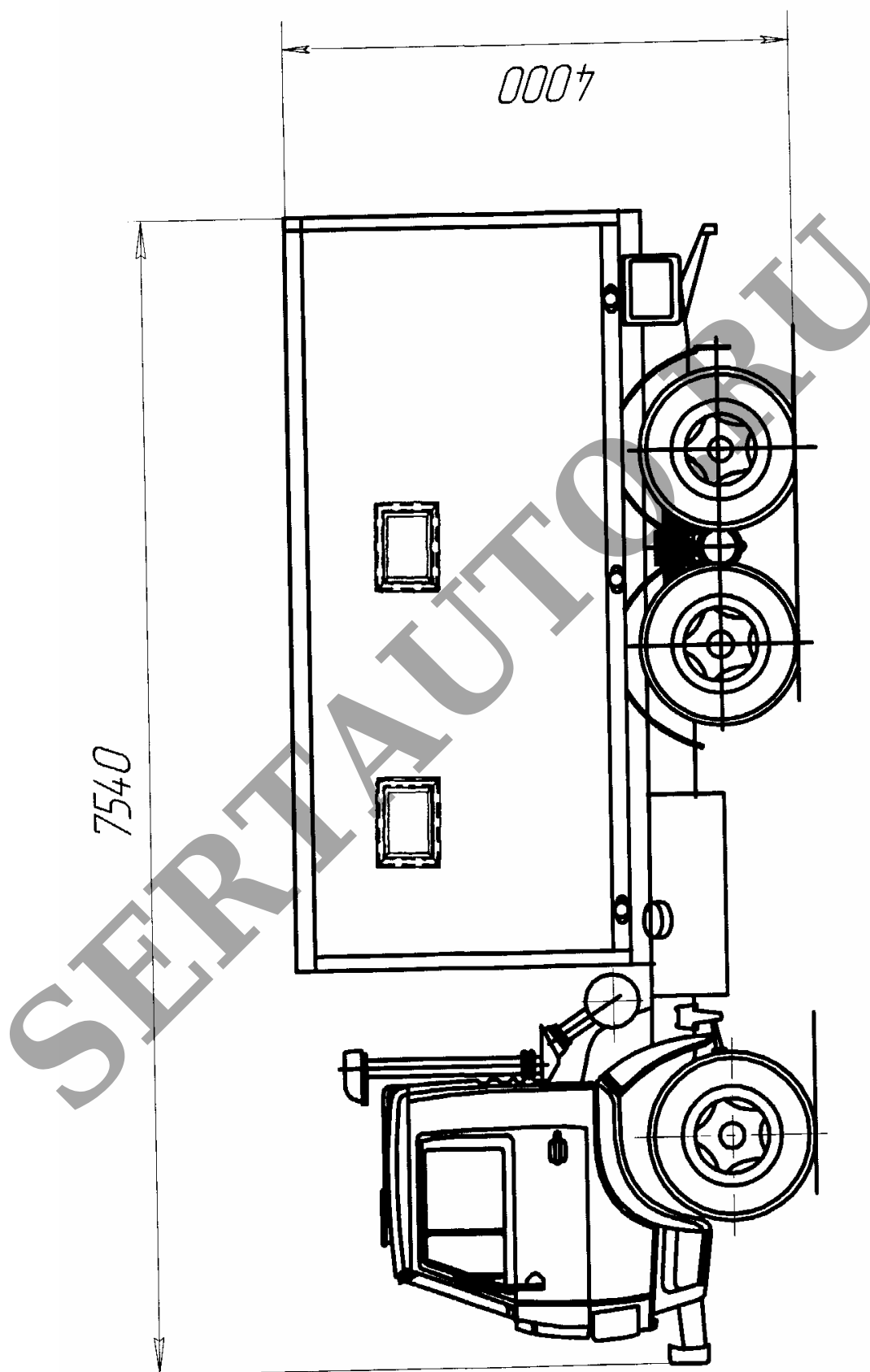
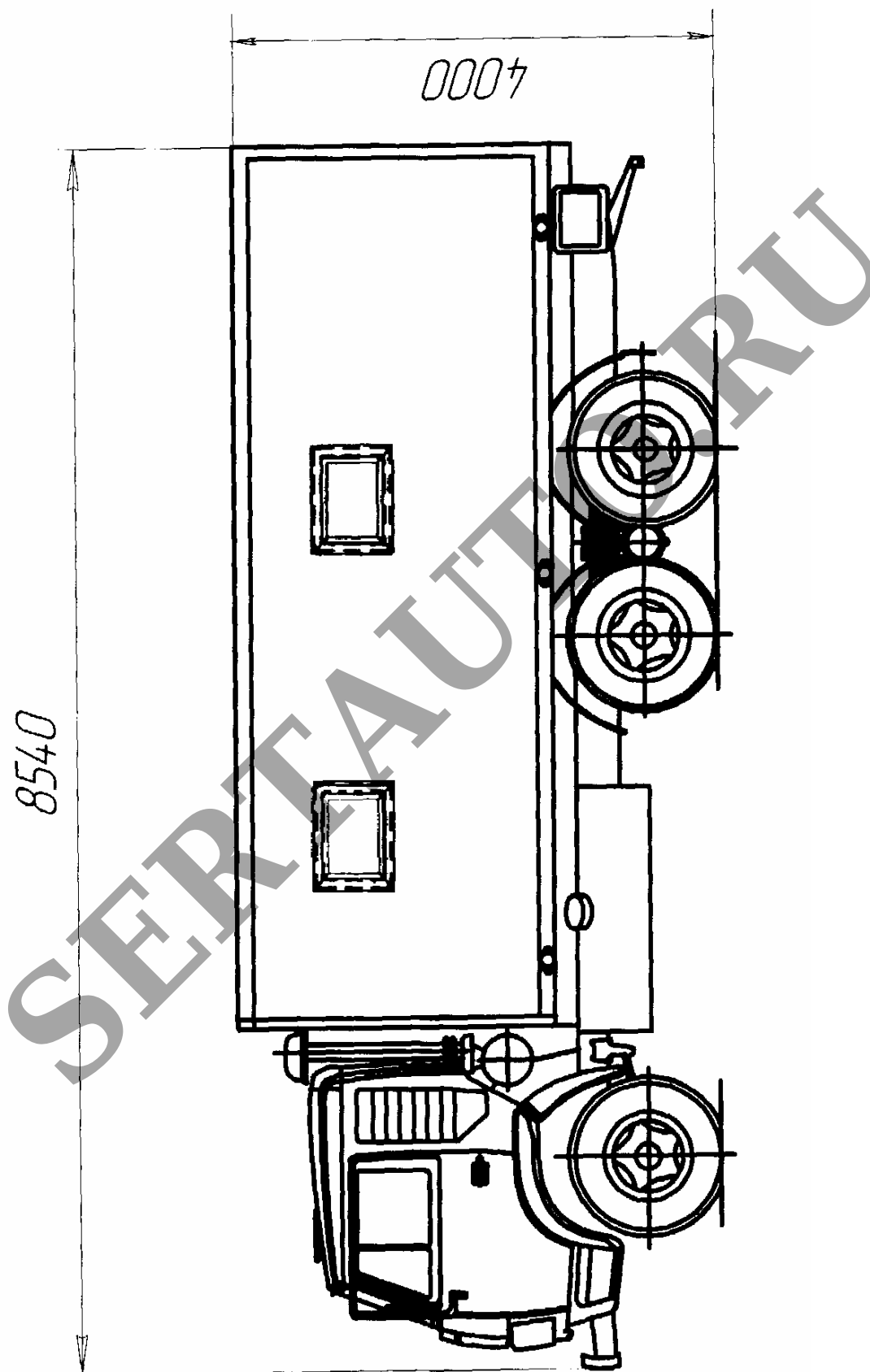

Рис. 4. Автомобиль - мастерская модели 57181 (57181-000010).