

Орган по сертификации
"Фонд поддержки потребителей" -ОС "МАДИ-ФОНД"
РОСС RU.0001.11MT20 от 14.12.99 г.
125829,г.Москва, Ленинградский пр-т,д.64, т. 155-07-78, 155-04-45

РОСС RU.MT20.E00793

Малая серия в количестве 10 шт. 24 октября 2004

Тип транспортного средства Автоцистерна нефтепромысловая модели 56803
(56803-0000010) / (АЦНП-9С-4320)

Шасси транспортного средства УРАЛ-4320-40

Категория транспортного средства N3

Код ОКП 36 6654

Код VIN с XON568030 _ 0000001 по XON568030 _ 0000010

Предприятие изготовитель и его адрес: ОАО "Нальчикский машиностроительный завод",
360000, Россия, Кабардино-Балкарская
Республика, г.Нальчик, ул.Т.Мальбахова, 4

ОБЩИЕ ХАРАКТЕРИСТИКИ ТРАНСПОРТНОГО СРЕДСТВА

Колесная формула/ведущие колеса

6x6/ все

Схема компоновки транспортного средства

капотная, расположение двигателя - переднее,
продольное

Исполнение грузозачного пространства (тип кузова транспортного средства)

эллиптическая цистерна

Кабина

цельнометаллическая, двухдверная, трехместная

РОСС RU.MT20.E00793

Габаритные размеры, мм

- длина	9300
- ширина	2500
- высота	3150

База, мм 4555+1400

Колея передних/задних колес, мм 2000-2020/2000-2020

Масса снаряженного транспортного средства, кг 12054

Полная масса транспортного средства, кг 21300

- на переднюю ось 5300
- на заднюю тележку 16000

Буксировка прицепа не предусматривается

Двигатель (марка, тип)

ЯМЗ-236НЕ-2

дизель четырехтактный, с жидкостным охлаждением, с турбонаддувом и промежуточным охлаждением

- количество и расположение цилиндров 6, V-образное

- рабочий объем, см³ 11150

- степень сжатия 16,5

- максимальная мощность, кВт(1/мин) 169 (2100)

- максимальный крутящий момент, Нм(1/мин) 882 (1100 - 1300)

Топливо дизельное

Система питания

разделенного типа, впрыск топлива под давлением

ТНВД (марка, тип) ЯЗТА-133 или ЯЗТА 324-10

Форсунки (марка, тип) ЯЗТА-267 или ЯЗТА-51

Турбокомпрессор (марка, тип) ЯМЗ, CZ, Гаррет, ТКР-9, К-36, С14, ТОЗ

Воздушный фильтр (марка, тип) КамАЗ, 7405.1109510

Система выпуска и нейтрализации отработавших газов

с одним глушителем, система нейтрализации отсутствует

Глушитель (марка, тип) 36-1201010-02

РОСС RU.MT20. E00793

Трансмиссия	механическая
Сцепление (марка, тип)	ЯМЗ-182, однодисковое ЯМЗ - 182, однодисковое, сухое, фрикционное, диафрагменное, вытяжного типа, привод с пневмоусилителем
Коробка передач (марка, тип)	ЯМЗ - 236У, механическая, пятиступенчатая, трёхходовая, трехвальная, с синхронизаторами на II, III, IV и V передачах
- число передач	5-вперед, 1-назад
- передаточные числа коробки передач	
I	5,22
II	2,90
III	1,52
IV	1,00
V	0,664
3.X.	5,22
Раздаточная коробка (марка, тип)	УралА3, механическая, двухступенчатая, с блокируемым цилиндрическим межосевым дифференциалом
- число передач	2
- передаточные числа раздаточной коробки	
- высшее	1,21
- низшее	2,15
Главная передача (марка, тип)	УралА3, двойная, коническо-цилиндрическая
- передаточное число главной передачи	7,32
Подвеска (марка, тип)	
- передняя	УралА3, зависимая, на двух продольных полуэллиптических рессорах, с двумя гидравлическими телескопическими амортизаторами двустороннего действия
- задняя	УралА3, зависимая, балансирная, с реактивными штангами, на двух продольных полуэллиптических рессорах
Рулевое управление (марка, тип)	УралА3 4320Я-3400020, рулевой механизм типа "двухзаходный червяк - боковой зубчатый сектор", рулевой привод с гидроусилителем или МА3 - 64229, рулевой механизм "винт- гайка на циркулирующих шариках-рейка-сектор", рулевой привод с гидроусилителем

РОСС RU.MT20. E00793

Тормозные системы

- рабочая (марка, тип) двухконтурная, с пневмогидравлическим приводом, с разделением на контуры передней оси и задней тележки, с АБС, тормозные механизмы всех колес - барабанные
- запасная (марка, тип) любой из контуров рабочей тормозной системы
- стояночная (марка, тип) трансмиссионная, привод механический, тормозной механизм барабанного типа
- вспомогательная (марка, тип) моторный тормоз-замедлитель

Шины (размерность, марка минимально допустимый индекс нагрузки, скоростная категория)	14.00R 20, ОИ 25 146 или 147 G	12.00R20, У-4 ИД-304 150/146 J	390/95R20, КАМА-УРАЛ 147 J	1200x500x508, ИД-П284 156 или 150 F
--	--------------------------------------	---	-------------------------------------	--

Дополнительное оборудование транспортного средства

стеклоочиститель, система обдува и омыватель лобового стекла, отопитель кабины, система вентиляции, зеркала заднего вида, противосолнечные козырьки, звуковой сигнал, регулируемое сиденье водителя, централизованная система контроля и регулирования давления воздуха в шинах, с лебедкой или без нее, цистерна, насос трехплунжерный, трубопроводы, арматура, система управления технологическим оборудованием

Вместимость цистерны, м ³	9
Способ заполнения или опорожнения цистерны	плунжерным насосом или самотеком
Время заполнения жидкостью плунжерным насосом, мин., не более	30+3
Вакуумметрическая высота всасывания жидкости (от оси всасывающего патрубка), м	4

Описание маркировки транспортного средства приведено в приложении № 2
Общий вид транспортного средства приведен в приложении № 3

Автоцистерна нефтепромысловая модели
56803 (56803-0000010) / (АЦНП-9С-4320)

Руководитель органа по сертификации «МАДИ-Фонд»

Зам.

..... А.М. Иванов
подпись

А.Г.Пасько

РОСС RU.MT20.E00793

Приложение № 2 к Одобрению типа
транспортного средства

ОПИСАНИЕ МАРКИРОВКИ ТРАНСПОРТНОГО СРЕДСТВА

1. Место расположения и форма знака соответствия - рядом с табличкой предприятия-изготовителя, на обечайке цистерны, с правой стороны. Знак соответствия выполнен по ГОСТ Р 50460-92.
2. Место расположения таблички предприятия- изготовителя - на обечайке цистерны, с правой стороны .
3. Место расположения идентификационного номера (код VIN):
На табличке предприятия - изготовителя.
На раме справа
4. Структура и содержание идентификационного номера транспортного средства:

1	2	3	4	5	6	7	8	9	10	11	12	13	14	15	16	17
X	O	N	5	6	8	0	3	0	?	?	?	?	?	?	?	?

Поз. 1-3: международный идентификационный код изготовителя (XON для ОАО "Нальчикский машиностроительный завод")

Поз. 4-9: описательная часть - тип транспортного средства (568030 - для автоцистерны нефтепромысловой модели 56803 (56803 - 0000010)/(АЦНП-9С-4320)

Поз. 10: ? - год выпуска (3 - 2003 г., 4 - 2004 г.)

Поз. 11-17: ? - производственный номер транспортного средства (с номера 0000001 по 0000010)

Остальная маркировка автомобиля соответствует маркировке базового шасси и располагается в местах, указанных в руководстве по эксплуатации Урал- 4320-40

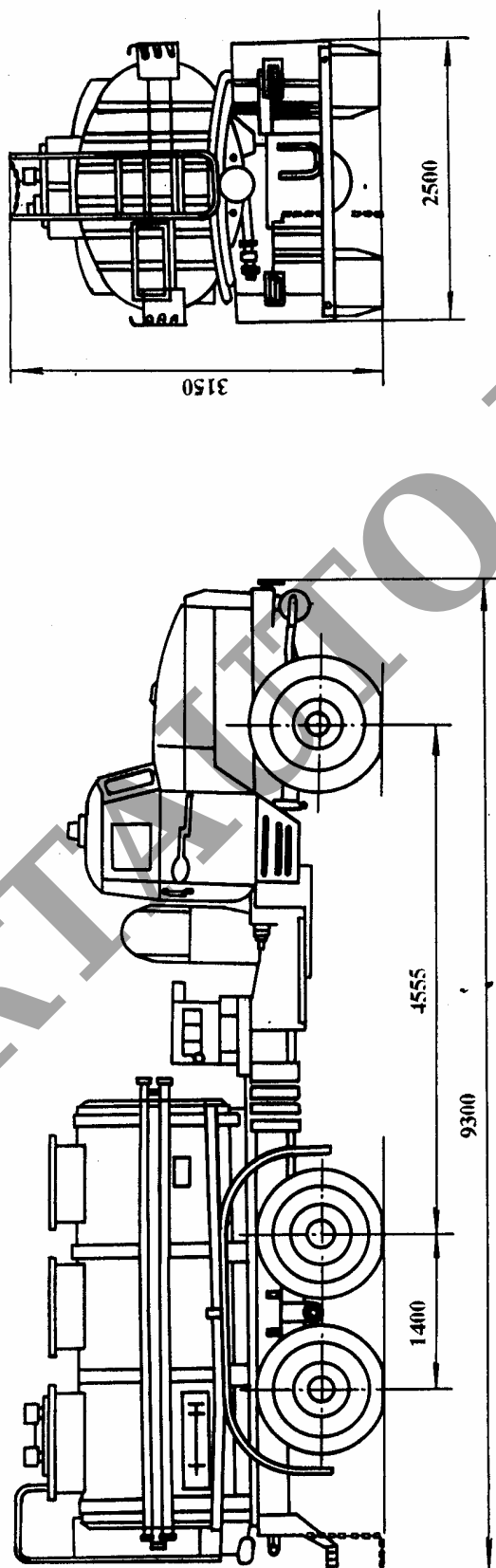

Рис.1. Автоцистерна нефтепромысловая модели 56803 (56803 - 0000010) /
(АЦНП-9С- 4320) на шасси Урал- 4320-40