

Орган по сертификации
“Фонд поддержки потребителей” -ОС “МАДИ-ФОНД”
РОСС RU.0001.11MT20 от 14.12.99 г.
125829,г.Москва, Ленинградский пр-т,д.64, т. 155-07-78, 155-04-45

РОСС JP.MT20.E00812

21 ноября 2004

Марка транспортного средства	YAMAHA
Тип транспортного средства	RJ07 (FZS 600S/N), RJ09 (YZF-R6)
Категория транспортного средства	L ₃
Код ТН ВЭД	8711 40
Код VIN	JYARJ0...
Предприятие изготовитель и его адрес:	YAMAHA Motor Co., Ltd., 2500 Shingai, Iwata-shi, Shizuoka-ken, 438-8501, Japan

ОБЩИЕ ХАРАКТЕРИСТИКИ ТРАНСПОРТНОГО СРЕДСТВА

Количество и расположение колес	2 в ряд
Колесная формула / ведущие колеса	2x1 / заднее
Схема компоновки транспортного средства	расположение двигателя - поперечное
Рама	штампованная, объемная
Количество мест	2

POCC JP.MT20.E00812

модель вариант	RJ07 (FZS 600S/N)				RJ09 (YZF-R6)	
	I/i, I/ii, I/iii	I/v, I/vi	II/i, II/ii, II/iii	II/v, II/vi, II/vii	I/i, I/ii, I/iii	I/iv
Габаритные размеры, мм						
- длина		2095			2025	
- ширина	750		755		690	
- высота	1215	1305	1085		1090	
База, мм		1440			1380	
Масса снаряженного транспортно- портного средства, кг	207		201	203		182
Полная масса транспортного средства, кг		276				257
- на переднюю ось		128				121
- на заднюю ось		148				136
Двигатель (марка, тип)	Yamaha, J507E				Yamaha, J509E	
	бензиновый, четырехтактный, охлаждение жидкостное					
- количество и расположение цилиндров	4, рядное					
- рабочий объем, см ³	600					
- степень сжатия	12,2			12,4		
Максимальная мощность, кВт (мин ⁻¹)	72,0 (12000)			86,0 (13000)	78,1 (13000)	
Максимальный крутящий момент, Нм (мин ⁻¹)	63,1 (10000)			66,4 (12000)	64,4 (11000)	
Топливо	неэтилированный бензин с октановым числом не менее 95					
Система питания	многоточечный впрыск топлива					
Форсунки (марка, тип)	Nippon Denso, 5VX			Nippon Denso, 5PW		
Воздушный фильтр (марка, тип)	Yamaha, 5VX			Yamaha, 5SL		

POCC JP.MT20.E00812

RJ07 (FZS 600S/N)	RJ09 (YZF-R6)
-------------------	---------------

Система зажигания	бесконтактная транзисторная	
Коммутатор (марка, тип)	Mitsubishi, F8T811	Mitsubishi, F8T814(I/i, I/ii, I/iii) или F8T815(I/iv)
Катушка зажигания (марка, тип)	Nippon Denso, J0383	Mitsubishi, F6T549
Свечи зажигания (марка, тип)	NGK, CR9EK	NGK, CR9EK или CR10EK
Система выпуска и нейтрализации отработавших газов	отражательно-абсорбционный глушитель, с системой нейтрализации	
Глушитель (марка, тип)	Yamaha, E 13 5VX	Yamaha, E 13 5SLB со встроенным нейтрализатором
Трансмиссия	механическая	
Сцепление (марка, тип)	многодисковое в масляной ванне	
Коробка передач (марка, тип)	механическая, с ножным управлением	
- число передач и передаточные числа		6
	I	2,846
	II	1,947
	III	1,556
	IV	1,333
	V	1,190
	VI	1,083
Главная передача (марка, тип)	цепная	
- передаточное число главной передачи	2,875	3,000
- передаточное число промежуточной передачи	1,955	
Подвеска		
передняя	телескопическая подпружиненная вилка с двумя гидравлическими телескопическими амортизаторами	
- задняя	пружинная, рычажная с телескопическим амортизатором	
Рулевое управление (марка, тип)	мотоциклетного типа	

РОСС JP.MT20.E00812

RJ07 (FZS 600S/N)	RJ09 (YZF-R6)
-------------------	---------------

Тормозные системы

- рабочая (марка, тип):	двухконтурная, с разделением на контуры переднего и заднего колеса, с гидравлическим приводом от рычагов на руле (от педали - для заднего колеса RJ07)
- переднее колесо	тормозной механизм - двухдисковый
- заднее колесо	тормозной механизм - однодисковый
- стояночная (марка, тип)	нет

Шины (переднее колесо, заднее колесо)

(размерность, марка)

минимально допустимый
индекс нагрузки,
скоростная категория)

120/70ZR17 M/C, 180/55ZR17 M/C BRIDGESTONE или DUNLOP	120/60ZR17 M/C, 180/55ZR17 M/C MICHELIN или DUNLOP
58, 73 W, W	55, 73 W, W

Дополнительное оборудование транспортного средства

зеркала заднего вида

Описание маркировки транспортных средств приведено в приложении №2
Общий вид транспортных средств приведен в приложении № 3, рис. 1, 2, 3, 4, 5

Мотоциклы YAMAHA RJ07 (FZS 600S/N), RJ09 (YZF-R6)

Руководитель органа
по сертификации «МАДИ-ФОНД»

Зам.

..... А.М. Иванов
подпись

А.Г. Пасько

РОСС JP.MT20.E00812

Приложение №2 к Одобрению типа транспортного средства

ОПИСАНИЕ МАРКИРОВКИ ТРАНСПОРТНОГО СРЕДСТВА

1. Место расположения и форма знака соответствия - на специальной табличке, рядом с табличкой предприятия-изготовителя на раме мотоцикла, с правой стороны. Знак соответствия выполнен по ГОСТ Р 50460-92, под знаком соответствия указан год выпуска транспортного средства.

2. Место расположения таблички предприятия-изготовителя: на раме мотоцикла (на рулевой колонке), с правой стороны

3. Место расположения идентификационного номера (код VIN):

3.1. На табличке предприятия-изготовителя

3.2. На рулевой колонке, с правой стороны

4. Структура и содержание идентификационного номера транспортных средств:

1	2	3	4	5	6	7	8	9	10	11	12	13	14	15	16	17
J	Y	A	R	J	0	?	?	?	?	?	?	?	?	?	?	?

Поз. 1-3: JYA -международный идентификационный код изготовителя (JYA для YAMAHA Motor Co., Ltd.)

Поз. 4-9: RJ0??? - описательная часть - тип транспортного средства (RJ09?? - для мотоцикла модели RJ09 (YZF-R6), где RJ0910 – вариант мотоцикла I/i, I/ii, I/iii (мощность двигателя – 86,0 кВт); RJ0920 – вариант мотоцикла I/iv (мощность двигателя 78,1 кВт);

RJ0710 – для мотоцикла модели RJ07 (FZS 600S): вариант мотоцикла I/i, I/ii, I/iii (с обтекателем, низким лобовым стеклом), вариант мотоцикла I/v, I/vi (с обтекателем, высоким лобовым стеклом);

RJ0740 – для мотоцикла модели RJ07 (FZS 600N): вариант мотоцикла II/i, II/ii, II/iii (без обтекателя и центральной подножки), вариант мотоцикла II/v, II/vi, II/vii (без обтекателя, с центральной подножкой)

Поз. 10-17: ? - производственный номер транспортного средства



Рис.1. Мотоцикл YAMAHA RJ09 (YZF-R6).

Приложение № 3 к Одобрению типа
транспортного средства
№ РОСС JP.MT20.E00812

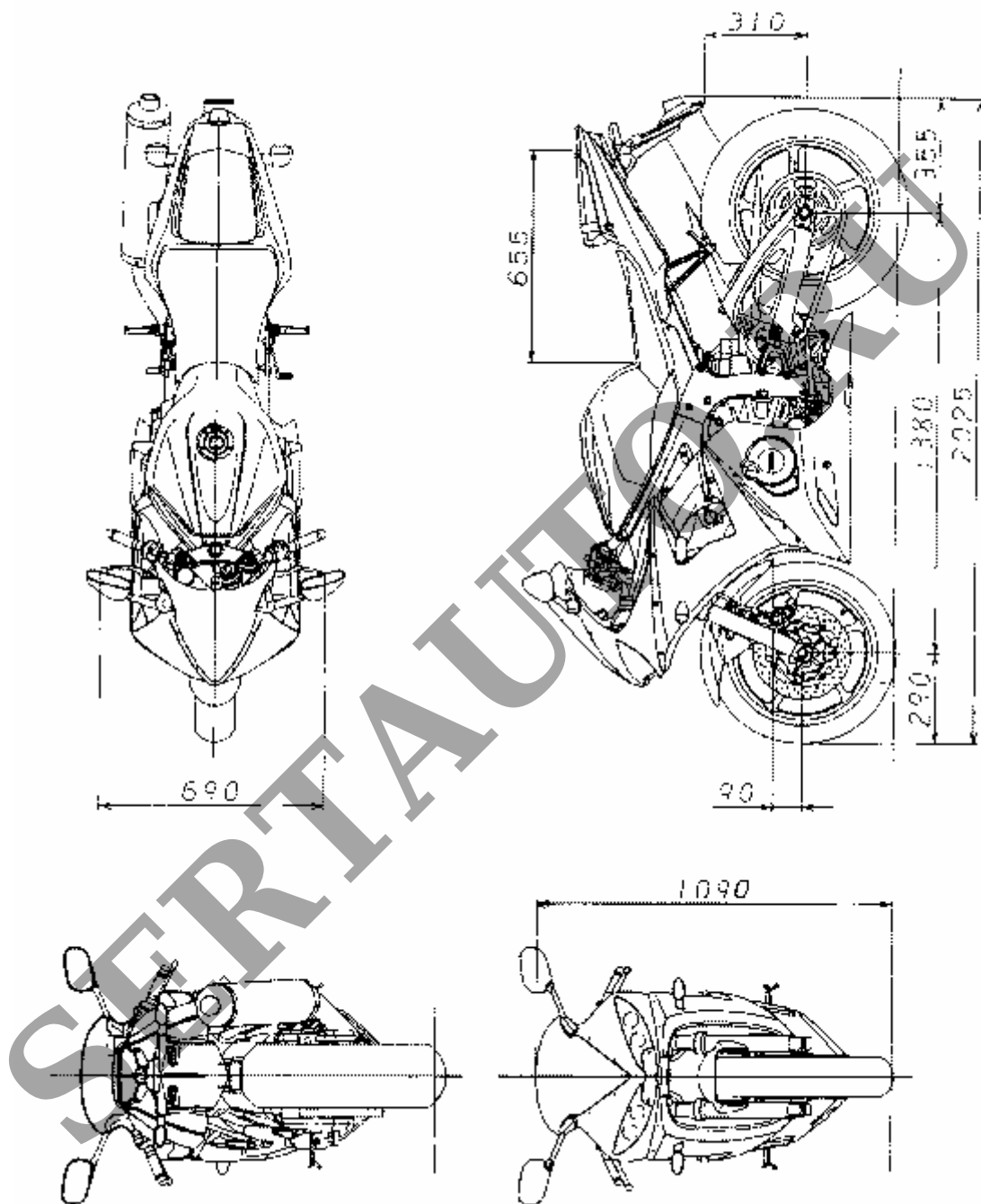

Рис.2. Мотоцикл YAMAHA RJ07 (FZS 600S) вариант исполнения I/i, I/ii, I/iii

Приложение № 3 к Одобрению типа
транспортного средства
№ РОСС JP.MT20.E00812

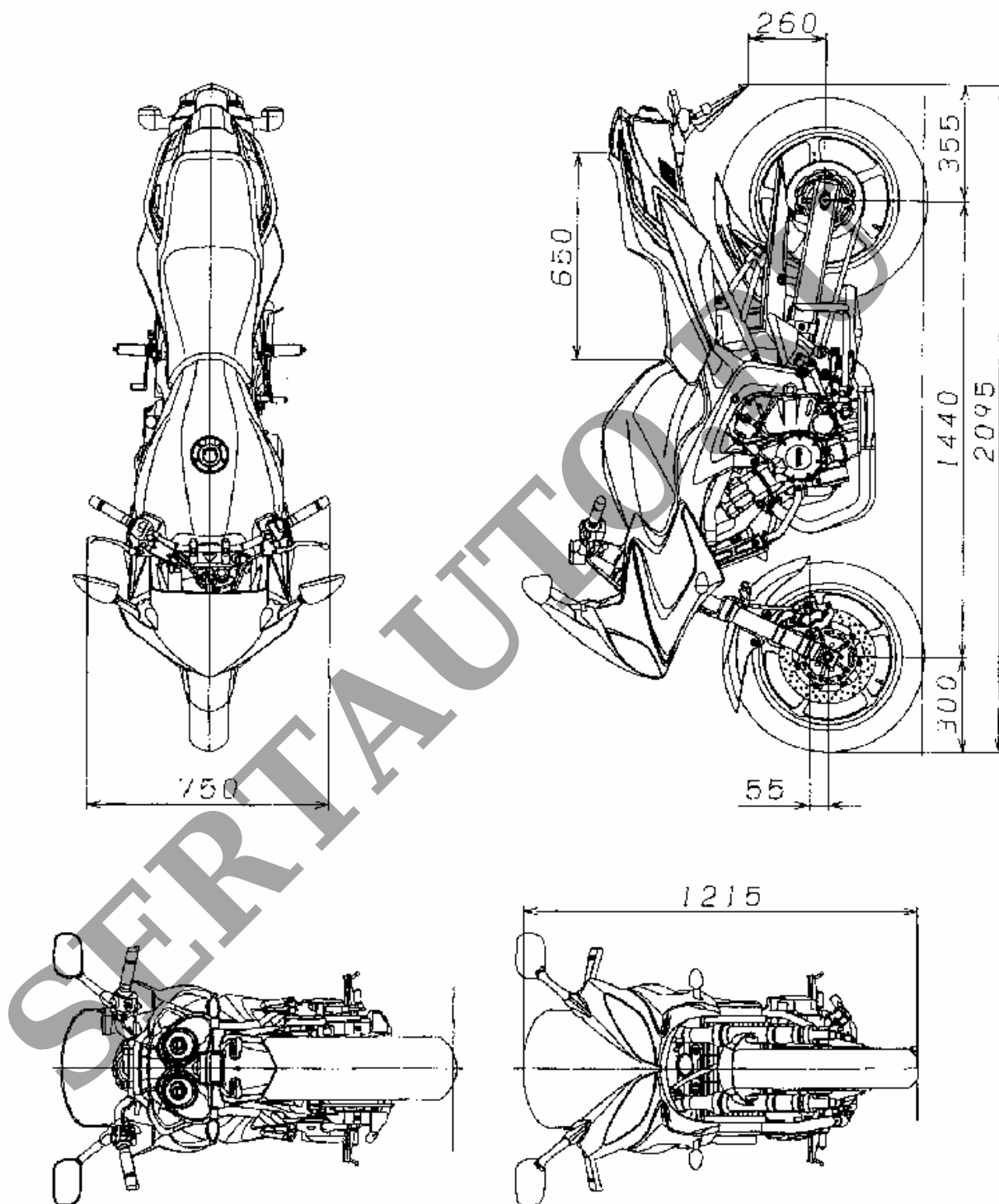

Рис.3. Мотоцикл YAMAHA RJ07 (FZS 600N) вариант исполнения II/i, II/ii, II/iii

Приложение № 3 к Одобрению типа
транспортного средства
№ РОСС JP.MT20.E00812

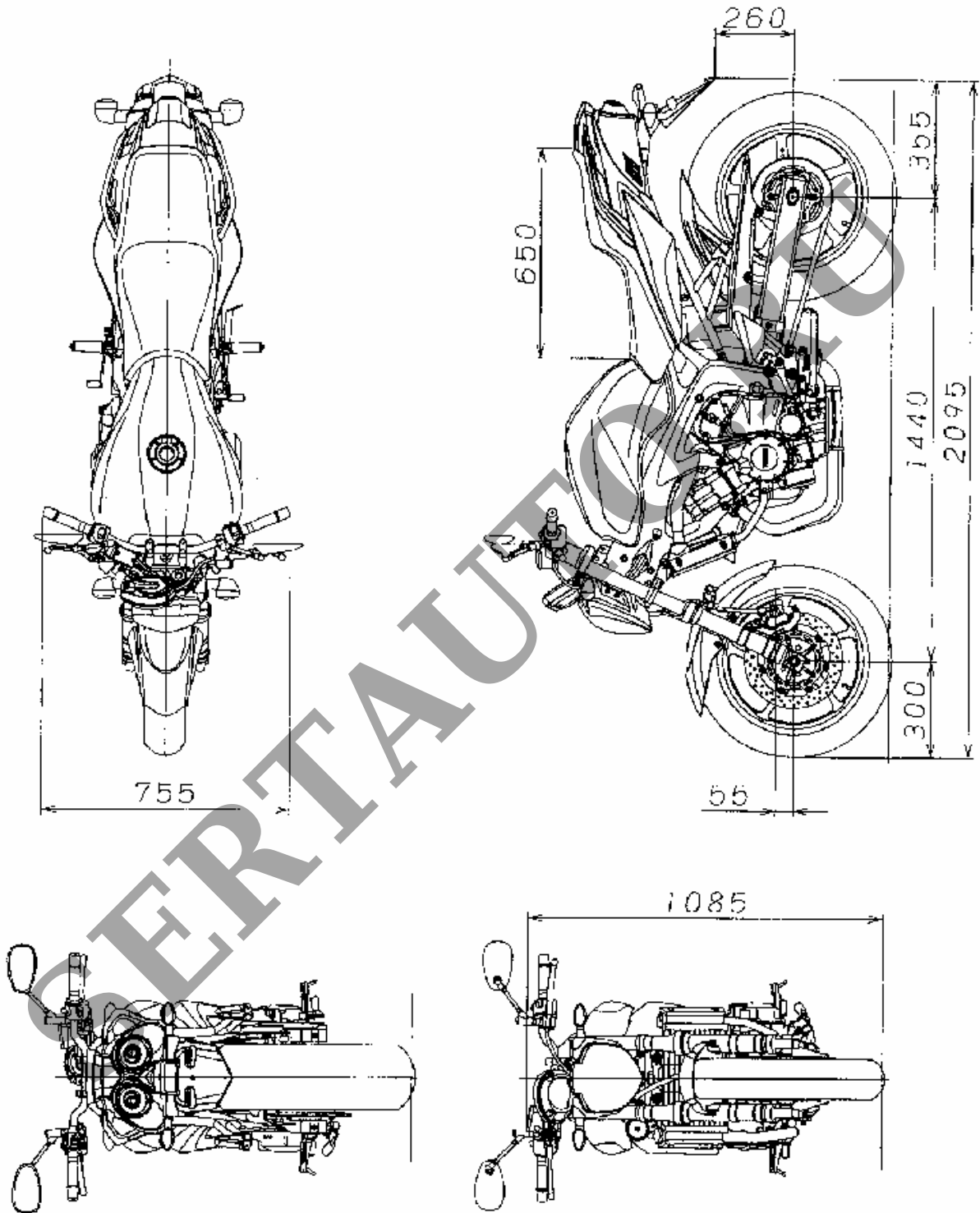

Рис.4. Мотоцикл YAMAHA R107 (FZS 600S) вариант исполнения I/v, I/vi

Приложение № 3 к Одобрению типа
транспортного средства
№ РОСС JP.MT20.E00812

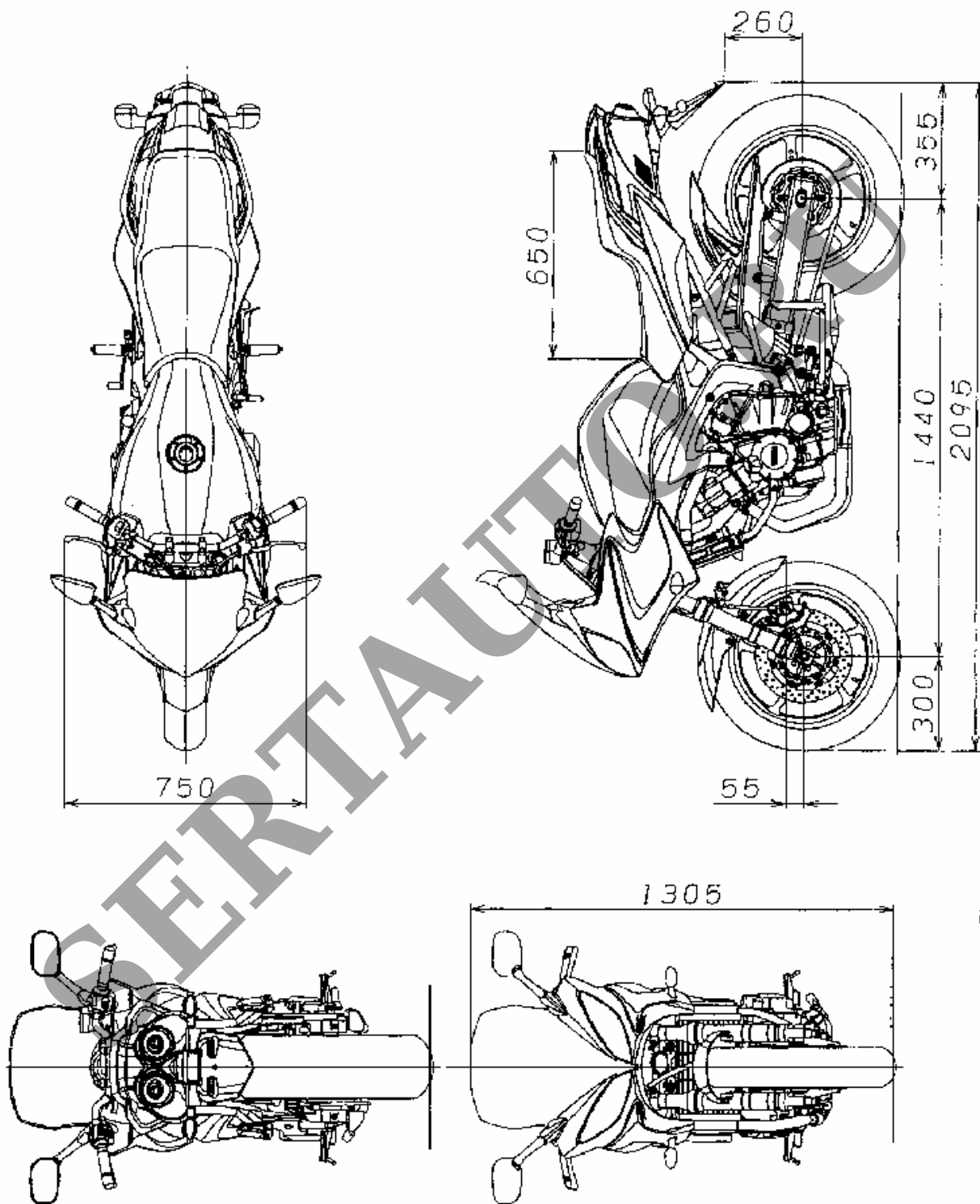
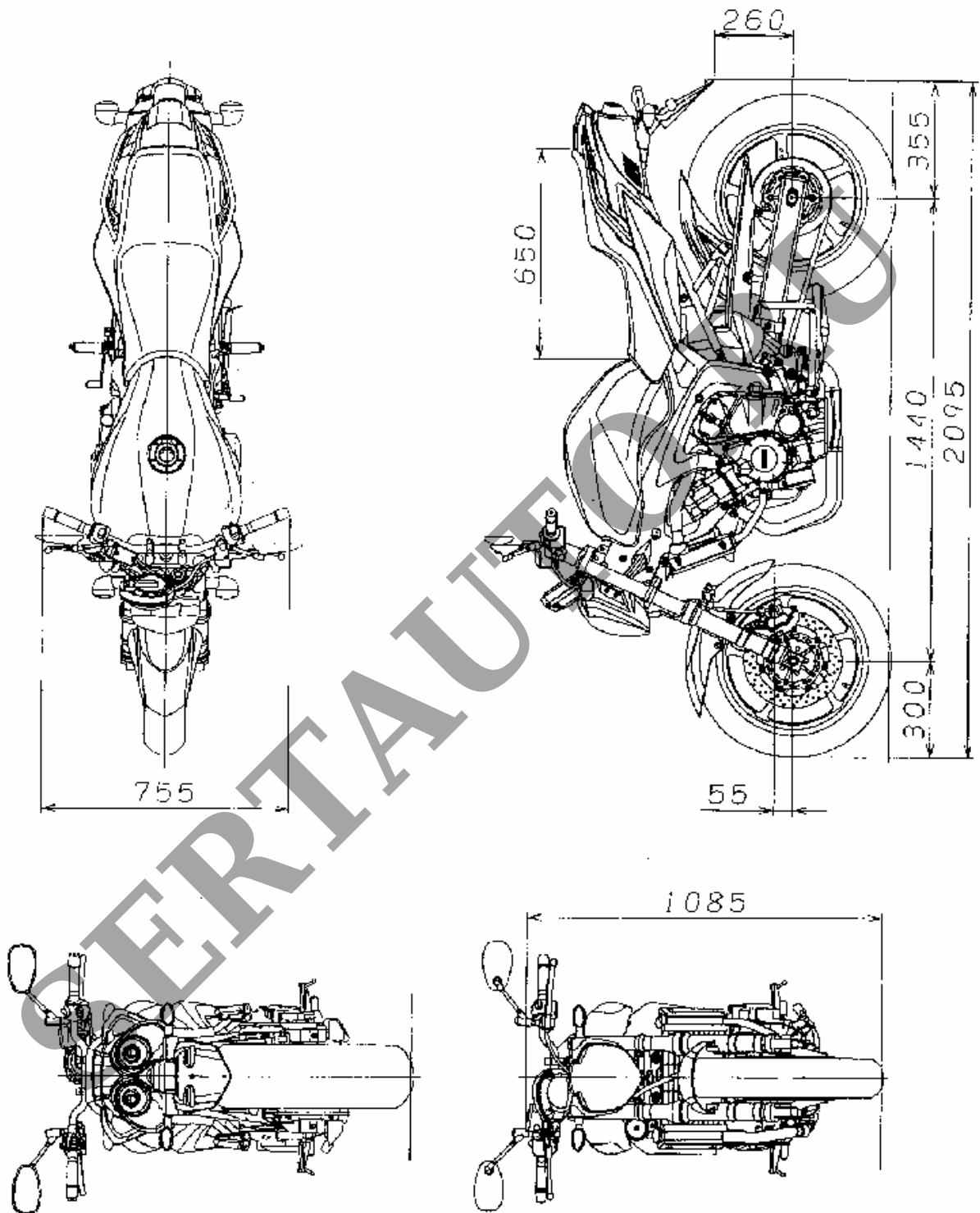

Рис.5. Мотоцикл YAMAHA RJ07 (FZS 600N) вариант исполнения II/v, II/vi, II/vii