

Орган по сертификации
“Фонд поддержки потребителей” –ОС “МАДИ-ФОНД”
РОСС RU.0001.11MT20 от 14.12.99 г.
125829,г.Москва, Ленинградский пр-т,д.64, т. 155-07-78, 155-04-45

РОСС IT.MT20.E00727

05 сентября 2004

Малая партия в количестве 10 шт.

Марка транспортного средства VERTEMATI

Тип транспортного средства мотоцикл моделей:
E450E(Elettrico), E501E , E570E , E450, E501,E570,
S450E, S501E, S570E, S450, S501, S570

Категория транспортного средства L₃

Код ТН ВЭД 8711 30 - для E450E, E450, S450E, S450,
8711 40 - для E501E, E501, E570E, E570, S501E,
S501, S570E, S570

Код VIN ZA9 ___ 0 _ 0 _ TG54 ___

Предприятие изготовитель и его адрес: VERTEMATI MOTO srl , via Bologna, 4, 20050,
Triuggio (MI), Italy

Представитель предприятия-изготовителя и его адрес ООО "Гран Мото", 117331, г. Москва,
Проспект Вернадского, д. 25, Российская Федерация

ОБЩИЕ ХАРАКТЕРИСТИКИ ТРАНСПОРТНОГО СРЕДСТВА

Количество и расположение колес	2 в ряд
Колесная формула / ведущие колеса	2x1 / заднее
Схема компоновки транспортного средства	двигатель в базе, расположение коленчатого вала двигателя – поперечное
Рама	стальная, трубчатая
Количество мест	1

POCC IT.MT20.E00727

модель	E501E, E501	E450E, E450	E570E, E570	S501E, S501	S450E, S450	S570E, S570
--------	----------------	----------------	----------------	----------------	----------------	----------------

Габаритные размеры, мм

- длина	2180				2145	
- ширина			820			
- высота	1200				1165	
База, мм			1480			

Масса снаряженного
транспортного средства, кг

118

Полная масса транспортного
средства, кг

275

- на переднюю ось

80

- на заднюю ось

195

Двигатель (марка, тип)

VERTEMATI

501	450	570	501	450	570
-----	-----	-----	-----	-----	-----

бензиновый, 4-х тактный, карбюраторный,
охлаждение жидкостное

- количество и расположение
цилиндров

1, вертикальное

- рабочий объем, см³

501	449	569	501	449	569
-----	-----	-----	-----	-----	-----

- степень сжатия

11,6

Максимальная мощность,
кВт (мин⁻¹)

14,0 (6000)	12,0 (6500)	16,7 (6200)	14,0 (6000)	12,0 (6500)	16,7 (6200)
----------------	----------------	----------------	----------------	----------------	----------------

Максимальный крутящий
момент, Нм (мин⁻¹)

22,0 (5750)	26,5 (3750)	31,9 (4000)	22,0 (5750)	26,5 (3750)	31,9 (4000)
----------------	----------------	----------------	----------------	----------------	----------------

Топливо

бензин с октановым числом не менее 91

Система питания

карбюраторная

Карбюратор (марка, тип)

DELL'ORTO, PHM38ZS

Воздушный фильтр (марка, тип)

VERTEMATI, сухой

Система зажигания

электронная

Коммутатор (марка, тип)

SEM, DC CDI

Свечи зажигания (марка, тип)

CR 8 EK или ND U 24 ETR

Система выпуска и нейтрализации отработавших газов

один глушитель, система нейтрализации отсутствует

Глушитель (марка, тип)

VERTEMATI, V5, отражательно-абсорбционного типа

РОСС IT.MT20.E00727

Трансмиссия

механическая

Сцепление (марка, тип)

многодисковое, в масляной ванне

Коробка передач (марка, тип)

механическая, с ножным управлением

- передаточное число
промежуточной передачи

2,680

- число передач и
передаточные числа

6

I

2,133

II

1,556

III

1,238

IV

1,043

V

0,916

VI

0,840

Главная передача (марка, тип)

цепная

- передаточное число главной
передачи3,428 – для E450E, E501E, E570E, E450, E501, E570
2,800 – для S450E, S501E, S570E, S450, S501, S570**Подвеска**

- передняя

пружинная телескопическая вилка с двумя
гидравлическими телескопическими амортизаторами

- задняя

пружинная, рычажная
с одним телескопическим амортизатором**Рулевое управление** (марка, тип)

мотоциклетного типа

Тормозные системы

- рабочая (марка, тип):

с отдельным гидравлическим приводом от рычага
на руле на переднее и от педали на заднее колесо

- переднее колесо

BREMBO, тормозной механизм – однодисковый

- заднее колесо

BREMBO, тормозной механизм – однодисковый

- стояночная (марка, тип)

нет

Шины (переднее колесо, заднее колесо)

(размерность,

90/90-21, 140/80-18 – для E450E, E501E, E570E, E450,
E501, E570 ;120/60ZR17 или 120/65ZR17 или 120/70ZR17,
150/60ZR17 или 150/70ZR17 или 160/60ZR17 или
160/70ZR17 – для S450E, S501E, S570E, S450, S501,
S570минимально допустимый
индекс нагрузки,54, 70 – для E450E, E501E, E570E, E450, E501, E570;
55 или 55 или 58, 66 или 69 или 69 или 72 – для
S450E, S501E, S570E, S450, S501, S570

скоростная категория)

R, R – для E450E, E501E, E570E, E450, E501, E570;
V, V – для S450E, S501E, S570E, S450, S501, S570

РОСС IT.MT20.E00727

Дополнительное оборудование транспортного средства

зеркала заднего вида, электрический стартер - для E450E, E501E , E570E , S450E, S501E, S570E

Декларации о ввозимых на территорию Российской Федерации транспортных средствах данного типа (размер и отличительные признаки отдельных партий) передаются изготовителем ежемесячно (вне зависимости от факта поставки) в орган по сертификации. На основании этих деклараций выдаются заверенные копии данного "Одобрения типа транспортного средства".

Описание маркировки транспортных средств приведено в приложении № 2
Общий вид транспортных средств приведен в приложении № 3, рис. 1, 2.

мотоцикл VERTEMATI моделей:
E450E(Elettrico), E501E, E570E, E450, E501,E570, S450E,S501E,S570E,S450,S501,S570

Руководитель органа по
сертификации
«МАДИ-ФОНД»

.....
подпись

А.М. Иванов

Зам.

А.Г. Пасько

РОСС IT.MT20.E00727

Приложение № 2 к Одобрению типа
транспортного средства

ОПИСАНИЕ МАРКИРОВКИ ТРАНСПОРТНОГО СРЕДСТВА

1. Место расположения и форма знака соответствия - на специальной наклейке, рядом с табличкой предприятия-изготовителя на раме мотоцикла, с правой стороны у рулевой колонки. Знак соответствия выполнен по ГОСТ Р 50460-92
2. Место расположения таблички предприятия-изготовителя: на раме мотоцикла, с правой стороны у рулевой колонки
3. Место расположения идентификационного номера (код VIN):
 - 3.1. На табличке предприятия - изготовителя
 - 3.2. С правой стороны, на рулевой колонке
4. Структура и содержание идентификационного номера транспортных средств:

1	2	3	4	5	6	7	8	9	10	11	12	13	14	15	16	17
Z	A	9	?	?	?	0	?	0	?	T	G	5	4	?	?	?

Поз. 1-3: международный идентификационный код изготовителя (ZA9 – для VERTEMATI MOTO srl , Italy), применяется совместно с поз. 12-14

Поз. 4-9: ???0?0 - описательная часть - тип транспортного средства, где

Поз. 4-6: ? – тип мотоцикла (501 - для мотоциклов моделей E501E, S501E, E501, S501, 450 - для мотоциклов моделей E450E, S450E, E450, S450, 570 - для мотоциклов моделей E570E, S570E, E570, S570)

Поз. 7: 0 – вариант исполнения

Поз. 8: ? – модификация (версия) (E - enduro или S – strada/motard)

Поз. 9: 0 – постоянно для мотоциклов моделей E450E(Elettrico), E501E, E570E, E450, E501, E570, S450E, S501E, S570E, S450, S501, S570

Поз. 10: ? - год выпуска (3 – 2003 г., 4 – 2004 г.)

Поз. 11: T – постоянно для мотоциклов моделей E450E(Elettrico), E501E, E570E, E450, E501, E570, S450E, S501E, S570E, S450, S501, S570

Поз. 12-14: - обозначение, применяющееся совместно с международным идентификационным кодом предприятия-изготовителя (WMI), цифра "9", на третьей позиции которого, и знаки на 12, 13, и 14 позициях - "G54" указывают, что годовой объем производства изготавливаемых транспортных средств данного типа на данном предприятии не превышает 500 шт. в год

Поз. 15-17: ? – производственный номер транспортного средства

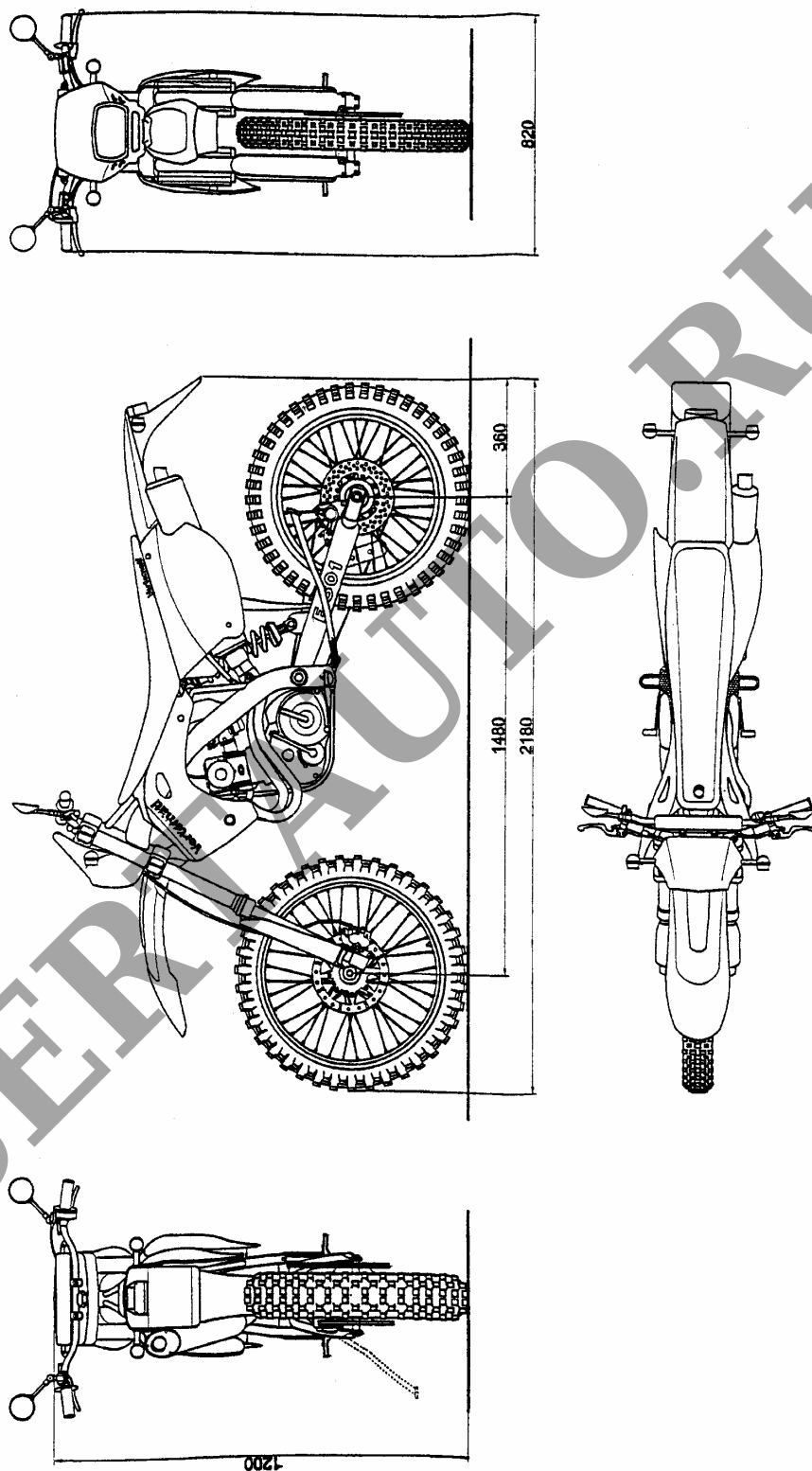

Рис. 1. Мотоцикл VERTEMATI моделей ENDURO: E450E(Elettrico), E501E, E570E, E450, E501, E570, S450E

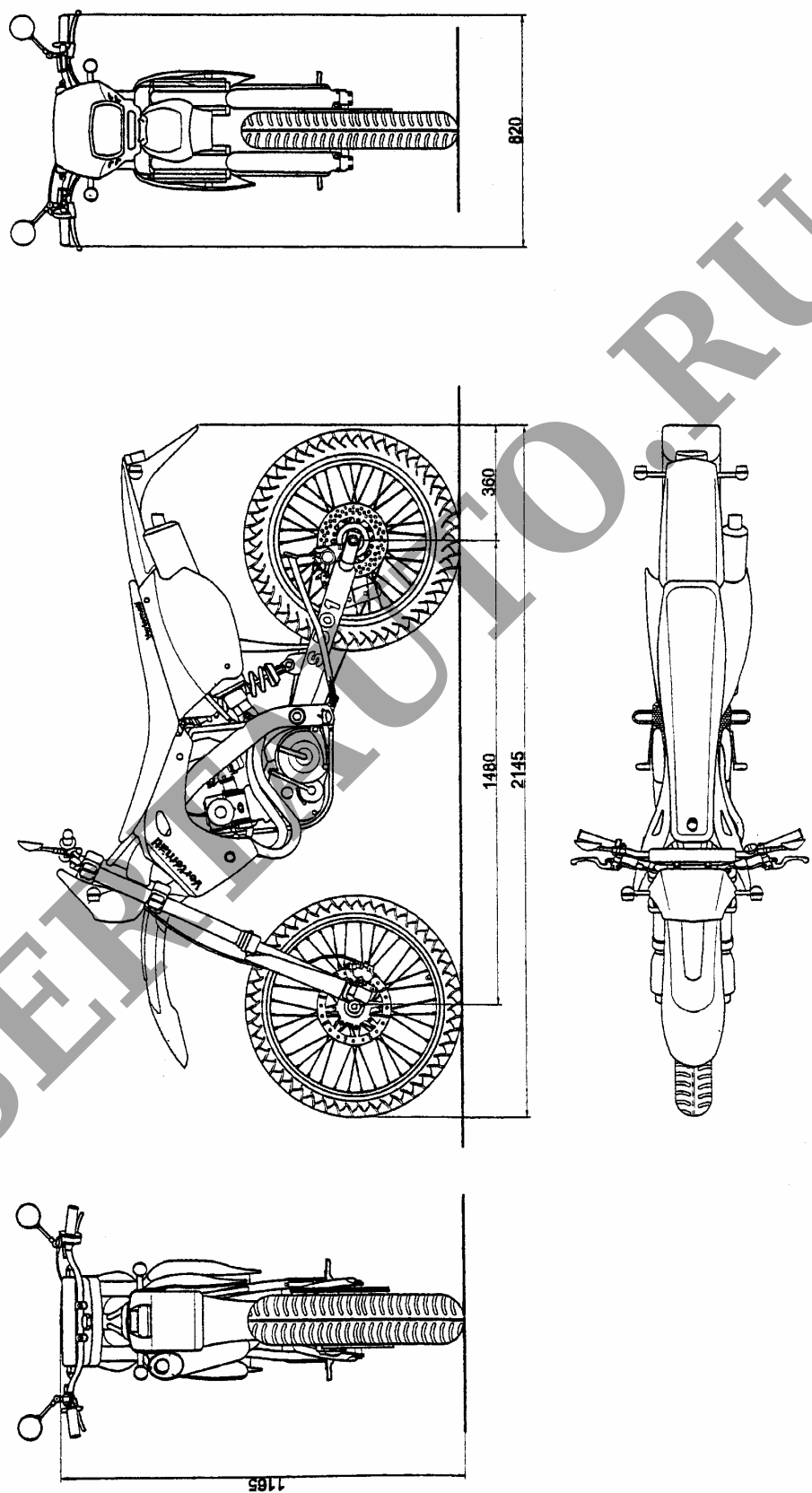

Рис. 2. Мотоцикл VERTEMATI моделей MOTARD/SUPER MOTARD (strada):
S450E(Elettrico),S501E,S570E,S450, S501,S570