

Орган по сертификации
"Фонд поддержки потребителей" – ОС "МАДИ-ФОНД"
РОСС RU.0001.11MT20 от 14.12.99 г.
125829, г. Москва, Ленинградский пр-т, д. 64, т. 155-07-78, 155-04-45

РОСС RU.MT20.E00715

12 августа 2004

Тип транспортного средства	автомобиль-фургон моделей: 277500 (2775-0000010), 2775ЕС (2775-0000010-30), 2775МС (2775-0000010-40), 2775РС (2775-0000010-50) - общего назначения, 2775АО (2775-0000010-01), 2775ЕН (2775-0000010-31), 2775МН (2775-0000010-41), 2775РН (2775-0000010-51) – изотермический, 2775ВО (2775-0000010-02) – хлебный, автомобиль с бортовой платформой, каркасом и тентом моделей: 2775СК (2775-0000010-23), 2775ЕК (2775-0000010-33), 2775МК (2775-0000010-43), 2775РК (2775-0000010-53)
Шасси транспортного средства (базовый автомобиль)	ГАЗ 3302, ГАЗ 33021 - для 277500, 2775АО, 2775ВО, 2775СК ГАЗ 33023 - для 2775ЕС, 2775ЕН, 2775ЕК ГАЗ 330202 - для 2775МС, 2775МН, 2775МК ГАЗ 330232 - для 2775РС, 2775РН, 2775РК
Категория транспортного средства	N1
Код ОКП	45 1110 – для 277500, 2775ЕС, 2775МС, 2775РС, 2775СК, 2775ЕК, 2775МК, 2775РК 45 2110 – для 2775АО, 2775ЕН, 2775МН, 2775РН, 2775ВО
Код VIN	X8C2775...
Предприятие изготовитель и его адрес:	ООО "АФ-Нижегородец", 603600, г. Нижний Новгород, ул. Айвазовского, 1а, Российская Федерация

ОБЩИЕ ХАРАКТЕРИСТИКИ ТРАНСПОРТНОГО СРЕДСТВА

Колесная формула/ведущие колеса	4x2/ задние
Схема компоновки транспортного средства	полукапотная, расположение двигателя – переднее, продольное

РОСС RU.MT20.E00715

Исполнение загрузочного пространства (тип кузова транспортного средства)

металлический фургон прямоугольной формы с внутренним освещением или без него:

- с двустворчатой задней дверью, с углом открывания каждой створки – 270 град. – для 277500, 2775ЕС, 2775МС, 2775РС;

- с теплоизоляцией, двустворчатой задней дверью, с углом открывания каждой створки – 270 град. – для 2775АО, 2775ЕН, 2775МН, 2775РН;

- с тремя боковыми створками – для 2705ВО;

- бортовая платформа с каркасом и тентом, с двустворчатой задней дверью, с углом открывания каждой створки – 270 град. – для 2775СК, 2775ЕК, 2775МК, 2775РК

Кабина

цельнометаллическая, двухдверная, трехместная - для 277500, 2775АО, 2775ВО, 2775СК, 2775МС, 2775МН, 2775МК, шестиместная - для 2775ЕС, 2775ЕН, 2775ЕК, 2775РС, 2775РН, 2775РК

Габаритные размеры, мм	2775АО	2775СК	2705ВО	2775МС	2775МК	2775ЕН	2775ЕК	2775РС	2775РК
	277500			2775МН		2775ЕС		2775РН	
- длина	5370		5155	6740		5525		6125	
- ширина	2010	2090	2060	2010	2090	2010	2090	2010	2090
- высота	2820		2460			2820			
База, мм	2900			3500		2900		3500	
Колея передних/задних колес, мм					1700/1560				
Масса снаряженного транспортного средства, кг					1920-2385				
Полная масса транспортного средства, кг					3500				
- на переднюю ось					1200				
- на заднюю ось					2300				

Буксировка прицепа не предусмотрена

POCC RU.MT20.E00715

Двигатель (марка, тип)	ОАО "ЗМЗ"			ОАО "Волжские моторы"		ОАО "ГАЗ"	IVECO
	ЗМЗ-40522	ЗМЗ-4063	ЗМЗ-4026	УМЗ-4215.10	УМЗ-4215.10-10	ГАЗ-560	Sofim 8140.43C
	четырёхтактный бензиновый					дизель с турбо-наддувом с пром. охлаждением	
- количество и расположение цилиндров	4, рядное						
- рабочий объем, см ³	2464	2285	2445	2890	2890	2134	2800
- степень сжатия	9,3	9,5	8,2	8,2	7,0	20,5	19,0
Максимальная мощность, кВт (1/мин)	103 (5200)	72,2 (4500)	63,4 (4500)	70,5 (4000)	65,4 (4000)	70 (3800)	78 (3600)
Максимальный крутящий момент, Нм (1/мин)	200 (4500)	172 (3500)	172 (2400-2600)	206 (2200-2500)	196 (2200-2500)	200 (2300)	250 (1800)
Топливо	неэтилированный	этилированный или неэтилированный бензин с октановым числом не менее				дизельное	
			91		76		

РОСС RU.MT20.E00715

двигатель	ОАО "ЗМЗ"			ОАО "Волжские моторы"		ОАО "ГАЗ"	IVECO	
	ЗМЗ-40522	ЗМЗ-4063	ЗМЗ-4026	УМЗ-4215.10	УМЗ-4215.10-10	ГАЗ-560	Sofim 8140.43C	
Система питания	впрыск топлива с электронным управлением			карбюраторная		впрыск топлива под давлением		
Насос-форсунки (марка, тип)	-			-		SMT 590/1	-	
ТНВД (марка, тип)	-			-			BOSCH, R 824	
Турбокомпрессор (марка, тип)	-			-		KKK, K04 или C12	GARRETT, CT20; MITSUBISHI, HI, TURBO TF; или KKK, K03	
Карбюратор (марка, тип)	-	K151 Д	K151, K151 С или ДААЗ	K151Т			-	
Воздушный фильтр (марка, тип)	3102-110901 0-10	33027-11090 10		33021-1109010		3102-1109010-10		
							с сухим бумажным элементом	

РОСС RU.MT20.E00715

двигатель	ОАО "ЗМЗ"			ОАО "Волжские моторы"		ОАО "ГАЗ"	IVECO
	ЗМЗ-40522	ЗМЗ-4063	ЗМЗ-4026	УМЗ-4215.10	УМЗ-4215.10-10	ГАЗ-560	Sofim 8140.43C
Система зажигания	микропроцессорная			бесконтактная, транзисторная			-
Блок управления (марка, тип)	МИКАС 7.1	МИКАС 7.1, 209.3763-04, МКД-105		-			-
Катушка зажигания (марка, тип)	3012.3705 или 406.3705		Б116, Б116-01, Б116Н, Б116-03, 3122.3705, 4715.3705, 41.3705 или 27.3705				-
Датчик-распределитель (марка, тип)	-		19**.3706	19**.3706 или 33**.3706			-
Коммутатор (марка, тип)	-		131.3734, 90.3734, 6420.3734, 131.3734-01, 94.3734 или 94.3734-01				-
Свечи зажигания (марка, тип)	А14ДВР, LR17УС, WR8DC		А14ВР, NR17УС	А17В, N15УС	А11, N17УС		-
Система выпуска и нейтрализации отработавших газов	два глушителя	один глушитель	два глушителя	один глушитель		два глушителя	один глушитель
	с системой нейтрализации (ЗМЗ-40522, Sofim 8140.43C) или без нее						
Основной глушитель (марка, тип)	2705-1201010, с набивкой	36-1201010-01, с шумопоглощающей набивкой			33078-1201010 без набивки		3302-1201010 с набивкой
	резонаторно-расширительного типа						
Дополнительный глушитель (марка, тип)	2705-1202010	-	3302-1202010	-		330242-1202010	-
	резонаторного типа						
Нейтрализатор (марка, тип)	3302.1206002 3302.1206005-01		—				IVECO 500399042 KEMIRACCE KTT 2206

РОСС RU.MT20.E00715

Трансмиссия

механическая

Сцепление (марка, тип)

сухое, однодисковое, фрикционное с гидравлическим приводом

Коробка передач (марка, тип)

ГАЗ, механическая, трехвальная, полностью синхронизированная

- число передач

5 -вперед, 1 -назад

- передаточные числа коробки передач

I	4,050
II	2,340
III	1,395
IV	1,000
V	0,849
3.X.	3,510

Главная передача (марка, тип)

одинарная, гипоидная

- передаточное число главной передачи

5,125, 4,556 или 4,100

Рулевое управление

(марка, тип)

рулевой механизм «винт-гайка на циркулирующих шариках – рейка - сектор», рулевой привод с гидроусилителем или без него

Подвеска

- передняя

зависимая, на двух продольных полуэллиптических рессорах, с двумя гидравлическими телескопическими амортизаторами, со стабилизатором поперечной устойчивости или без него

- задняя

зависимая, на двух продольных полуэллиптических рессорах, с двумя гидравлическими телескопическими амортизаторами, со стабилизатором поперечной устойчивости или без него

Тормозные системы

- рабочая (марка, тип)

двухконтурная, гидравлическая с вакуумным усилителем, тормозные механизмы передних колес - дисковые, задних колес - барабанные

- запасная (марка, тип)

каждый из контуров рабочей тормозной системы

- стояночная (марка, тип)

механический (тросовый) привод к тормозным механизмам задних колес

РОСС RU.MT20.E00715

Шины

(размерность,
минимально допустимый
индекс нагрузки,
скоростная категория)

175R16C
98/96, 101/99
L, M, N, Q

185/75R16C
104/102
N, Q

Дополнительное оборудование транспортного средства

стеклоочистители, система обдува и омыватель лобового стекла, отопитель кабины, система вентиляции, зеркала заднего вида, противосолнечные козырьки, звуковой сигнал

Описание маркировки транспортных средств приведено в приложении № 2

Общий вид транспортных средств приведен в приложении № 3 на рис.1, 2, 3, 4, 5, 6, 7, 8, 9

автомобиль-фургон моделей: 277500 (2775-0000010), 2775ЕС (2775-0000010-30), 2775МС (2775-0000010-40), 2775РС (2775-0000010-50) - общего назначения, 2775АО (2775-0000010-01), 2775ЕН (2775-0000010-31), 2775МН (2775-0000010-41), 2775РН (2775-0000010-51) – изотермический, 2775ВО (2775-0000010-02) – хлебный, автомобиль с бортовой платформой, каркасом и тентом моделей: 2775СК (2775-0000010-23), 2775ЕК (2775-0000010-33), 2775МК (2775-0000010-43), 2775РК (2775-0000010-53).

Руководитель органа
по сертификации «МАДИ-Фонд»

..... А.М. Иванов
подпись

Зам.

А.Г.Пасько

РОСС RU.MT20.E00715

Приложение № 2 к Одобрению типа транспортного средства

ОПИСАНИЕ МАРКИРОВКИ ТРАНСПОРТНОГО СРЕДСТВА

1. Место расположения и форма знака соответствия - на табличке предприятия изготовителя. Знак соответствия выполнен по ГОСТ Р 50460-92 с указанием номера данного «Одобрения типа транспортного средства».
2. Место расположения таблички предприятия – изготовителя - на стойке правого дверного проёма кабины, в месте, предусмотренном предприятием-изготовителем шасси.
3. Место расположения идентификационного номера (код VIN):
 - 3.1. На табличке предприятия изготовителя.
 - 3.2. На наружной панели передка кабины под капотом, с правой стороны по ходу движения.
4. Структура и содержание идентификационного номера транспортного средства:

1	2	3	4	5	6	7	8	9	10	11	12	13	14	15	16	17
X	8	C	2	7	7	5	?	?	?	?	?	?	?	?	?	?

Поз. 1-3: международный идентификационный код изготовителя (WMI) (X8C - для ООО "АФ-Нижегородец")

Поз. 4-9: ? – описательная часть - тип транспортного средства

(277500, 2775ЕС, 2775МС, 2775РС, 2775АО, 2775ЕН, 2775МН, 2775РН, 2775ВО, 2775СК, 2775ЕК, 2775МК, 2775РК – для автомобиля моделей соответственно 277500, 2775ЕС, 2775МС, 2775РС, 2775АО, 2775ЕН, 2775МН, 2775РН, 2775ВО, 2775СК, 2775ЕК, 2775МК, 2775РК)

Поз. 10: ? - год выпуска (3 – 2003 г., 4 - 2004 г.)

Поз. 11-17: ? – производственный номер транспортного средства

Остальная маркировка автомобиля соответствует маркировке базового шасси и располагается в местах, указанных в руководстве по эксплуатации ГАЗ 3302, ГАЗ 33021, ГАЗ 33023, ГАЗ 330202, ГАЗ 330232.



Рис. 1. Автомобиль-фургон хлебный модели 2775ВО.



Рис. 2. Автомобиль-фургон моделей 277500, 2775А0.

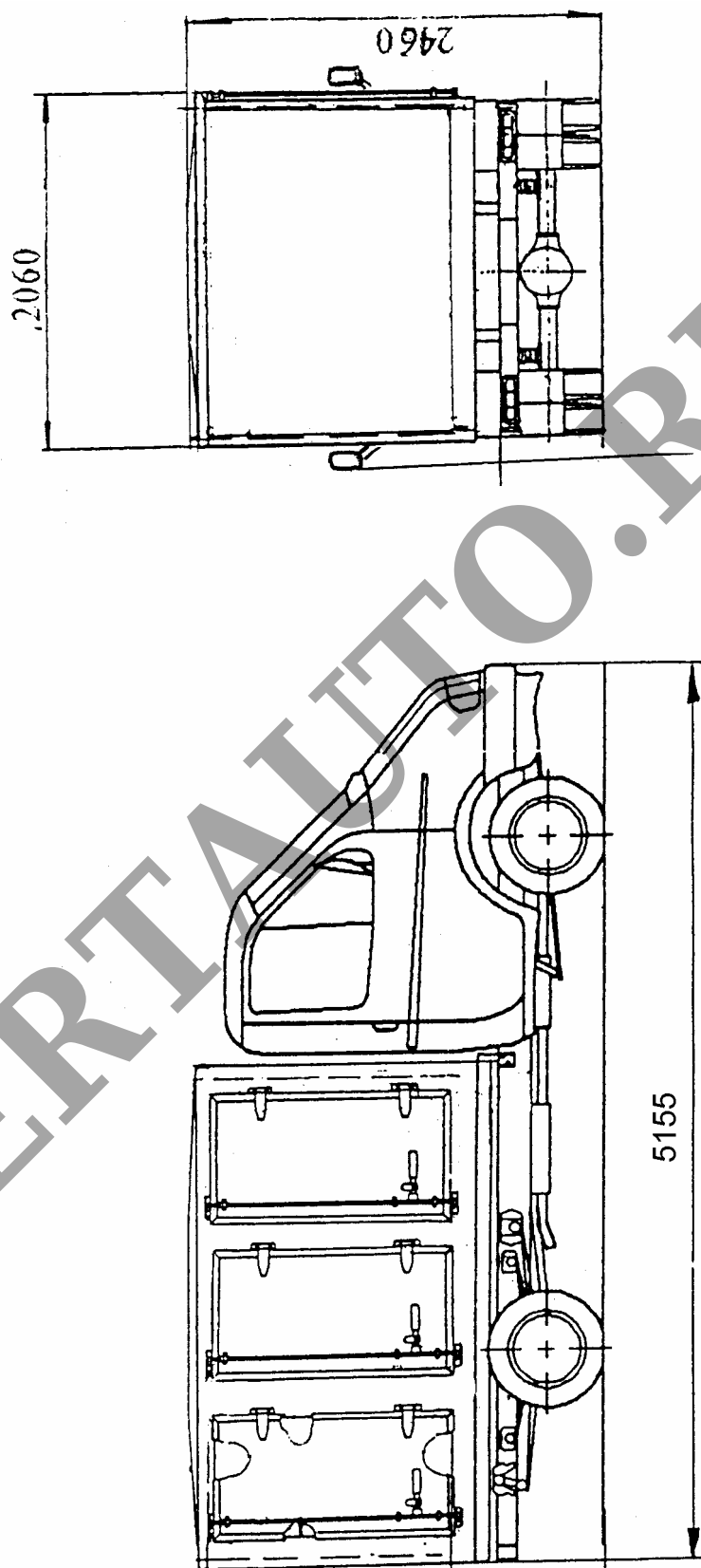

Рис. 3. Автомобиль-фургон моделей 2775МС, 2775МН.

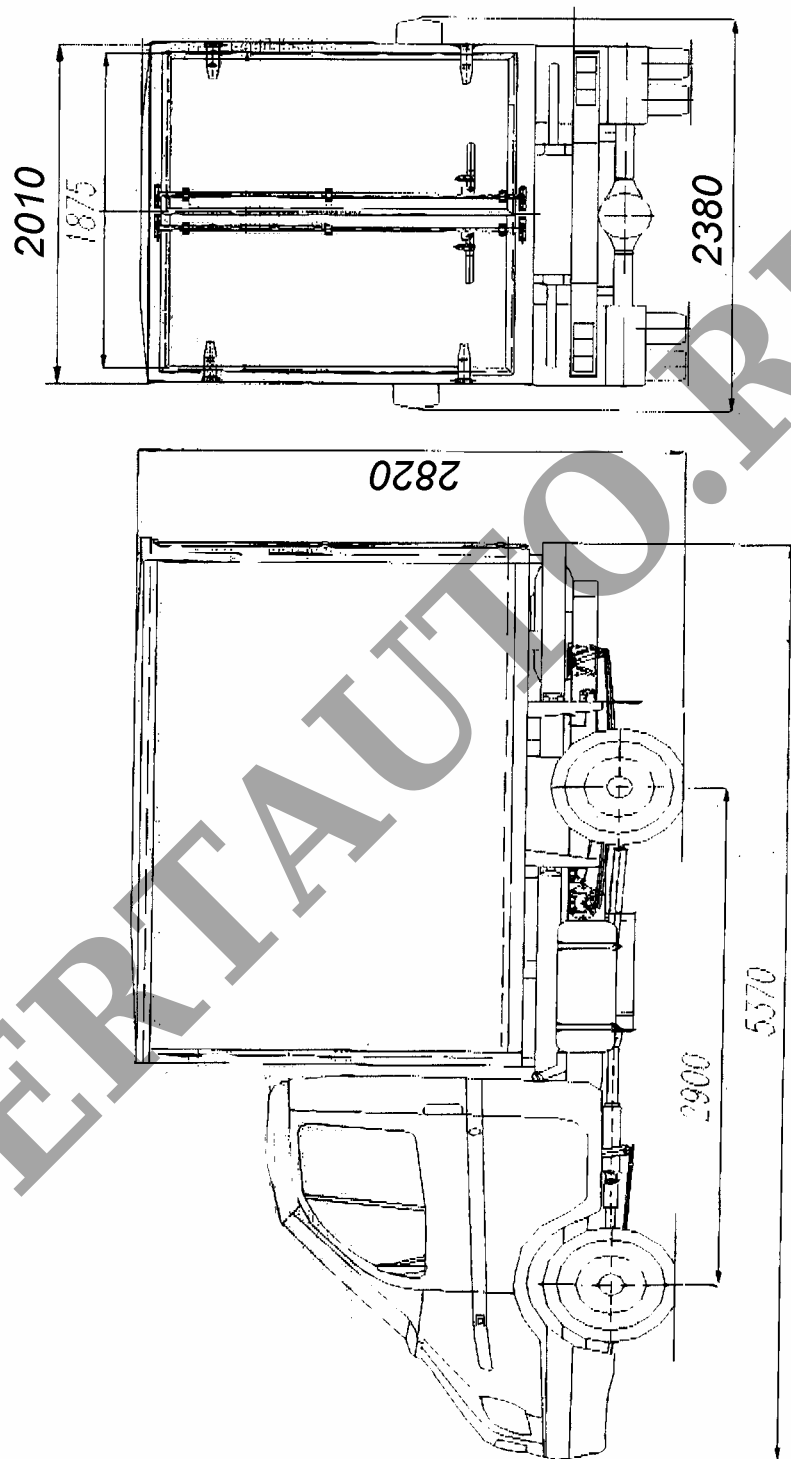

Рис. 4. Автомобиль-фургон моделей 2775ЕС, 2775ЕН.

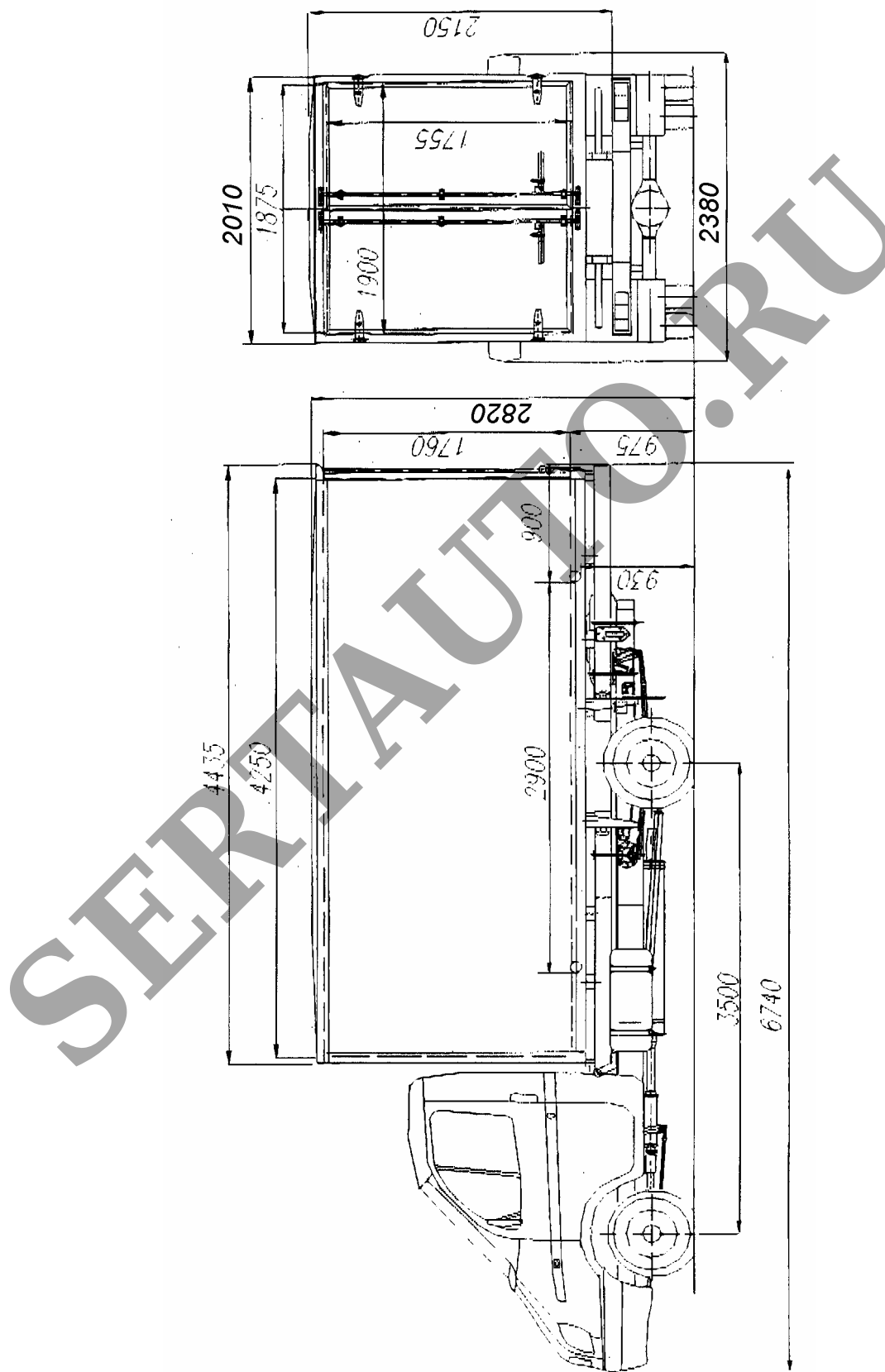

Рис. 5. Автомобиль-фургон моделей 2775PC, 2775PH.

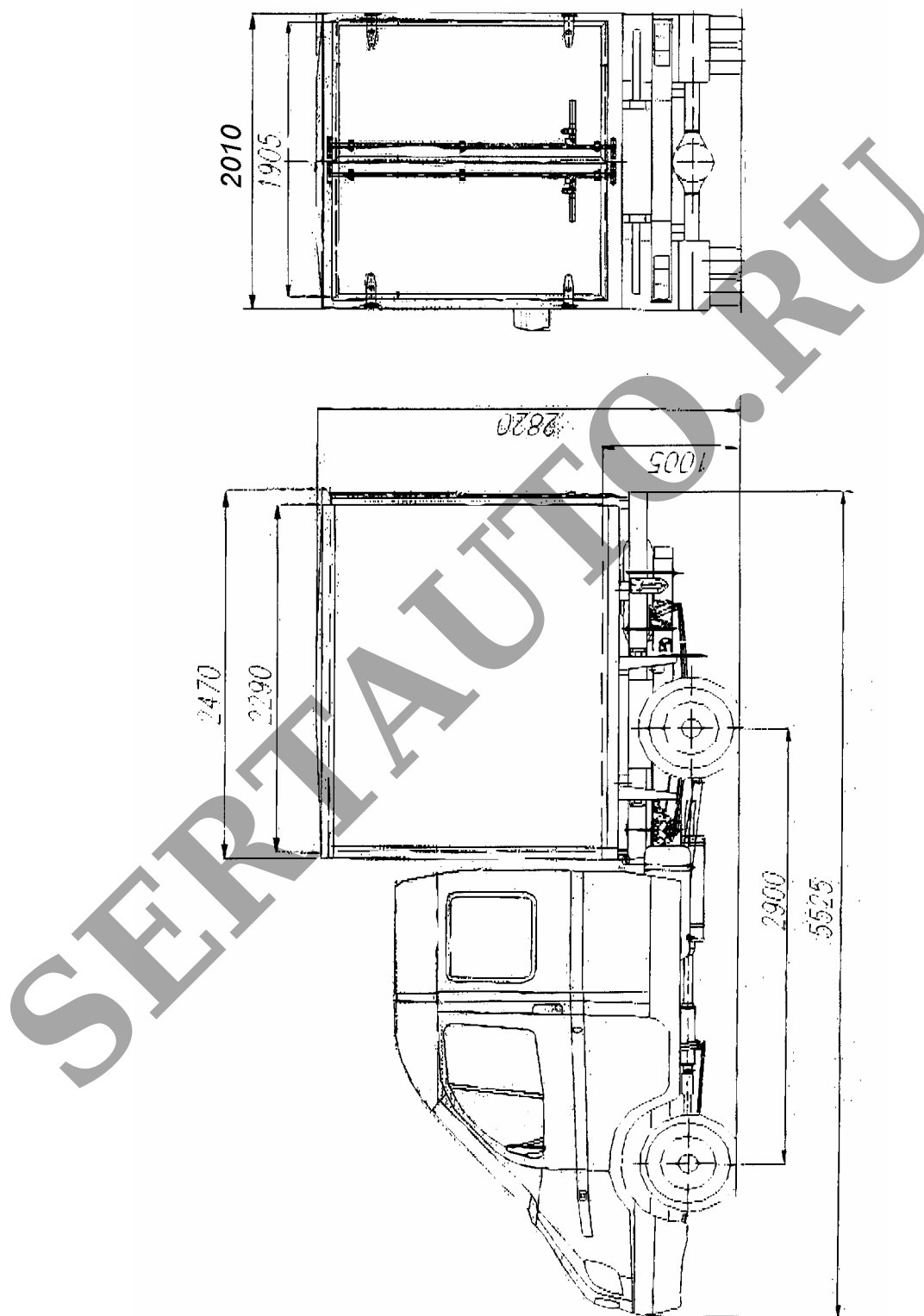

Рис. 6. Автомобиль с бортовой платформой, каркасом и тентом модели 2775СК.

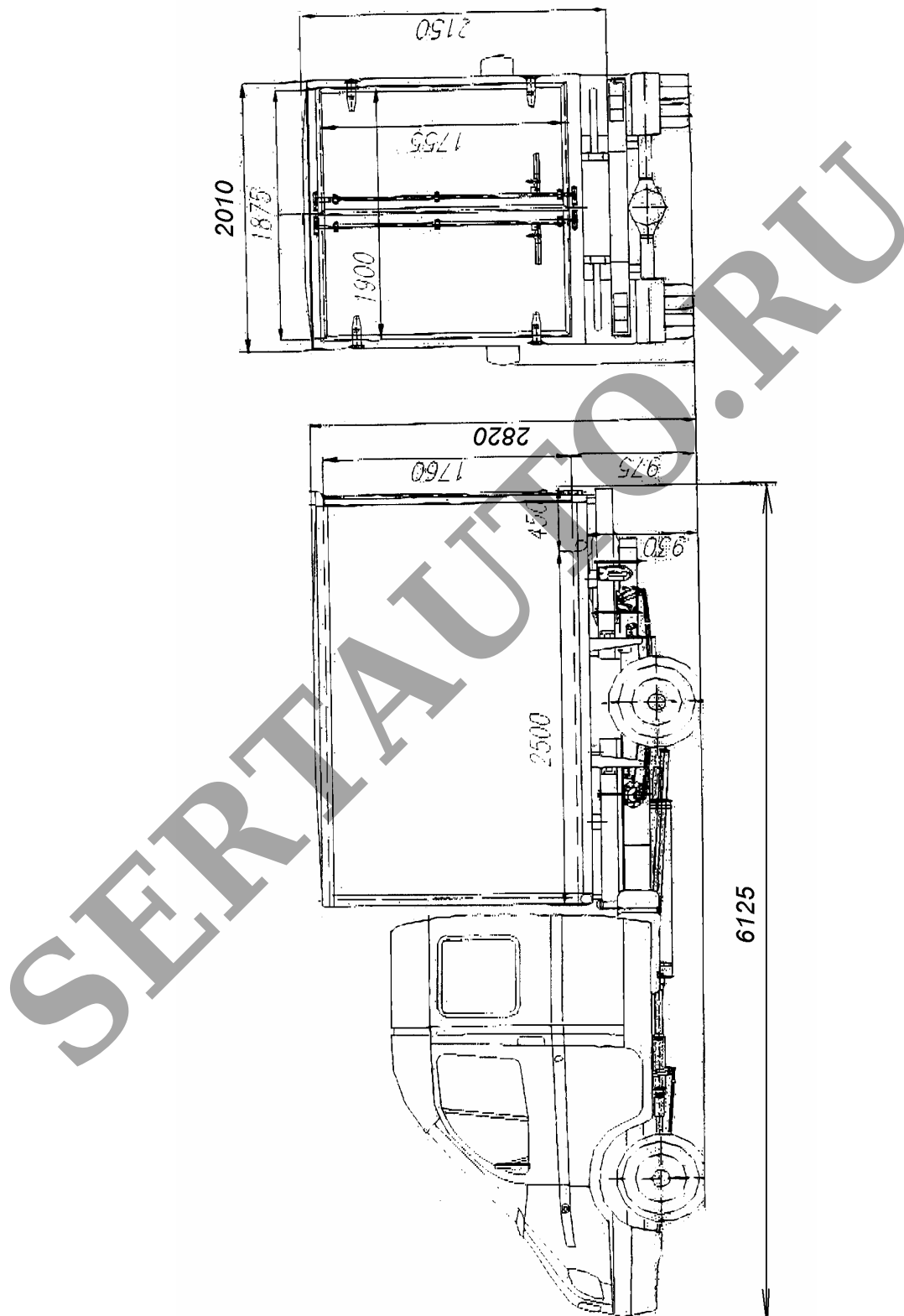

Рис. 7. Автомобиль с бортовой платформой, каркасом, тентом и двустворчатой задней дверью модели 2775МК.

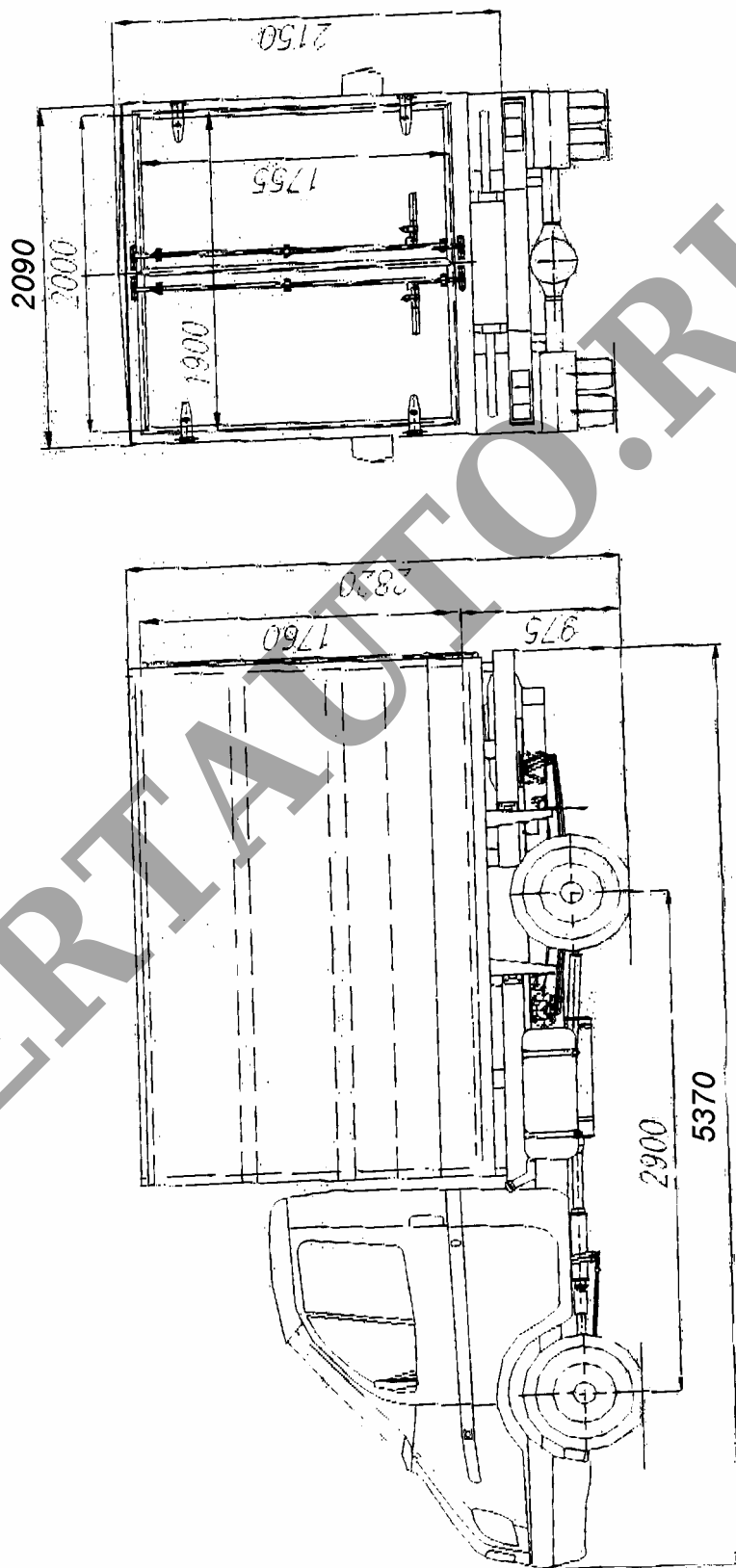

Рис. 8. Автомобиль с бортовой платформой, каркасом, тентом и двустворчатой задней дверью 2775ЕК.

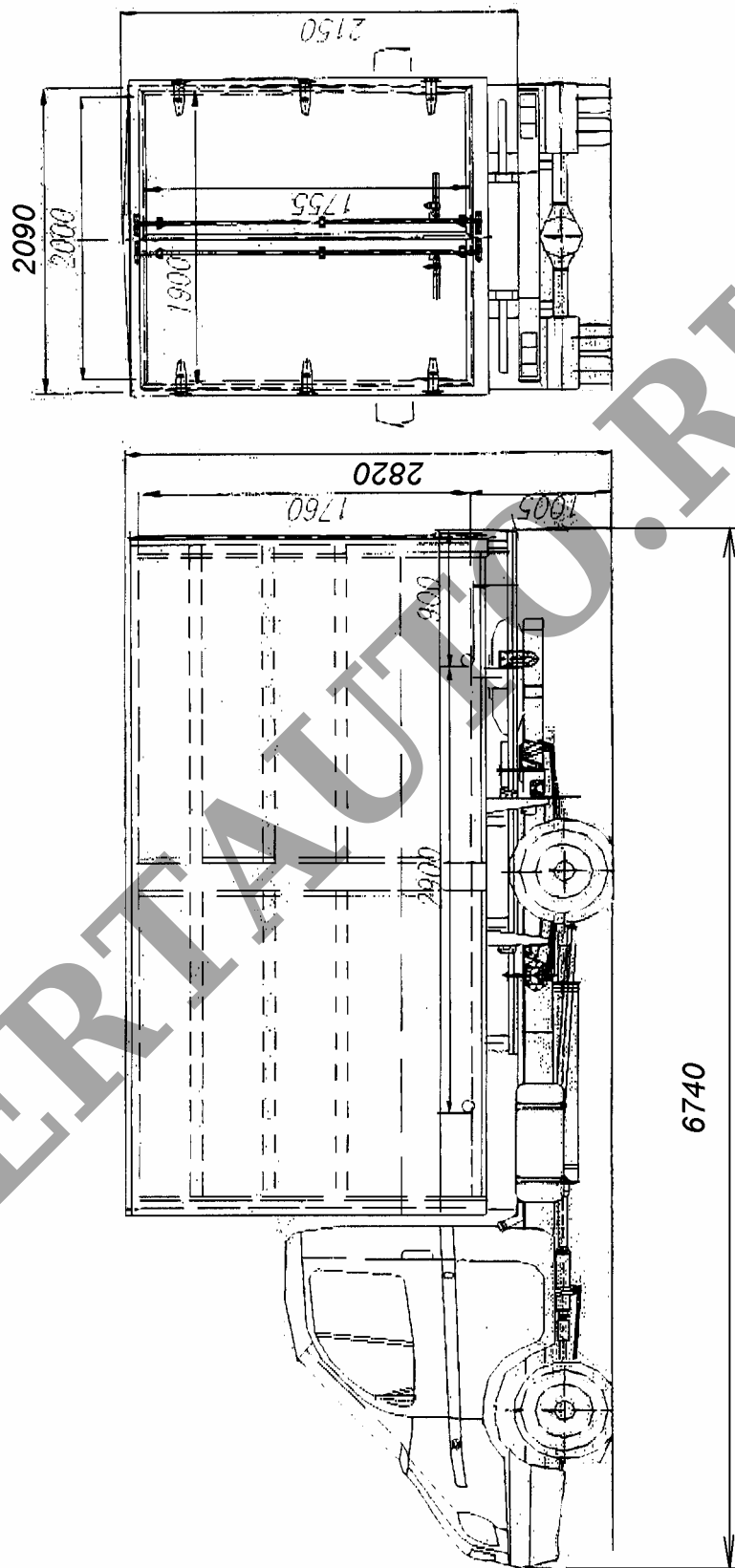
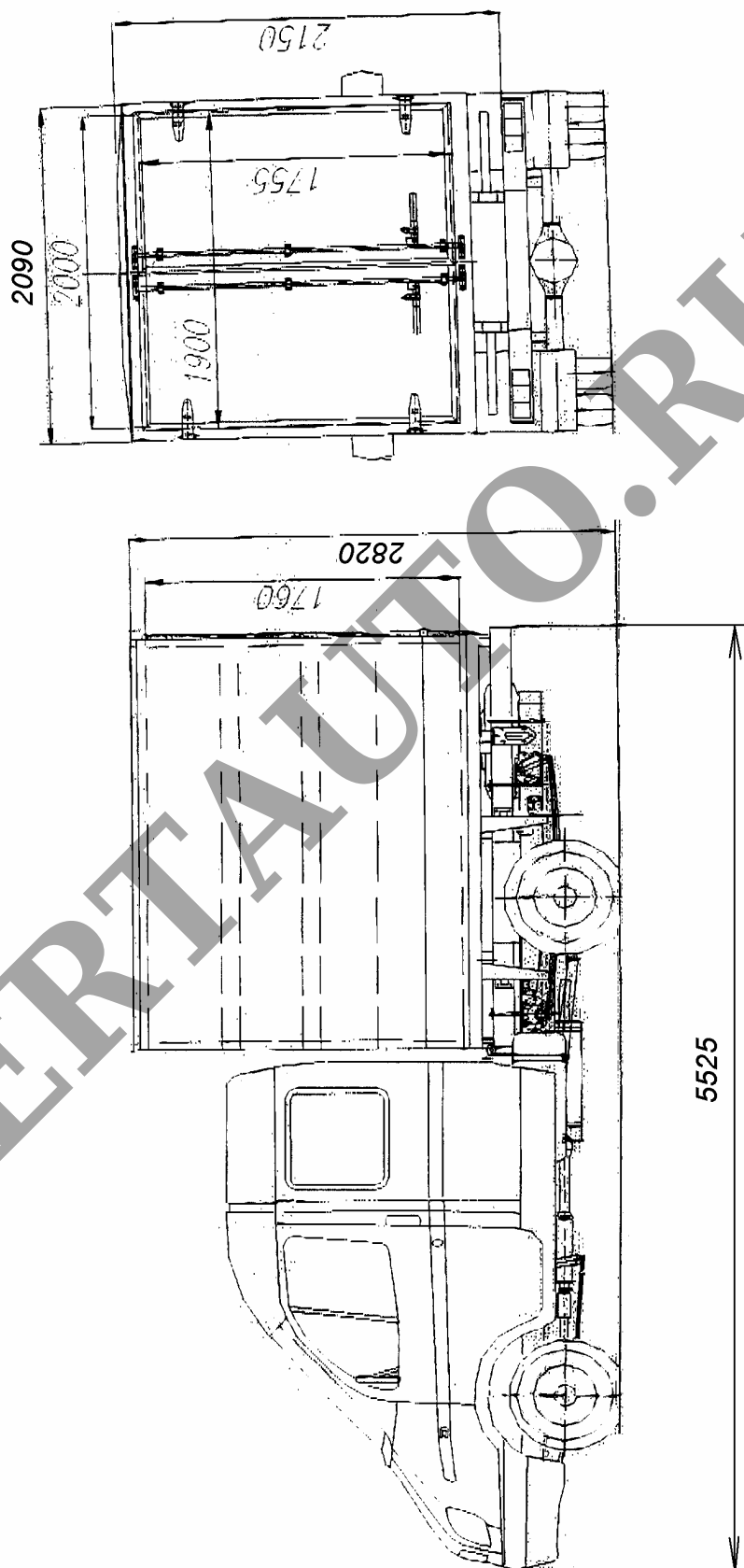
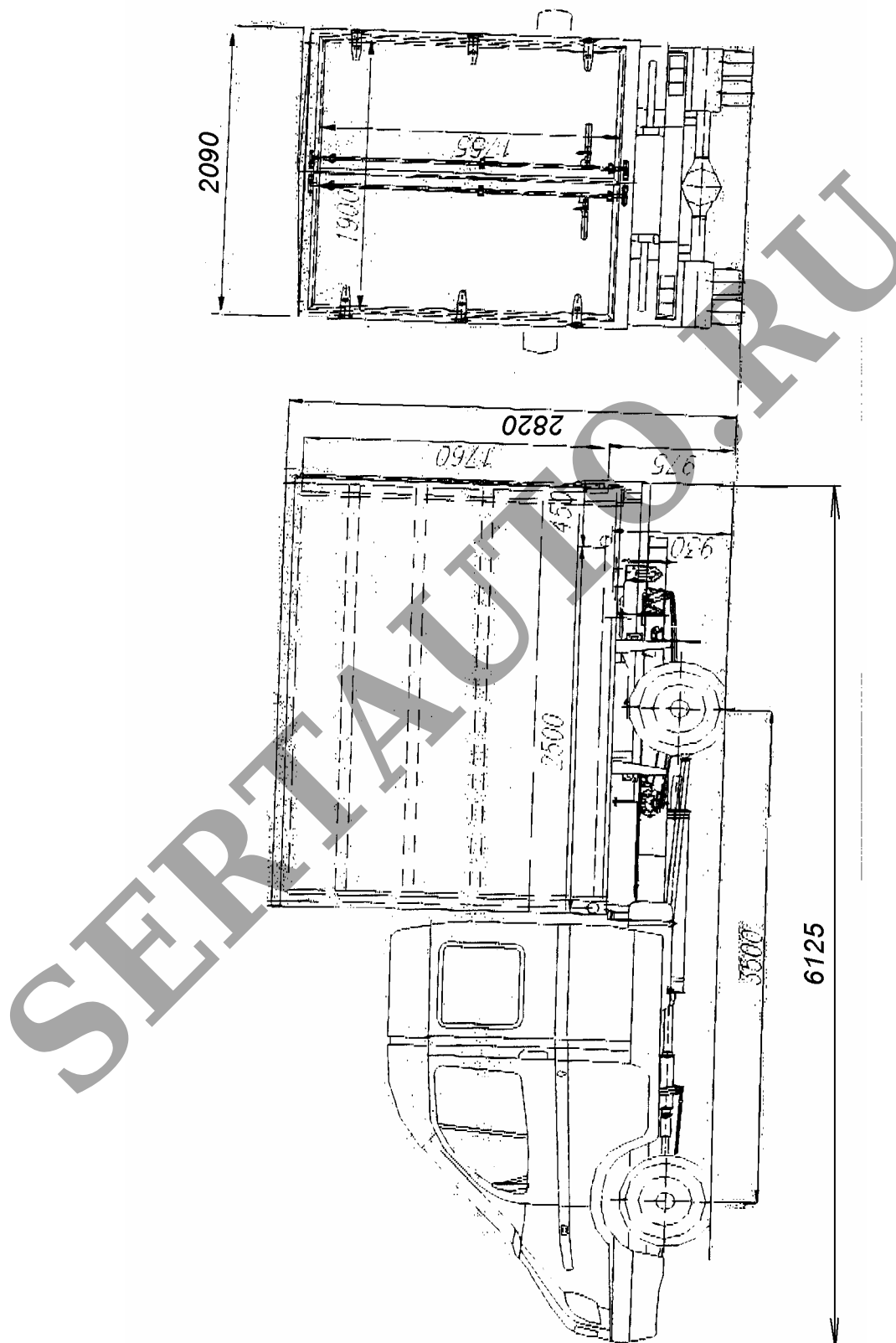

Рис. 9. Автомобиль с бортовой платформой, каркасом, тентом и двустворчатой задней дверью 2775PK.