

Орган по сертификации  
“Фонд поддержки потребителей” -ОС “МАДИ-ФОНД”  
РОСС RU.0001.11MT20 от 14.12.99 г.  
125829,г.Москва, Ленинградский пр-т,д.64, т. 155-07-78, 155-04-45

РОСС АТ.МТ20.Е00671

18 июня 2004

Тип транспортного средства	прицеп модели FL 14
Категория транспортного средства	О2
Код ТН ВЭД	8716 39
Код VIN	VBTGER03008103563
Предприятие- изготовитель и его адрес:	TIMA - Fahrzeugbau GmbH & CoKG Grub 46, A-4784 , Schardenberg, Австрия
Представитель предприятия-изготовителя и его адрес:	TEUPEN Maschinenbaugesellschaft GmbH , Marie-Curie -Strasse 13, D- 48599, Gronau , Westfalen, Германия

---

#### ОБЩИЕ ХАРАКТЕРИСТИКИ ТРАНСПОРТНОГО СРЕДСТВА

Количество осей/колес	2/4
Тип кузова	платформа для перевозки транспортных средств и строительной техники

---

РОСС АТ.МТ20.Е00671

**Габаритные размеры, мм**

- длина	6050
- ширина	1670
- высота	1000
База, мм	3990 + 700
Колея колес , мм	1360
Масса снаряженного транспортного средства, кг	370
Полная масса транспортного средства, кг	2600
- на первую ось	1300
- на вторую ось	1300
<b>Подвеска</b>	зависимая
<b>Тормозные системы</b>	
- рабочая (марка, тип)	фирмы ALKO KOBER , инерционная, с механическим приводом, тормозные механизмы всех колес - барабанные
- стояночная (марка, тип)	тормозные механизмы передних колес, привод – механический
<b>Шины</b>	
(размерность,	195/50R10
- минимально допустимый индекс нагрузки,	98
- скоростная категория)	N

**Дополнительное оборудование  
транспортного средства**

противооткатный башмак - 1 шт.

Описание маркировки транспортного средства приведено в приложении № 2

Общий вид транспортного средства приведен в приложении № 3, на рис. 1

прицеп модели FL 14

Руководитель органа                      Зам.  
по сертификации «МАДИ-ФОНД»

..... А.М. Иванов  
подпись

А.Г.Пасько

РОСС АТ.МТ20.Е00671

Приложение № 2 к Одобрению типа  
транспортного средства**ОПИСАНИЕ МАРКИРОВКИ ТРАНСПОРТНОГО СРЕДСТВА**

1. Место расположения и форма знака соответствия - на наклейке, рядом с табличкой предприятия- изготовителя. Знак соответствия выполнен по ГОСТ Р 50460-92 с указанием номера данного "Одобрения типа транспортного средства".
2. Место расположения таблички изготовителя - на правом лонжероне дышла , спереди справа, на вертикальной стенке
3. Место расположения идентификационного номера ( код VIN):
  - 3.1. На табличке предприятия-изготовителя.
  - 3.2. На раме, рядом с табличкой предприятия-изготовителя
4. Структура и содержание идентификационного номера транспортного средства:

1	2	3	4	5	6	7	8	9	10	11	12	13	14	15	16	17
V	B	T	G	E	R	0	3	0	0	8	1	0	3	5	6	3

Поз. 1-3: международный идентификационный код изготовителя (WMI) - (VBT -для TIMA - Fahrzeugbau GmbH & CoKG , Австрия )

Поз. 4-9: GER030 – описательная часть идентификационного номера (GER030 - для прицепа модели FL 14 )

Поз. 10-17: 08103563 - производственный номер транспортного средства

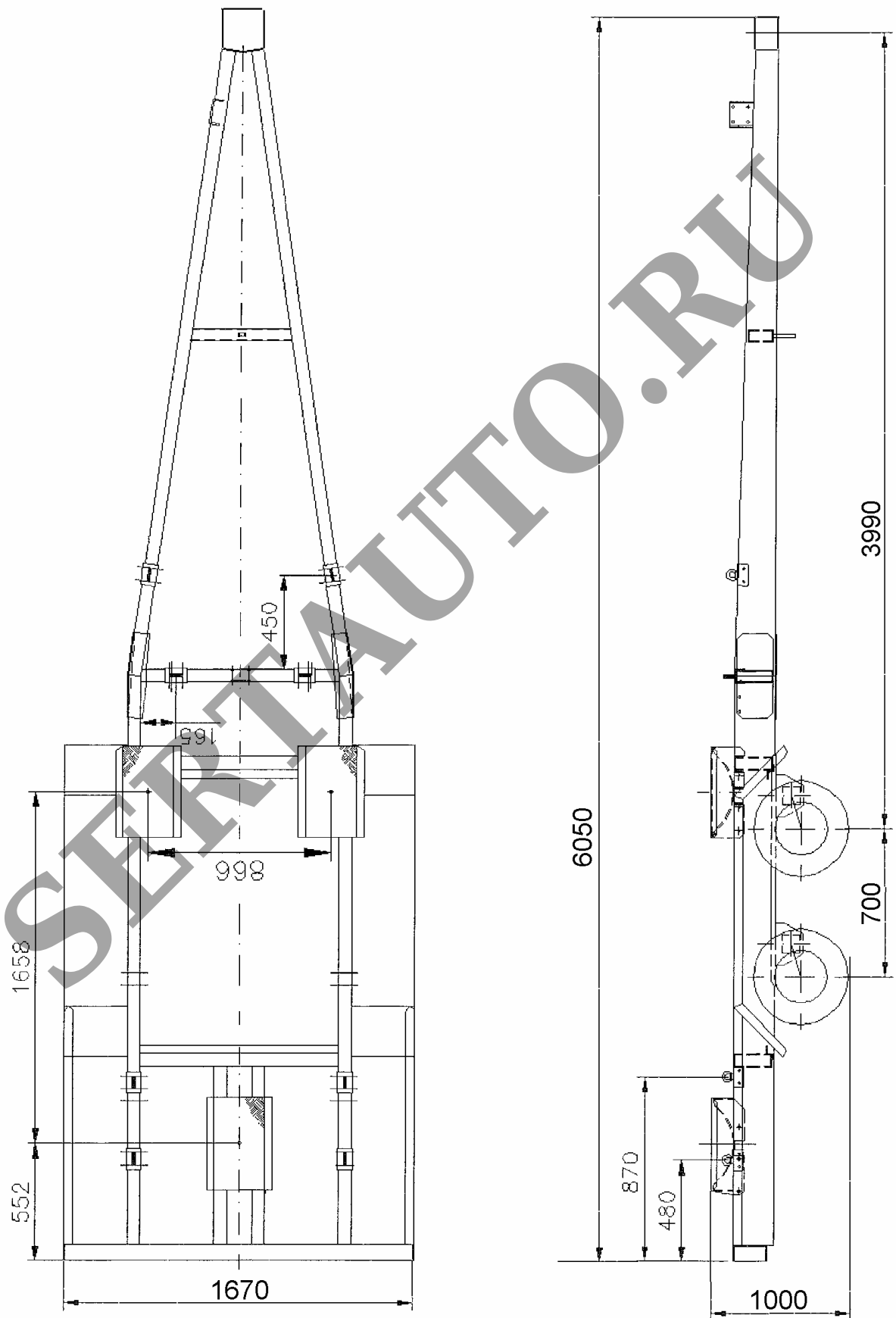

Рис.1 Прицеп модели FL 14