

Орган по сертификации
“Фонд поддержки потребителей” -ОС “МАДИ-ФОНД”
РОСС RU.0001.11MT20 от 14.12.99 г.
125829,г.Москва, Ленинградский пр-т,д.64, т. 155-07-78, 155-04-45

РОСС RU.MT20.E00665

02 июля 2004

Тип транспортного средства	Автомобиль с агрегатом для сбора конденсата и нефтесодержащих жидкостей моделей: 5668КА (566811-0000010-01) / (АКН-10-4320-40), 5668СА (566801-0000010-01) / (АКН-6,6-5557-40)
Шасси транспортного средства	УРАЛ 4320- для 5668КА УРАЛ 5557- для 5668СА
Категория транспортного средства	N3G
Код ОКП	36 6643
Код VIN	с X5W5668 _ A _ 0000027 по X5W5668 _ A _ 0000076
Предприятие изготовитель и его адрес:	ООО «Энергомаш», 456400, Челябинская обл., Чебаркульский район, 5-й км автодороги Чебаркуль- Архангельское, Российская Федерация

ОБЩИЕ ХАРАКТЕРИСТИКИ ТРАНСПОРТНОГО СРЕДСТВА

Колесная формула/ведущие колеса

6x6 / все

Схема компоновки транспортного средства

кабина за двигателем, расположение двигателя –
переднее продольное

РОСС RU.MT20.E00665

Исполнение грузозачного пространства
(тип кузова транспортного средства)

цистерна цилиндрического сечения

Кабина

цельнометаллическая, трехместная,
двухдверная

	модель	5668CA	5668KA
Габаритные размеры, мм			
- длина		7790	9820
- ширина			2500
- высота			3280
База, мм		3525+1400	4555+1400
Колея передних/задних колес, мм			2010/2010
Масса снаряженного транспортного средства, кг		9380	10660
Полная масса транспортного средства, кг		15310	19400
- на переднюю ось		4370	5430
- на заднюю тележку		10940	13970
Буксировка прицепа не предусматривается			
Двигатель (марка, тип)		ЯМЗ-236НЕ-2 дизель четырехтактный, с жидкостным охлаждением с турбонаддувом и промежуточным охлаждением	
- количество и расположение цилиндров		6, V-образное	
- рабочий объем, см ³		11150	
- степень сжатия		16,5	
- максимальная мощность, кВт(1/мин)		169 (2100)	
- максимальный крутящий момент, Нм(1/мин)		882 (1100 - 1300)	
Топливо		дизельное	
Система питания		разделенного типа, впрыск топлива под давлением	
ТНВД (марка, тип)		ЯЗТА - 133 или ЯЗДА 324-10	
Форсунки (марка, тип)		ЯЗТА - 267 или ЯЗТА - 51	
Турбокомпрессор (марка, тип)		ЯМЗ, CZ, Гаррет, ТКР-9, К-36, С14, ТОЗ	
Воздушный фильтр (марка, тип)		КамаЗ, 7405.1109510	

РОСС RU.MT20.E00665

Система выпуска и нейтрализации отработавших газов	с одним глушителем, система нейтрализации отсутствует	
Глушитель (марка, тип)	36-1201010-02	
Трансмиссия	механическая	
Сцепление (марка, тип)	ЯМЗ-182, однодисковое сухое, фрикционное, привод с пневмоусилителем	
Коробка передач (марка, тип)	ЯМЗ - 236У, механическая, пятиступенчатая, трехвальная, с синхронизаторами на II, III, IV и V передачах	
- число передач	5-вперед, 1-назад	
- передаточные числа коробки передач		
	I	5,22
	II	2,90
	III	1,52
	IV	1,00
	V	0,664
	3.X.	5,22
Раздаточная коробка (марка, тип)	УралА3, механическая, двухступенчатая, с блокируемым цилиндрическим межосевым дифференциалом	
-число передач	2	
-передаточные числа раздаточной коробки		
	-высшее	1,21
	-низшее	2,15
Главная передача (марка, тип)	УралА3, двойная, коническо-цилиндрическая	
- передаточное число главной передачи	7,32	
Подвеска (марка, тип)		
- передняя	зависимая, на двух продольных полуэллиптических рессорах, с двумя гидравлическими телескопическими амортизаторами	
- задняя	зависимая, балансирующая, с реактивными штангами, на двух продольных полуэллиптических рессорах	

РОСС RU.MT20.E00665

Тормозные системы

- рабочая (марка, тип)	двухконтурная, с пневмогидравлическим приводом, с разделением на контуры передней оси и задней тележки, с АБС, тормозные механизмы всех колес - барабанные
- запасная (марка, тип)	любой из контуров рабочей тормозной системы
- стояночная (марка, тип)	трансмиссионная, привод механический, тормозной механизм барабанного типа
- вспомогательная (марка, тип)	моторный тормоз-замедлитель с пневматическим приводом

Рулевое управление
(марка, тип)

УралАЗ 4320Я-3400020, рулевой механизм типа "двухзаходный червяк-боковой зубчатый сектор", рулевой привод с гидроусилителем или МАЗ - 64229, рулевой механизм "винт- гайка на циркулирующих шариках-рейка-сектор", рулевой привод с гидроусилителем

Шины (размерность, марка)	14.00R 20, ОИ-25	12.00R20, У-4 ИД-304	1200x500x508, ИД-П284
минимально допустимый индекс нагрузки, скоростная категория)	148 или 147 G	150/146 J	156 или 150 F

Дополнительное оборудование транспортного средства

стеклоочиститель, система обдува и омыватель лобового стекла, отопитель кабины, система вентиляции, зеркала заднего вида, противосолнечные козырьки, звуковой сигнал, централизованная система контроля и регулирования давления воздуха в шинах, цистерна, компрессорная станция

Описание маркировки транспортного средства приведено в приложении № 2
Общий вид транспортного средства приведен в приложении № 3 на рис.1

Автомобиль с агрегатом для сбора конденсата и нефтесодержащих жидкостей моделей: 5668КА (566811-0000010-01) / (АКН-10-4320-40), 5668СА (566801-0000010-01) / (АКН-6,6-5557-40)

Руководитель органа по сертификации Зам.
«МАДИ-ФОНД»

..... А.М. Иванов
подпись

А.Г.Пасько

РОСС RU.MT20.E00665

Приложение № 2 к Одобрению типа
транспортного средства

ОПИСАНИЕ МАРКИРОВКИ ТРАНСПОРТНОГО СРЕДСТВА

1. Место расположения и форма знака соответствия - на табличке предприятия изготовителя. Знак соответствия выполнен по ГОСТ Р 50460-92 с указанием номера данного «Одобрения типа транспортного средства».
2. Место расположения таблички предприятия – изготовителя - в правом дверном проеме кабины, на пороге
3. Место расположения идентификационного номера (код VIN):
 - 3.1. На табличке предприятия изготовителя.
 - 3.2. В правом дверном проеме кабины, на пороге
4. Структура и содержание идентификационного номера транспортного средства:

1	2	3	4	5	6	7	8	9	10	11	12	13	14	15	16	17
X	5	W	5	6	6	8	?	?	?	?	?	?	?	?	?	?

Поз. 1-3: международный идентификационный код изготовителя (WMI) (X5W - для ООО «Энергомаш», Челябинская обл., Чебаркульский район)

Поз. 4-9: 5668?? – описательная часть - тип транспортного средства (5668KA - для автомобиля модели 5668KA, 5668CA - для автомобиля модели 5668CA)

Поз. 10: ? – год выпуска (3 – 2003 г., 4 - 2004 г.)

Поз. 11-17: ? – производственный номер транспортного средства (с 0000027 по 0000076)

Остальная маркировка автомобиля соответствует маркировке шасси и располагается в местах, указанных в руководстве по эксплуатации УРАЛ 4320 (5557)

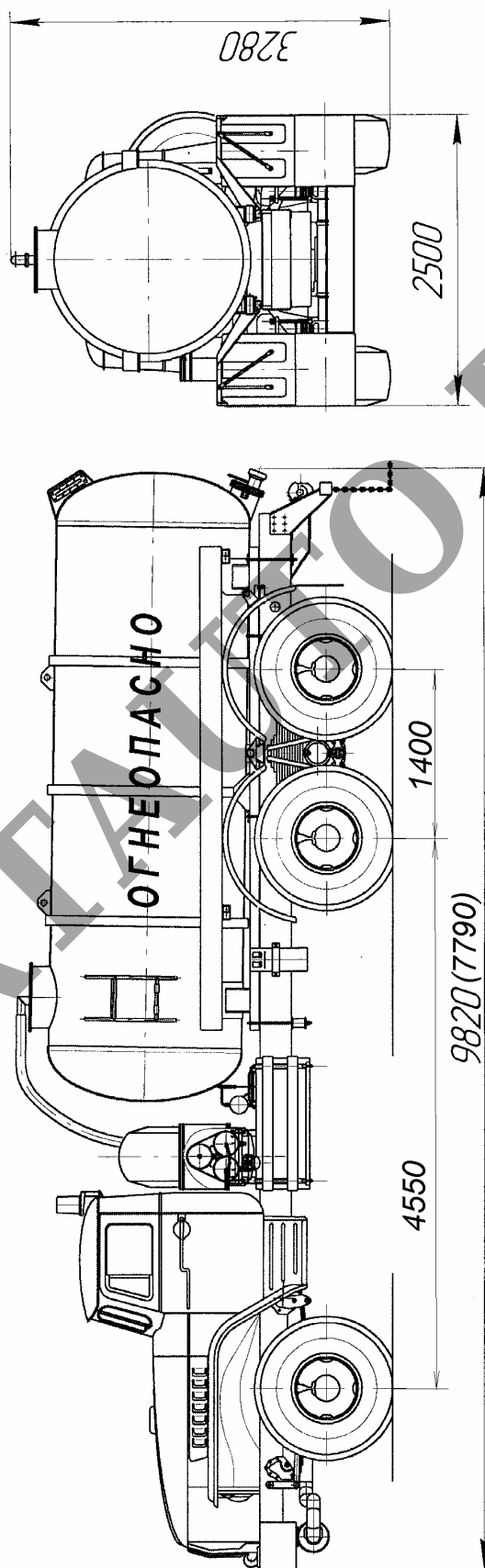

Рис. 1. Автомобиль с агрегатом для сбора конденсата и нефтесодержащих жидкостей моделей: 5668КА (566811-0000010-01) / (АКН-10-4320-40), 5668СА (566801-0000010-01) / (АКН-6,6-5557-40)