

Орган по сертификации  
"Фонд поддержки потребителей" –ОС "МАДИ-ФОНД"  
РОСС RU.0001.11MT20 от 14.12.99 г.  
125829,г.Москва, Ленинградский пр-т,д.64, т. 155-07-78, 155-04-45

РОСС IT.MT20.E00694

10 июля 2004

Малая партия в количестве 10 шт.

Марка транспортного средства

DUCATI

Тип транспортного средства

мотоцикл SUPERBIKE моделей:

748 (748 E BIPOSTO и 748 E MONOPOSTO) (H3),  
748S (748 SPECIAL) (H3), 748R (748 RACING) (H3),  
749 (H5), 749S (H5),  
998 (H2), 998S (H2), 998R (H2),  
999 (999 BIPOSTO и 999 MONOPOSTO) (H4),  
999S (H4)

Категория транспортного средства

L<sub>3</sub>

Код ТН ВЭД

8711 50 – для 999, 999S, 998, 998S, 998R  
8711 40 – для 748, 748S, 748R, 749, 749S

Код VIN

ZDMH2 \_\_\_\_\_ B \_\_\_\_\_ - для 998, 998S, 998R;  
ZDMH3 \_\_\_\_\_ B \_\_\_\_\_ - для 748, 748S, 748R;  
ZDMH4 \_\_\_\_\_ B \_\_\_\_\_ - для 999, 999S;  
ZDMH5 \_\_\_\_\_ B \_\_\_\_\_ - для 749, 749S

Предприятие изготовитель и его адрес:

DUCATI Motor Holding S.p.A., Via A.C. Ducati 3,  
40132, Bologna, Italy

Представитель предприятия-изготовителя и его адрес

ООО "Гран Мото", 117049, г. Москва,  
ул. Шаболовка, д. 2, Российская Федерация

#### ОБЩИЕ ХАРАКТЕРИСТИКИ ТРАНСПОРТНОГО СРЕДСТВА

Количество и расположение колес  
Колесная формула / ведущие колеса  
Схема компоновки транспортного средства  
Рама  
Количество мест

2 в ряд  
2x1 / заднее  
двигатель в базе, расположение коленчатого вала двигателя – поперечное  
стальная, трубчатая  
1 или 2

## POCC IT.MT20.E00694

модель модификация	748, 748S, 748R		749, 749S		998, 998S, 998R		999, 999S	
	AA, AB	AC	AA	AB	AG, AH, AL, AN,	AM, AP	AA, AC, AE, AG	AB, AD, AF, AH

**Габаритные размеры, мм**

- длина	2030		2095		2030		2095	
- ширина	780		710		780		710	
- высота	1100		1090		1100		1090	
База, мм	1410		1420		1410		1420	
Масса снаряженного транспортного средства, кг	220		210	206	218		210	206
Полная масса транспортного средства, кг	385	320	390		385	310	390	
- на переднюю ось	145		150		145	140	150	
- на заднюю ось	240	175	240		240	170	240	

модификация	AA, AB	AC	AA	AB	AL, AN, AM, AP	AG, AH	AA, AB, AC, AD	AE, AF, AG, AH
-------------	--------	----	----	----	-------------------	-----------	-------------------	-------------------

**Двигатель (марка, тип)**

	DUCATI							
	748 W4	748 W4B	749W4	998W4	998 W4B	998 W4	998W4 B	
	бензиновый, 4-х тактный, с впрыском топлива, жидкостного охлаждения							
	2, L – образное							
- количество и расположение цилиндров								
- рабочий объем, см <sup>3</sup>	748				998		998	
- степень сжатия	11,5		11,7		11,5		11,5	
Максимальная мощность, кВт (мин <sup>-1</sup> )	72,0 (11000)	77,0 (11000)	76,0 (10000)	90,5 (9750) – AL, AM; 76,0 (9500) – AN, AP, AH; 100,0 (10000) – AG		91,0 (9500) – AA, AB; 76,0 (8500) – AC, AD; 100,0 (9750) – AE, AF; 76,0 (9500) – AG, AH		
Максимальный крутящий момент, Нм (мин <sup>-1</sup> )	73,0 (8750)	74,0 (9000)	77,0 (8500)	97,0 (8000) – AL, AM; 91,0 (6250) – AN, AP; 87,0 (6250) – AH; 101,0 (8000) – AG;		102,0 (8000) – AA, AB; 94,0 (6500) – AC, AD; 93,0 (6500) – AG, AH		

Топливо

неэтилированный бензин с октановым числом не менее 95

POCC IT.MT20.E00694

модель модификация	748, 748S, 748R		749, 749S		998, 998S, 998R		999, 999S	
	AA, AB	AC	AA	AB	AL, AM, AN, AP	AG, AH,	AA, AB, AC, AD	AE, AG AF, AH
<b>Система питания</b>	многоточечный электронный впрыск топлива							
Форсунки (марка, тип)	Weber / Marelli IWP069		Beru		Weber / Marelli IW724		Beru	
Воздушный фильтр (марка, тип)	MAR. CH. ALR		ZDM-C01S / ZDM-C01D		MAR. CH. ALD, BULPHERENS S 60 426 2 003 1A/ 426 2 002 1A		ZDM-C01S / ZDM-C01D	
<b>Система зажигания</b>	Magneti Marelli, транзисторная							
Коммутатор (марка, тип)	I.A.W. 1,6M- Ducati 075		I.A.W. 59M- Ducati 022		I.A.W. 5.9M- Ducati 014 007		I.A.W. 59M- Ducati 016 020	
Свечи зажигания (марка, тип)	Champion RG4HC, NGK CR9EVX - для 749, 749S, 998, 998S, 998R 999, 999S; RA 59 GC – для 748, 996, 996S; RA 59 G – для 748S; A 55 V – для 748R,							
<b>Система выпуска и нейтрализации отработавших газов</b>	отражательно-абсорбционный глушитель, система нейтрализации отсутствует							
Глушитель (марка, тип)	ZDM – A14, ZDM – B14		ZDM – A30		ZDM – A20, ZDM – B20		ZDM – A30	
<b>Трансмиссия</b>	механическая							
Сцепление (марка, тип)	многодисковое сухое							
Коробка передач (марка, тип)	механическая, с ножным управлением							
- передаточное число промежуточной передачи	2,000		1,845		1,845		1,845	
- число передач и передаточные числа	6							
	I				2,467			
	II				1,765			
	III				1,400			
	IV				1,182			
	V				1,043			
	VI				0,958			
Главная передача (марка, тип)	цепная							
- передаточное число главной передачи	2,867		2,785		2,398		2,398	

РОСС IT.MT20.E00694

**Подвеска**

- передняя

пружинная телескопическая вилка с двумя гидравлическими телескопическими амортизаторами

- задняя

пружинная, рычажная с одним телескопическим амортизатором

**Рулевое управление** (марка, тип)

мотоциклетного типа

**Тормозные системы**

- рабочая (марка, тип):

с отдельным приводом от рычага на руле на переднее и от педали на заднее колесо

- переднее колесо

привод – гидравлический, тормозной механизм – двухдисковый (Brembo)

- заднее колесо

привод – гидравлический, тормозной механизм – однодисковый (Brembo)

- стояночная (марка, тип)

нет

**Шины** (переднее колесо, заднее колесо) (размерность,

120/65ZR17 или 120/70ZR17, 180/55ZR17 или 190/50ZR17

минимально допустимый индекс нагрузки,

56 или 58, 73

скоростная категория)

W, W

РОСС IT.MT20.E00694

**Дополнительное оборудова-  
ние транспортного средства**

зеркала заднего вида

---

Декларации о ввозимых на территорию Российской Федерации транспортных средствах данного типа (размер и отличительные признаки отдельных партий) передаются изготовителем ежемесячно (вне зависимости от факта поставки) в орган по сертификации. На основании этих деклараций выдаются заверенные копии данного "Одобрения типа транспортного средства".

---

Описание маркировки транспортных средств приведено в приложении № 2  
Общий вид транспортных средств приведен в приложении № 3, рис. 1, 2, 3, 4

мотоцикл DUCATI SUPERBIKE моделей: 748 (748 E BIPOSTO и 748 E MONOPOSTO) (H3), 748S (748 SPECIAL) (H3), 748R (748 RACING) (H3), 749 (H5), 749S (H5), 998 (H2), 998S (H2), 998R (H2), 999 (999 BIPOSTO и 999 MONOPOSTO) (H4), 999S (H4)

Руководитель органа по  
сертификации  
«МАДИ-ФОНД»

.....  
подпись

А.М. Иванов

Зам.

А.Г. Пасько

РОСС IT.MT20.E00694

Приложение № 2 к Одобрению типа  
транспортного средства

### ОПИСАНИЕ МАРКИРОВКИ ТРАНСПОРТНОГО СРЕДСТВА

1. Место расположения и форма знака соответствия - на специальной наклейке, рядом с табличкой предприятия-изготовителя на раме мотоцикла, с правой стороны. Знак соответствия выполнен по ГОСТ Р 50460-92 с указанием номера данного Одобрения типа транспортного средства
2. Место расположения таблички предприятия-изготовителя: на раме мотоцикла справа в районе сиденья
3. Место расположения идентификационного номера (код VIN):
  - 3.1. На табличке предприятия-изготовителя
  - 3.2. С правой стороны на рулевой колонке
4. Структура и содержание идентификационного номера транспортных средств:

1	2	3	4	5	6	7	8	9	10	11	12	13	14	15	16	17
Z	D	M	H	?	?	?	?	?	?	B	?	?	?	?	?	?

Поз. 1-3: международный идентификационный код изготовителя (ZDM – для DUCATI MOTOR S.p.A., Bologna, Italy)

Поз. 4-9: H????? – описательная часть - тип транспортного средства, где

Поз. 4-5: H2, H3, H4 или H5 – тип мотоцикла – SUPERBIKE

Поз. 6-7: ? – модель (вариант) исполнения (00, 01, 02, 03 и т.д.)

Поз. 8-9: ? – модификация (версия) исполнения (AA, AB, AC, AD, AE, AF и т.д.)

Поз. 10: ? – год выпуска (3-2003г., 4-2004г.)

Поз. 11: B – сборочный завод г. Болонья, Италия)

Поз. 12-17: ? – производственный номер транспортного средства



Рис.1. Мотоцикл DUCATI SUPERBIKE моделей 748 (H3), 748S (H3), 748R (H3).



Рис. 2. Мотоцикл DUCATI SUPERBIKE моделей 749 (H5), 749S (H5).



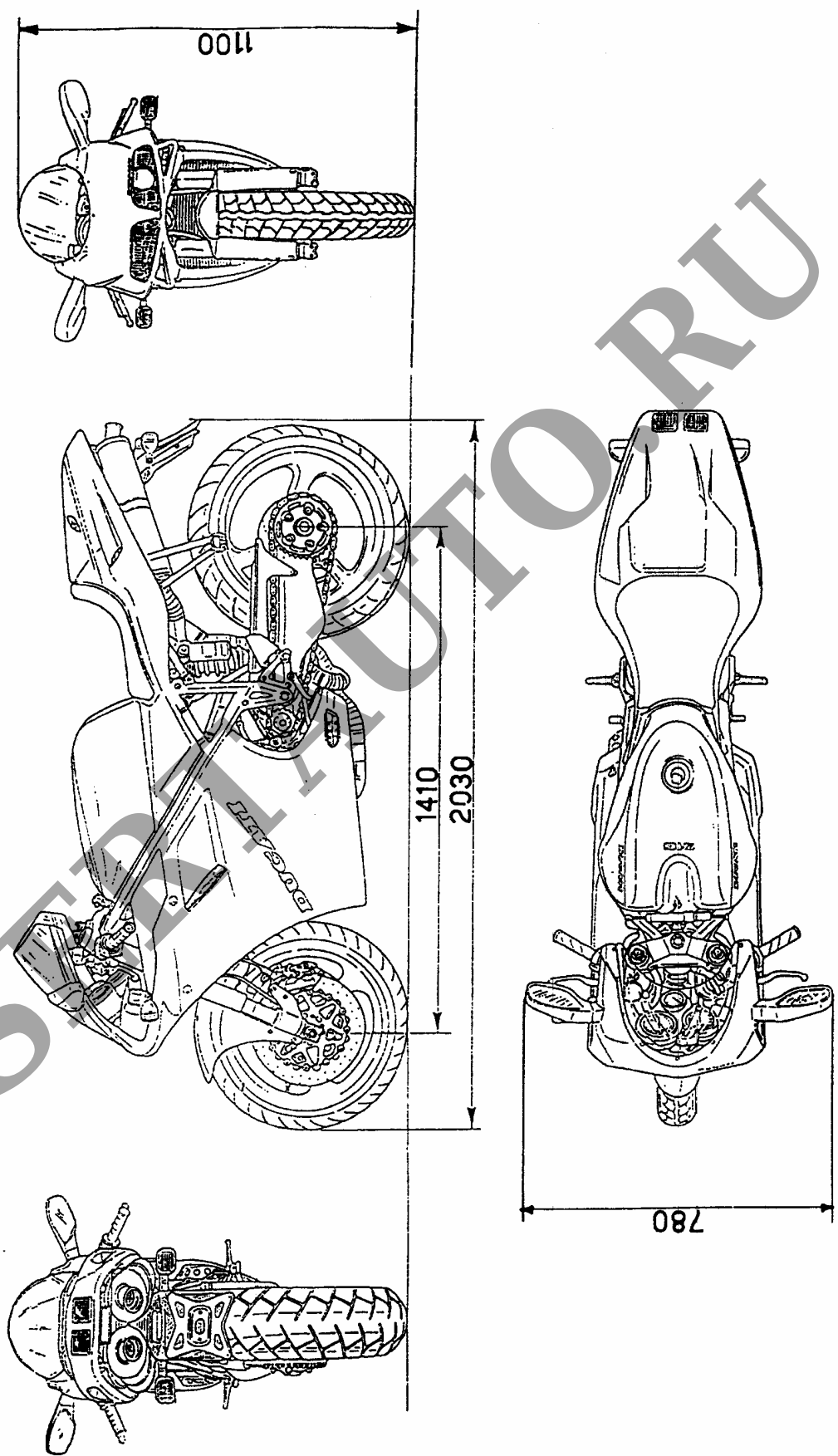

Рис. 3. Мотоцикл DUCATI SUPERBIKE моделей 998 (H2), 998S (H2), 998R (H2).

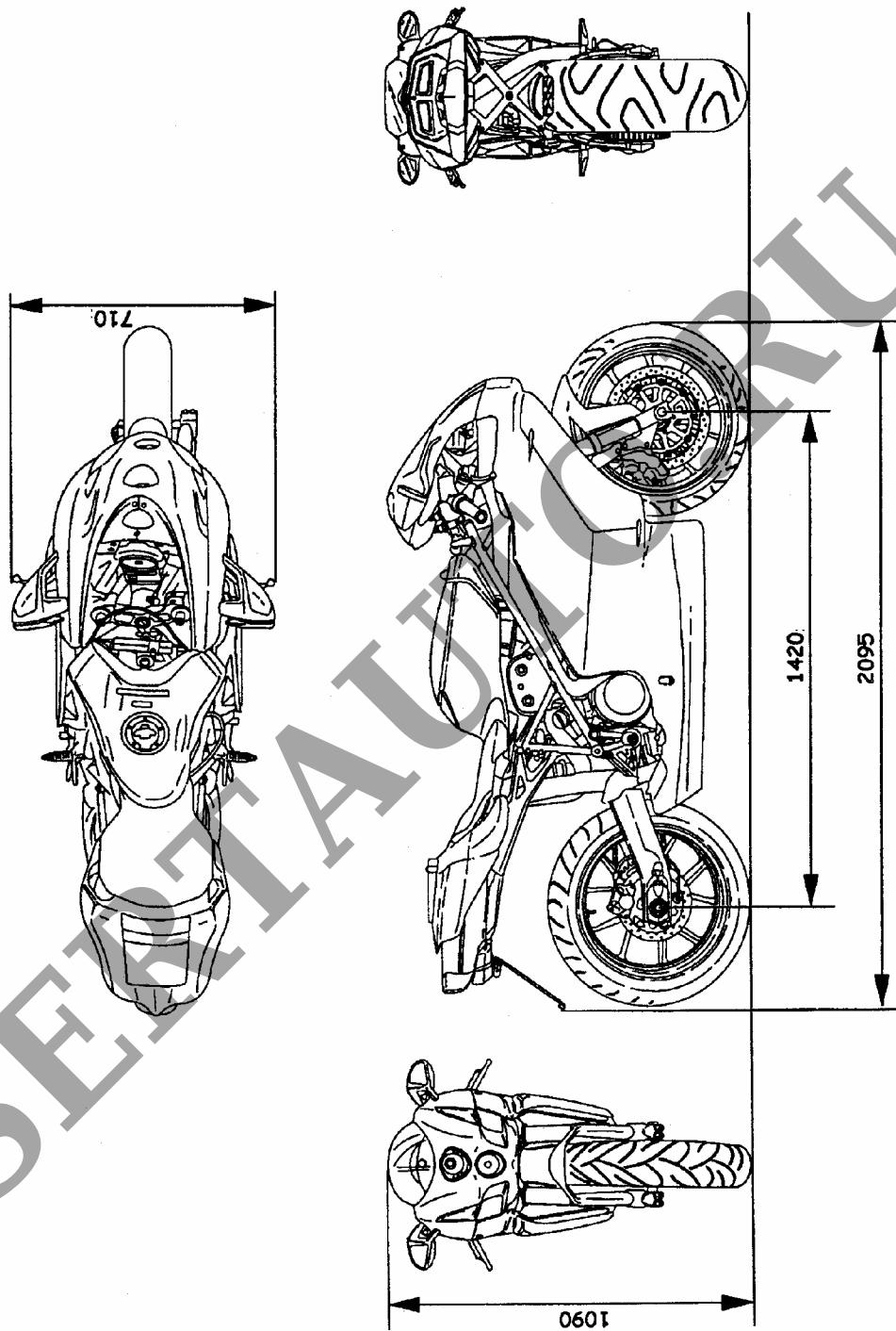
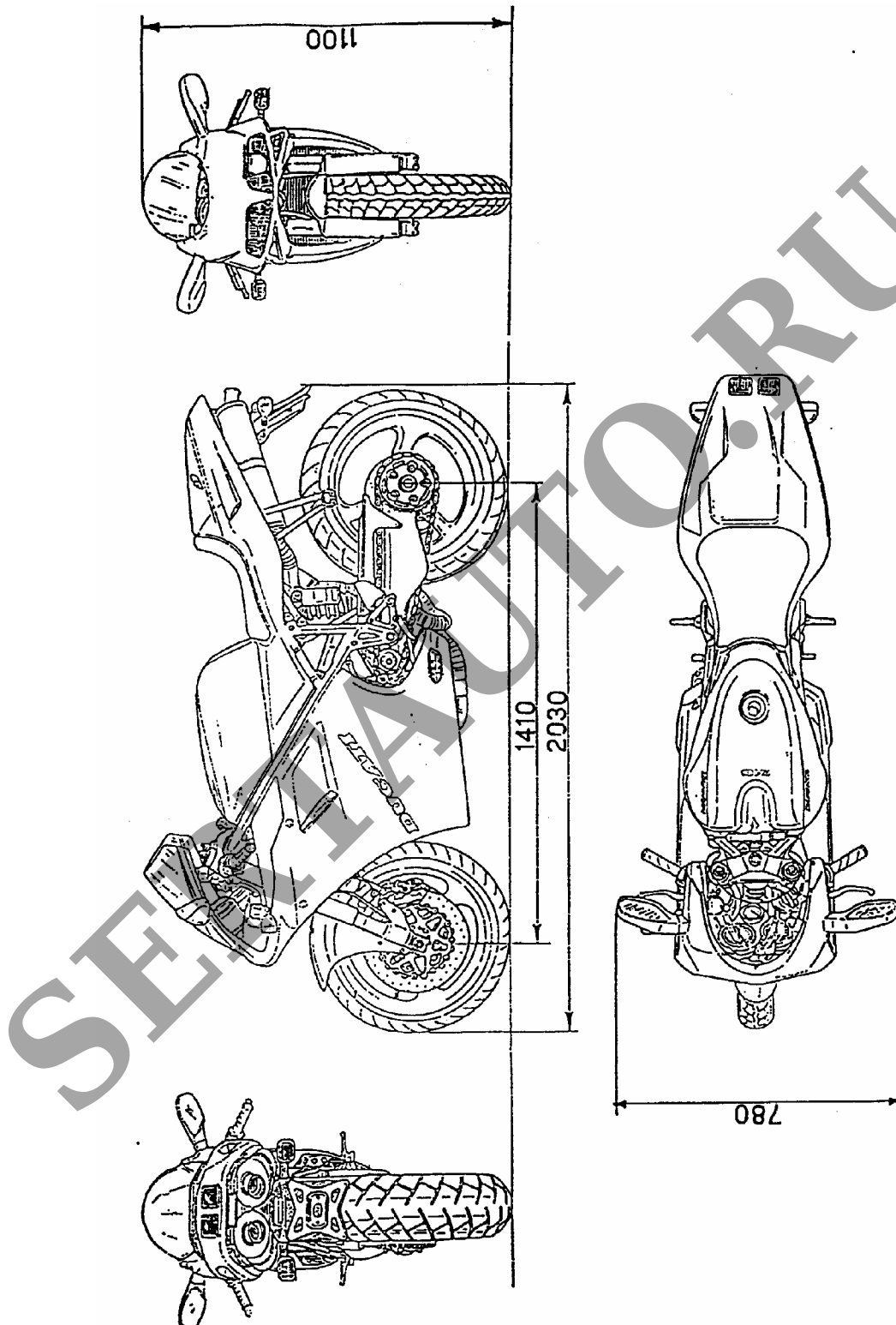
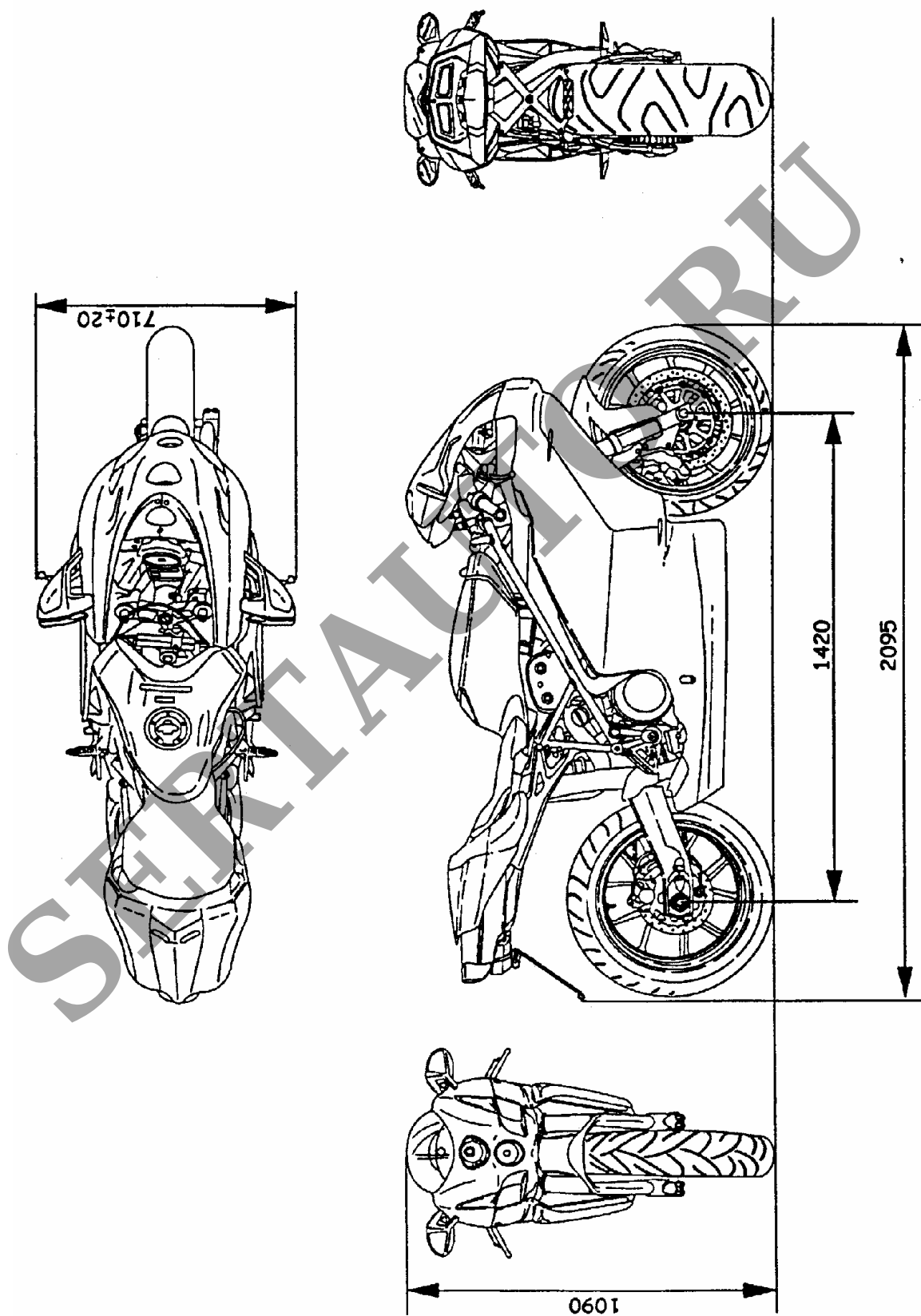

Рис. 4. Мотоцикл DUCATI SUPERBIKE моделей 999 (H4), 999S (H4).