

Орган по сертификации  
“Фонд поддержки потребителей” -ОС “МАДИ-ФОНД”  
РОСС RU.0001.11MT20 от 14.12.99 г.  
125829,г.Москва, Ленинградский пр-т,д.64, т. 155-04-45, 155-07-78

РОСС RU.MT20.E00632

06 мая 2004

Тип транспортного средства	Автомобиль - самосвал с краном - манипулятором моделей: 581110 (58111-0000010), 58111A (58111-0000010-01)
Шасси транспортного средства	МАЗ 630300 - для 581110, МАЗ 630308 - для 58111A
Категория транспортного средства	N3
Код ОКП	45 1129
Код VIN	с X8958111 __ 0AB5001 по X8958111 __ 0AB5050
Предприятие изготовитель и его адрес:	ООО "Строймаш - Сервис", 170039, г. Тверь , ул. Фрунзе , д.1, Российская Федерация

#### **ОБЩИЕ ХАРАКТЕРИСТИКИ ТРАНСПОРТНОГО СРЕДСТВА**

Колесная формула/ведущие колеса	6x4 / колеса задней тележки
Схема компоновки транспортного средства	кабина над двигателем, расположение двигателя – переднее продольное
Исполнение грузочного пространства (тип кузова транспортного средства)	самосвальный кузов с разгрузкой назад , кран-манипулятор между кабиной и кузовом, две выдвижные опоры
Кабина	цельнометаллическая, трехместная, двухдверная, с одним или двумя спальными местами

РОСС RU.MT20.E00632

модель	58111A	581110
--------	--------	--------

**Габаритные размеры, мм**

- длина		10590
- ширина		2500
- высота		3750
База, мм		4590+1400
Колея передних/задних колес, мм		2032/1790
Масса снаряженного транспортного средства, кг	14725	14535
Полная масса транспортного средства, кг		24500
- на переднюю ось		6500
- на заднюю тележку		18000
Буксировка прицепа не предусмотрена		

<b>Двигатель</b> (марка, тип)	ЯМЗ-238ДЕ2	ЯМЗ-238ДЕ
	четырёхтактный дизель с турбонаддувом	четырёхтактный дизель с турбонаддувом
- количество и расположение цилиндров		8, V-образное
- рабочий объем, см <sup>3</sup>		14860
- степень сжатия	16,5	15,2
- максимальная мощность, кВт(1/мин)	233 (2100)	232,6(2100)
- максимальный крутящий момент, Нм (1/мин)	1275(1300)	1225(1300)
Топливо	дизельное	

<b>Система питания</b>	разделенного типа, непосредственный впрыск топлива	
ТНВД (марка, тип)	ЯЗТА, 173-10 или 175-20	ЯЗТА, 806.6-40
Форсунки (марка, тип)	ЯЗТА, 267 или 51	ЯЗТА, 261-02
Турбокомпрессор (марка, тип)	ТКР - 9, К - 36	
Воздушный фильтр (марка, тип)	ЯМЗ, 8421 - 1109010	ЯМЗ, 238Н-1109010-20

<b>Система выпуска и нейтрализации отработавших газов</b>	с одним глушителем, система нейтрализации отсутствует	
Глушитель (марка, тип)	МАЗ- 630300 (для 581110, 58111А), МАЗ- 555102 или МАЗ - 642290 (для 581110)	

РОСС RU.MT20.E00632

**Трансмиссия**

механическая

Сцепление (марка, тип)

ЯМЗ - 184 (ЯМЗ-238Н - с двиг. ЯМЗ 238ДЕ)  
сухое, фрикционное, однодисковое  
(двухдисковое - с двиг. ЯМЗ 238ДЕ)

модель	581110	58111А	581110, 58111А
--------	--------	--------	-------------------

Коробка передач (марка, тип)

ЯМЗ - 238М | ЯМЗ-239 | МАЗ-543205  
механическая, трехходовая, с  
синхронизаторами на всех передачах, кроме  
первой и заднего хода, с  
демультипликатором

- число передач

8-вперед,  
2-назад9-вперед,  
1-назад

- передаточные числа коробки передач I

II	7,30	11,18	10,08
III	4,86	6,34	6,13
IV	3,50	4,56	4,51
V	2,48	3,50	3,50
VI	2,09	2,80	2,78
VII	1,39	1,81	1,75
VIII	1,00	1,30	1,29
IX	0,71	1,00	1,00
X	-	0,803	0,795
3.X.I	10,46	9,71	9,55
3.X.II	2,99	-	-

Главная передача (марка, тип)

двойная, разнесенная, включает конический  
редуктор и колесные передачи

- передаточное число главной передачи

4,84; 5,49 или 6,59

**Рулевое управление** (марка, тип)МАЗ, 64221-3400010, рулевой механизм  
«винт- гайка на циркулирующих шариках-  
рейка- сектор», рулевой привод с  
гидроусилителем**Подвеска** (марка, тип)

- передняя

зависимая, на двух продольных  
полуэллиптических рессорах, с двумя  
гидравлическими телескопическими  
амортизаторами, со стабилизатором  
поперечной устойчивости или без него  
зависимая, рессорно - балансирующая, с  
шестью реактивными штангами, со  
стабилизатором поперечной устойчивости

- задняя

РОСС RU.MT20.E00632

**Тормозные системы**

- рабочая (марка, тип)	двухконтурная, с пневматическим приводом, с АБС, с разделением на контуры передней оси и задней тележки, тормозные механизмы всех колес - барабанные	
- запасная (марка, тип)	один из контуров рабочей тормозной системы или стояночная тормозная система	
- стояночная (марка, тип)	тормозные механизмы задних колес с приводом от пружинных энергоаккумуляторов	
- вспомогательная (марка, тип)	моторный тормоз-замедлитель	

<b>Шины</b> (размерность, минимально допустимый индекс нагрузки, скоростная категория)	11.00R20 148/145 J	12.00R20 150/146 J
--	--------------------------	--------------------------

**Дополнительное оборудование транспортного средства**

стеклоочиститель, стеклоомыватель, отопитель кабины, зеркала заднего вида, звуковой сигнал, кран-манипулятор с выдвигными опорами, по заказу - предпусковой или независимый обогреватель

Описание маркировки транспортных средств приведено в приложении № 2  
Общий вид транспортных средств приведен в приложении № 3 на рис. 1

Автомобиль - самосвал с краном - манипулятором моделей:  
581110 (58111-0000010), 58111A (58111-0000010-01)

Руководитель органа  
по сертификации «МАДИ-Фонд»

.....  
подпись

А.М. Иванов

Зам.

А.Г. Пасько

РОСС RU.MT20.E00632

Приложение № 2 к Одобрению типа  
транспортного средства

**ОПИСАНИЕ МАРКИРОВКИ ТРАНСПОРТНОГО СРЕДСТВА**

1. Место расположения и форма знака соответствия - рядом с табличкой предприятия изготовителя, на специальной табличке. Знак соответствия выполнен по ГОСТ Р 50460-92 с указанием номера данного «Одобрения типа транспортного средства».
2. Место расположения таблички предприятия- изготовителя - на раме крана-манипулятора с правой стороны.
3. Место расположения идентификационного номера (код VIN):  
На табличке предприятия изготовителя.  
На раме справа по ходу движения.
4. Структура и содержание идентификационного номера транспортного средства:

1	2	3	4	5	6	7	8	9	10	11	12	13	14	15	16	17
X	8	9	5	8	1	1	1	?	?	0	A	B	5	?	?	?

Поз. 1-3: международный идентификационный код изготовителя (WMI) (X89 — для ООО "Строймаш - Сервис"), применяется совместно с поз. 12-14

Поз. 4-9: 58110? - описательная часть - тип транспортного средства (581110, 58111A - для автомобилей - самосвалов с краном - манипулятором моделей 581110 (58111-0000010), 58111A (58111-0000010-01), соответственно)

Поз. 10: ? – год выпуска (3 – 2003 г., 4 - 2004 г.)

Поз. 11: 0 – постоянно для автомобилей моделей 581100, 58110A

Поз. 12-14: - обозначение, применяющееся совместно с международным идентификационным кодом предприятия-изготовителя (WMI), цифра "9" на третьей позиции которого, и знаки на 12, 13 и 14 позициях - "AB5" указывают, что годовой объем производства транспортных средств данного типа на данном предприятии не превышает 500 шт. в год

Поз. 15-17: ? – производственный номер транспортного средства (с 001 по 050)

Остальная маркировка автомобиля соответствует маркировке базового шасси и располагается в местах, указанных в руководстве по эксплуатации МАЗ 630300, МАЗ 630308

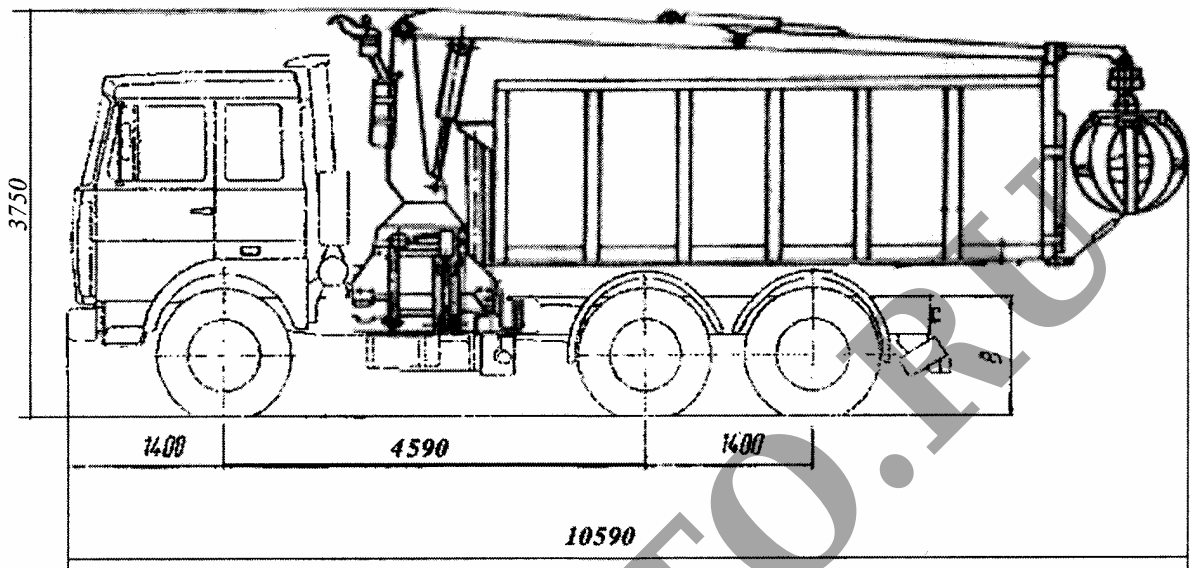

Рис. 1. Автомобиль самосвал с краном манипулятором моделей: 581110 (58111-0000010), 58111А (58111-0000010-01)