

Орган по сертификации  
"Фонд поддержки потребителей" - ОС "МАДИ-ФОНД"  
РОСС RU.0001.11MT20 от 14.12.99 г.  
125829, г. Москва, Ленинградский пр-т, д.64, т. 155-07-78, 155-04-45

РОСС RU.MT20.E00621

22 апреля 2004

Тип транспортного средства	автомобиль-тягач специальный моделей: 6407 (6407-0000010), 64071(64071-0000010)
Шасси транспортного средства	КамАЗ-6426-13 - для 6407, КамАЗ-55111-02 - для 64071
Категория транспортного средства	N3
Код ОКП	45 2310
Код VIN	с X896407 _ 0 _ 0BZ5001 по X896407 _ 0 _ 0BZ5050
Предприятие изготовитель и его адрес:	ОАО "Усть-Илимский механический завод", 666684, Иркутская область, г.Усть-Илимск, промплощадка ЛПК, а/я 316, Российская Федерация

---

#### ОБЩИЕ ХАРАКТЕРИСТИКИ ТРАНСПОРТНОГО СРЕДСТВА

Колесная формула/ведущие колеса	6х6 / все (для 6407), 6х4 / задней тележки (для 64071)
Схема компоновки транспортного средства	кабина над двигателем, расположение двигателя – переднее продольное
Исполнение грузозачного пространства (тип кузова транспортного средства)	платформа с кониками

---

РОСС RU.MT20.E00621

Кабина

цельнометаллическая, трехместная,  
двухдверная, откидывающаяся вперед, со  
спальным местом или без него**Габаритные размеры, мм**

	64071	6407
- длина	6300	7000
- ширина		2500
- высота	2765	3170
База, мм	3340+1320	3340+1320
Колея передних/задних колес, мм	2050 / 1890	2080/1890
Масса снаряженного транспортного средства, кг	7090	8350
Полная масса транспортного средства, кг	22200	21250
- на переднюю ось	5500	5700
- на заднюю тележку	16700	15550

Буксировка прицепа не предусматривается

**Двигатель (марка, тип)**КамАЗ-740.11-240 | КамАЗ-740.13-260  
четырёхтактный дизель, с турбонаддувом

- количество и расположение цилиндров	8, V – образное	
- рабочий объем, см <sup>3</sup>	10850	
- степень сжатия	17,0	
- максимальная мощность, кВт(1/мин)	169 (2200)	183(2200)
- максимальный крутящий момент, Нм(1/мин)	819 (1200-1400)	914 (1200-1500)
Топливо	дизельное	

РОСС RU.MT20.E00621

**Система питания**

	впрыск топлива под давлением
ТНВД (марка, тип)	ЯЗДА , 337-40
Форсунки (марка, тип)	ЯЗДА , 273-30
Турбокомпрессор (марка, тип)	КамАЗ , ТКР 7 С – 9 или ТКР 7 Н - 1
Воздушный фильтр (марка, тип)	7405-1109510

**Система выпуска и нейтрализации отработавших газов**

один глушитель, система нейтрализации отсутствует

Глушитель (марка, тип)	КамАЗ , 6520-1201010
------------------------	----------------------

**Трансмиссия**

механическая

Сцепление (марка, тип)	КамАЗ-142 или КамАЗ-17 , двухдисковое, сухое, фрикционное, привод гидравлический с пневмоусилителем
------------------------	---

Коробка передач (марка, тип)	КамАЗ-142 или КамАЗ-152 , механическая, трехвальная, с синхронизаторами на всех передачах, кроме первой и заднего хода, с делителем ( для КамАЗ 152 )
------------------------------	---

	КамАЗ-142	КамАЗ-152	
- число передач	5 - вперед, 1 – назад	10 – вперед, 2 - назад	
- передаточные числа коробки передач		низший ряд	высший ряд
	I	7,82	6,38
	II	4,03	3,29
	III	2,50	2,04
	IV	1,53	1,25
	V	1,00	0,815
	3.X.	7,38	6,02

Раздаточная коробка (марка, тип)  
(для 6407)

КамАЗ, механическая, двухступенчатая с блокировкой межосевого дифференциала

- число передач

2

- передаточные числа раздаточной коробки

- низшее

1,692

- высшее

0,917

Главная передача (марка, тип)

КамАЗ, двойная, центральная

- передаточное число главной передачи

5,94; 6,53; 7,22

РОСС RU.MT20.E00621

<b>Подвеска</b> (марка, тип) - передняя	зависимая, на двух продольных полуэллиптических одношковых рессорах, с гидравлическими телескопическими амортизаторами и резиновыми буферами, со стабилизатором поперечной устойчивости
- задняя	балансирная, на двух полуэллиптических рессорах, с реактивными штангами
<b>Рулевое управление</b> (марка, тип)	КамАЗ 4310-3400020, рулевой механизм типа "винт- гайка на циркулирующих шариках - рейка -сектор", с гидроусилителем
<b>Тормозные системы</b> - рабочая	пневматический двухконтурный привод раздельный к тормозам колес передней оси и задней тележки, тормозные механизмы всех колес – барабанные, АБС
- стояночная	колесные тормозные механизмы задней тележки с приводом от пружинных энергоаккумуляторов
- запасная	контуры рабочей тормозной системы
- вспомогательная	моторный тормоз-замедлитель
<b>Шины</b> (размерность, марка, минимально допустимый индекс нагрузки, скоростная категория)	11.00R20, И-68 PR14 146/143 J

**Дополнительное оборудование  
транспортного средства**

стеклоочиститель, система обдува и  
омыватель лобового стекла, отопитель  
кабины, система вентиляции, зеркала  
заднего вида, противосолнечные козырьки,  
звуковой сигнал

---

Описание маркировки транспортных средств приведено в приложении № 2

Общий вид транспортных средств приведен в приложении № 3 на рис. 1

---

автомобиль-тягач специальный моделей: 6407 (6407-0000010), 64071(64071-0000010)

Руководитель органа по  
сертификации "МАДИ-Фонд"

..... А.М. Иванов  
подпись

Зам.

А.Г. Пасько

РОСС RU.MT20.E00621

Приложение № 2 к Одобрению типа  
транспортного средства

### ОПИСАНИЕ МАРКИРОВКИ ТРАНСПОРТНОГО СРЕДСТВА

1. Место расположения и форма знака соответствия - на табличке предприятия изготовителя. Знак соответствия выполнен по ГОСТ Р 50460-92 с указанием номера данного «Одобрения типа транспортного средства».
2. Место расположения таблички предприятия – изготовителя - в правом дверном проеме кабины
3. Место расположения идентификационного номера (код VIN):
  - 3.1. На табличке предприятия- изготовителя.
  - 3.2. В правом дверном проеме кабины
4. Структура и содержание идентификационного номера транспортного средства:

1	2	3	4	5	6	7	8	9	10	11	12	13	14	15	16	17
X	8	9	6	4	0	7	?	0	?	0	B	Z	5	?	?	?

Поз. 1-3: международный идентификационный код изготовителя (WMI) (X89 - для ОАО "Усть-Илимский механический завод" ), применяется совместно с поз.12-14

Поз. 4-9: 6407?0 – описательная часть - тип транспортного средства (640700- для автомобиля модели 6407, 640710- для автомобиля модели 64071)

Поз. 10: ? – год выпуска (3 – 2003 г., 4 - 2004 г.)

Поз. 11: 0 - постоянная цифра для автомобилей моделей 6407, 64071

Поз. 12-14: обозначение, применяющееся совместно с международным идентификационным кодом предприятия-изготовителя (WMI), цифра "9" на третьей позиции которого, и знаки на 12, 13 и 14 позициях - "BZ5" указывают, что годовой объем производства транспортных средств данного типа на данном предприятии не превышает 500 шт. в год

Поз. 15-17: ? – производственный номер транспортного средства (с 001 по 050 )

Остальная маркировка автомобиля соответствует маркировке шасси и располагается в местах, указанных в руководстве по эксплуатации шасси КамАЗ 55111, КамАЗ 6426.

Приложение № 3 к Одобрению типа  
транспортного средства  
№ РОСС RU.МТ20.Е00621

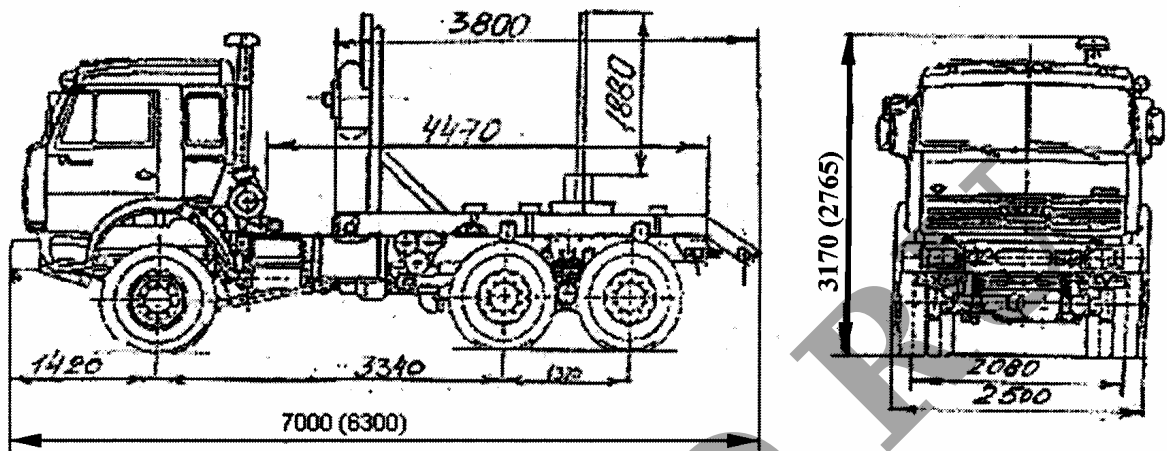

Рис. 1. Автомобиль-тягач специальный моделей: 6407 (6407-0000010), 64071(64071-0000010)