

Орган по сертификации  
“Фонд поддержки потребителей” -ОС “МАДИ-ФОНД”  
РОСС RU.0001.11MT20 от 14.12.99 г.  
125829,г.Москва, Ленинградский пр-т,д.64, т. 155-07-78, 155-04-45

РОСС DE.MT20.E00578

21 марта 2004

Марка транспортного средства GOLDHOFER

Тип транспортного средства прицеп модели THP / SL 12-270/20 (2+4+4+2)

Категория транспортного средства О4

Код ТН ВЭД 8716 39

Код VIN WGOTHPS2420026227, WGOTHPS2420026228 -  
для двухосных модулей модели THP / SL 2  
WGOTHPS4930026236, WGOTHPS4930026237 -  
для четырехосных модулей модели THP / SL 4

Изготовитель и его адрес: Goldhofer Aktiengesellschaft. Donaustrasse 95,  
D - 87700 Memmingen, Германия

---

#### ОБЩИЕ ХАРАКТЕРИСТИКИ ТРАНСПОРТНОГО СРЕДСТВА

Количество осей/колес 12/96

Тип кузова платформа

---

РОСС DE.MT20.E00578

**Габаритные размеры, мм**

- длина	20400 - с двумя модулями ТНР / SL 2 и центральной платформой длиной 7000 мм
	29400 - с двумя модулями ТНР / SL 4 и центральной платформой длиной 10000 мм
	35400 - с двумя модулями ТНР/SL 2, двумя модулями ТНР / SL 4 и центральной платформой длиной 10000 мм
- ширина	3000
- высота	1175
База, мм	1500+1500+1500+1500+1500+8500 (11500)+ 1500+1500+1500+1500+1500
Колея колес, мм	735+1800+735
Масса снаряженного транспортного средства, кг	42000
Полная масса транспортного средства, кг	313200
Распределение полной массы, кг	
- на первую ось	26100
- на вторую ось	26100
- на третью ось	26100
- на четвертую ось	26100
- на пятую ось	26100
- на шестую ось	26100
- на седьмую ось	26100
- на восьмую ось	26100
- на девятую ось	26100
- на десятую ось	26100
- на одиннадцатую ось	26100
- на двенадцатую ось	26100
<b>Подвеска</b>	фирмы BPW, типа NMZFP 10010BL, гидропневматическая

РОСС DE.MT20.E00578

**Тормозные системы:**

- рабочая (марка, тип)

пневматическая, двухпроводная, с АБС,  
тормозные механизмы всех колес –  
барабанные

- стояночная (марка, тип)

тормозные механизмы рабочей системы  
на второй, третьей и четвертой осях- для  
четырёхосного модуля ТНР / SL 4,  
обеих осях -- для двухосного модуля ТНР /  
SL 2, привод – от энергоаккумуляторов**Шины** (размерность,

215/75R17,5

-минимально допустимый индекс нагрузки

135/133

- скоростная категория)

J

**Дополнительное оборудование  
транспортного средства**платформа длиной 7000 мм,  
платформа длиной 10000 мм,  
противооткатные башмаки

Описание маркировки транспортного средства приведено в приложении № 2  
Общий вид транспортного средства приведен в приложении № 3, рис. 1,2,3

При проезде прицепа модели ТНР / SL 12-270/20 (2+4+4+2) по дорогам общего пользования, а также по улицам городов и населенных пунктов должны быть выполнены требования "Инструкции по перевозке крупногабаритных и тяжеловесных грузов автомобильным транспортом по дорогам Российской Федерации".

прицеп GOLDHOFER модели ТНР / SL 12-270/20 (2+4+4+2)

Руководитель органа по сертификации Зам.  
«МАДИ-ФОНД»

..... А.М. Иванов  
подпись

А.Г.Пасько

РОСС DE.MT20.E00578

Приложение № 2 к Одобрению типа  
транспортного средства

**ОПИСАНИЕ МАРКИРОВКИ ТРАНСПОРТНОГО СРЕДСТВА**

1. Место расположения и форма знака соответствия – на наклейке рядом с табличкой изготовителя. Знак соответствия выполнен по ГОСТ Р 50460-92 с указанием номера данного Одобрения типа транспортного средства.
2. Место расположения таблички изготовителя - на раме, спереди справа
3. Место расположения идентификационного номера (код VIN):
  - 3.1. На табличке предприятия изготовителя.
4. Структура и содержание идентификационного номера транспортного средства:

для двухосных модулей модели THP / SL 2

1	2	3	4	5	6	7	8	9	10	11	12	13	14	15	16	17
<b>W</b>	<b>G</b>	<b>O</b>	<b>T</b>	<b>H</b>	<b>P</b>	<b>S</b>	<b>2</b>	<b>4</b>	<b>2</b>	?	?	?	?	?	?	?

Поз. 1-3: международный идентификационный код изготовителя (WGO – для GOLDHOFER, Германия)

Поз. 4-9: описательная часть - тип транспортного средства (THPS24 – для двухосного модуля модели THP / SL 2 )

Поз. 10: 2- год выпуска (2 - 2002 г.)

Поз. 11-17: ? - производственный номер транспортного средства (0026227, 0026228)

для четырехосных модулей модели THP / SL 4

1	2	3	4	5	6	7	8	9	10	11	12	13	14	15	16	17
<b>W</b>	<b>G</b>	<b>O</b>	<b>T</b>	<b>H</b>	<b>P</b>	<b>S</b>	<b>4</b>	<b>9</b>	<b>3</b>	?	?	?	?	?	?	?

Поз. 1-3: международный идентификационный код изготовителя (WGO – для GOLDHOFER, Германия)

Поз. 4-9: описательная часть - тип транспортного средства (THPS49 – для четырехосного модуля модели THP / SL 4 )

Поз. 10: 3- год выпуска (3 - 2003 г.)

Поз. 11-17: ? - производственный номер транспортного средства (0026236, 0026237)



Рис.1. Прицеп GOLDHOFER модели THP / SL , версия 24 , с двумя модулями THP / SL 2 и двумя модулями THP / SL 4



Рис.2. Прицеп GOLDHOFER модели THP / SL , версия 20 , с двумя модулями THP / SL 2

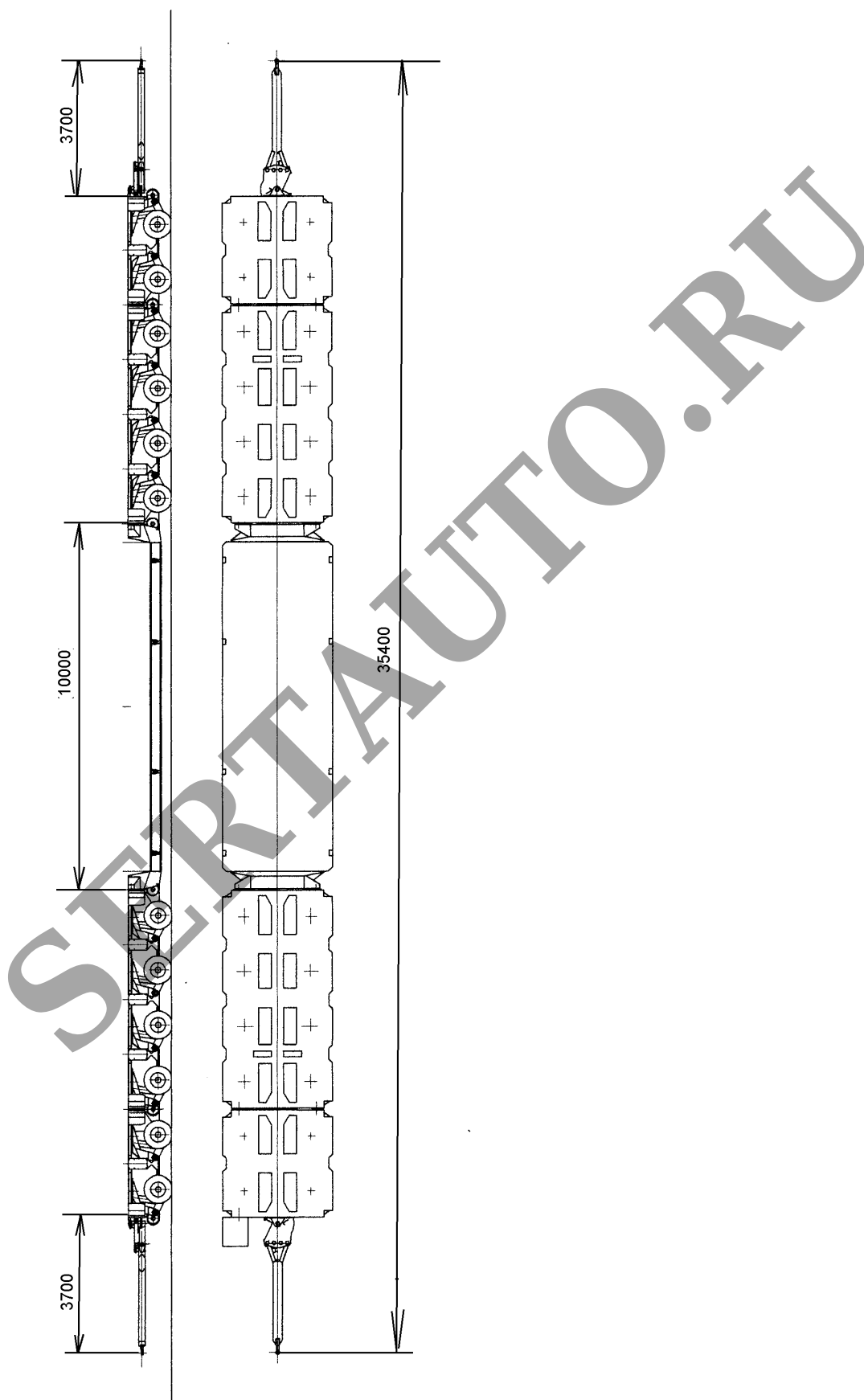
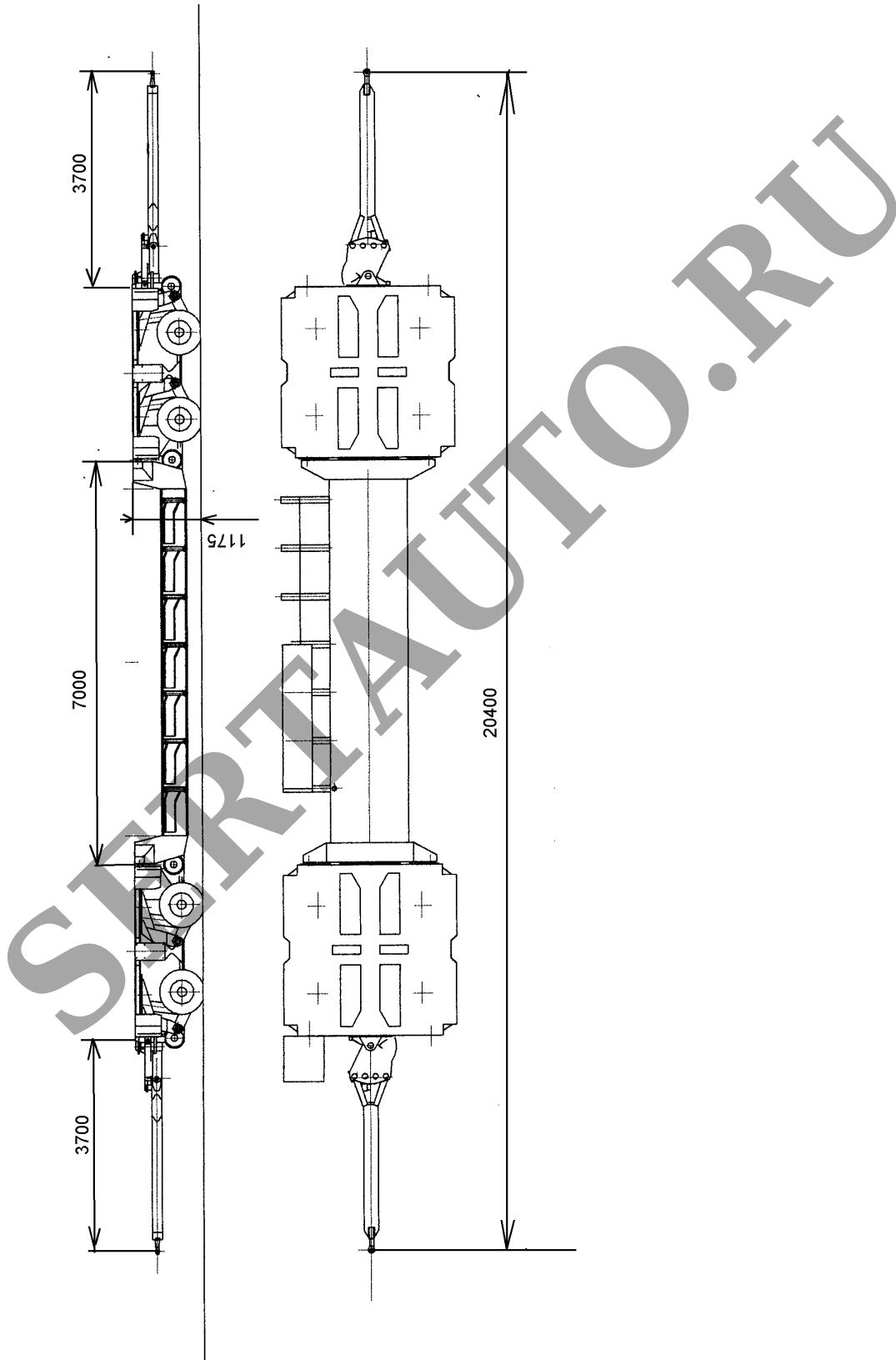
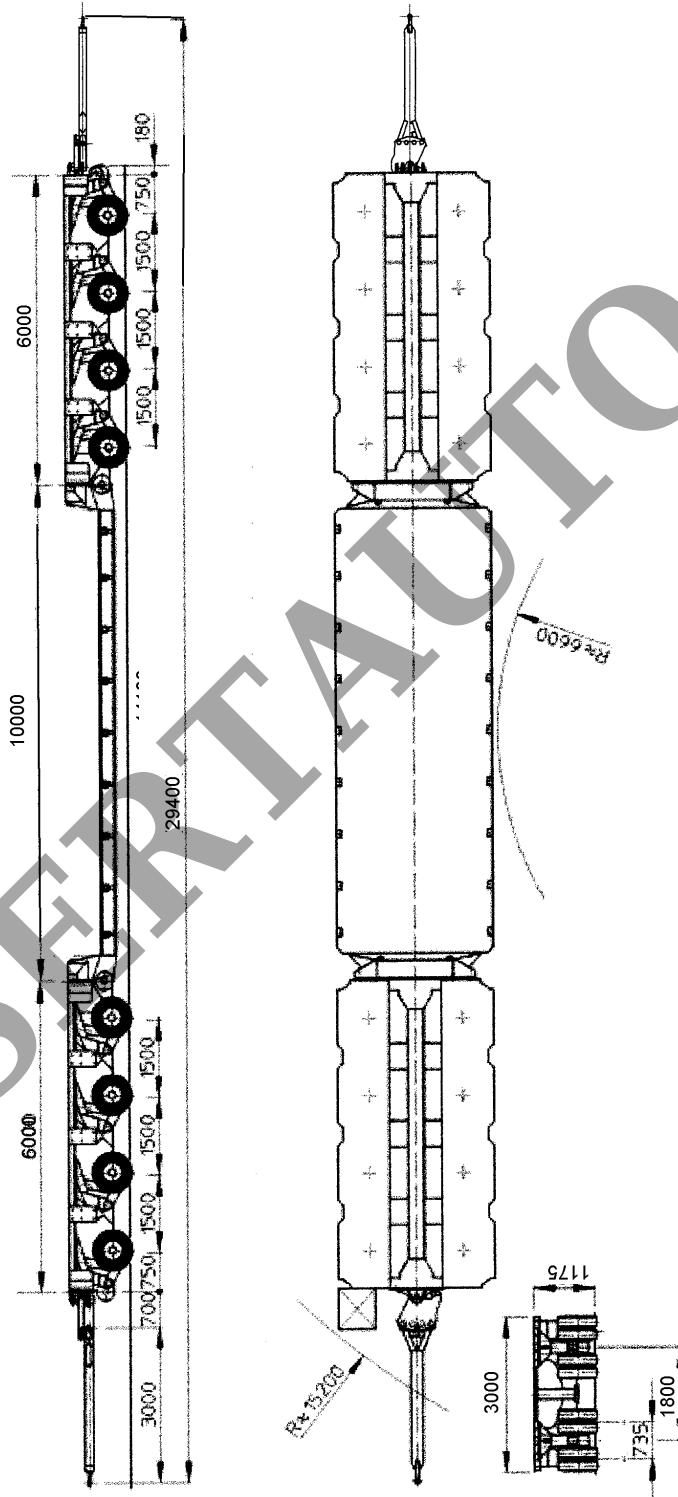

Рис.3. Прицеп GOLDHOFER модели THP / SL , версия 21 , с двумя модулями THP / SL 4