

Орган по сертификации
“Фонд поддержки потребителей” -ОС “МАДИ-ФОНД”
РОСС RU.0001.11MT20 от 14.12.99 г.
125829,г.Москва, Ленинградский пр-т,д.64, т. 155-07-78, 155-04-45

РОСС RU.MT20.E00594

14 апреля 2004

Тип транспортного средства	автомобиль – топливозаправщик модели 565901 (5659-0000010-01) / АТЗ-10-5337
Шасси транспортного средства (базовый автомобиль)	МАЗ-533702, МАЗ-533703
Категория транспортного средства	N3
Код ОКП	45 2140
Код VIN	с X89565901 _ 0AE4190 по X89565901 _ 0AE4289
Предприятие изготовитель и его адрес:	ОАО "Алексеевка Химмаш" 309800, Белгородская обл., г. Алексеевка, ул. Тимирязева, 8

ОБЩИЕ ХАРАКТЕРИСТИКИ ТРАНСПОРТНОГО СРЕДСТВА

Колесная формула/ведущие колеса	4x2/ задние
Схема компоновки транспортного средства	кабина над двигателем, расположение двигателя – переднее, продольное

РОСС RU.MT20.E00594

Исполнение загрузочного пространства (тип кузова транспортного средства)

цистерна чемоданного сечения с одним или несколькими автономными отсеками

Кабина

цельнометаллическая, двухдверная, двухместная, опрокидывающаяся вперёд, МАЗ-6422 или МАЗ-54327 (с одним или двумя спальными местами) или МАЗ 5551 (без спальных мест)

Габаритные размеры, мм

- длина	7060
- ширина	2500
- высота	3150
База, мм	3950
Колея передних/задних колес, мм	2032/1790

Масса снаряженного транспортного средства, кг	8700
Полная масса транспортного средства, кг	16000
- на переднюю ось	6000
- на заднюю ось	10000
Допустимая масса прицепа, кг	12000
Допустимая масса автопоезда, кг	28000

	шасси	МАЗ-533702	МАЗ-533703
Двигатель (марка, тип)		ЯМЗ-236НЕ ЯМЗ-236НЕ2 ЯМЗ-236БЕ2	
		четырёхтактный дизель с турбонаддувом и промежуточным охлаждением	
- количество и расположение цилиндров		6, V-образное	
- рабочий объем, см ³		11150	
- степень сжатия		16,5	
- максимальная мощность, кВт(1/мин)	159,0(2100)	159,0 (2100)	175,4(2000)
- максимальный крутящий момент, Нм (1/мин)	889 (1300)	864 (1300)	1060 (1300)
Топливо		дизельное	

РОСС RU.MT20.E00594

	двигатель	ЯМЗ-236НЕ	ЯМЗ-236НЕ2	ЯМЗ-236БЕ2
Система питания		разделенного типа, непосредственный впрыск топлива		
ТНВД (марка, тип)		ЯЗТА , 604.5	ЯЗТА , 133 ЯЗДА , 324-10	ЯЗТА , 133-10 ЯЗДА , 324
Форсунки (марка, тип)		ЯЗТА , 261-02	ЯЗТА , 267 или ЯЗТА,51	
Турбокомпрессор (марка, тип)		ЯМЗ,ТКР- 9, СZ, К-36, С-14, ТОЗ		
Воздушный фильтр (марка, тип)		ЯМЗ, 238Н - 1109010-20	ЯМЗ, 238 - 1109010	ЯМЗ, 238 - 1109010-20
Система выпуска и нейтрализации отработавших газов		с одним глушителем, система нейтрализации отсутствует		
Глушитель (марка, тип)		МАЗ, 555102-1201010		
Трансмиссия		механическая		
Сцепление (марка, тип)		ЯМЗ - 182 сухое, фрикционное , однодисковое, диафрагменное		
Коробка передач (марка, тип)		ЯМЗ - 236П	ЯМЗ-238М	
		механическая, трехходовая, с синхронизаторами на всех передачах, кроме первой и заднего хода, с демультпликатором или без него		
- число передач		5-вперед, 1-назад		8-вперед, 2-назад
- передаточные числа коробки передач		I	5,26	7,30
		II	2,90	4,86
		III	1,52	3,50
		IV	1,00	2,48
		V	0,66	2,09
		VI	-	1,39
		VII	-	1,00
		VIII	-	0,71
		3.X.I	5,48	10,46
		3.X.II	-	2,99
Главная передача (марка, тип)		МАЗ, двойная, разнесенная, включает конический редуктор и колесные планетарные передачи		
- передаточное число		6,59 или 7,14		
Рулевое управление (марка, тип)		МАЗ, 64221-3400010, рулевой механизм «винт-гайка на циркулирующих шариках-рейка-сектор», рулевой привод с гидроусилителем		

РОСС RU.MT20.E00594

Подвеска (марка, тип)	зависимая, на двух продольных полуэллиптических (или малолистовых) рессорах, с двумя гидравлическими телескопическими амортизаторами, со стабилизатором поперечной устойчивости или без него
- передняя	
- задняя	зависимая, на двух основных и двух дополнительных продольных рессорах или пневматическая, со стабилизатором поперечной устойчивости

Тормозные системы	двухконтурная, с пневматическим приводом, с АБС, с разделением на контуры по осям, тормозные механизмы всех колес - барабанные	
- рабочая (марка, тип)		
- запасная (марка, тип)		один из контуров рабочей тормозной системы или стояночная тормозная система
- стояночная (марка, тип)		тормозные механизмы задних колес с приводом от пружинных энергоаккумуляторов
- вспомогательная (марка, тип)	моторный тормоз-замедлитель	

Шины (размерность, минимально допустимый индекс нагрузки, скоростная категория)	11.00R20, И-111А	12.00R20, У-4 ИД-304	
	148/145 J	150/146 J	146/143 G

Дополнительное оборудование транспортного средства	стеклоочиститель, система обдува и омыватель лобового стекла, отопитель кабины, система вентиляции, зеркала заднего вида, противосолнечные козырьки, звуковой сигнал, проблесковый огонь, а также счетчик топлива ППО 40, насос I СЦЛ 20-24, по заказу – без них
---	--

Описание маркировки транспортного средства приведено в приложении № 2
Общий вид транспортного средства приведен в приложении № 3 на рис.1

автомобиль-топливозаправщик модели 565901 (5659-0000010-01) / АТЗ-10-5337

Руководитель органа по
сертификации «МАДИ-Фонд»
..... А.М. Иванов
подпись

Зам.

А.Г. Пасько

РОСС RU.MT20.E00594

Приложение № 2 к Одобрению типа
транспортного средства

ОПИСАНИЕ МАРКИРОВКИ ТРАНСПОРТНОГО СРЕДСТВА

1. Место расположения и форма знака соответствия - на табличке предприятия изготовителя. Знак соответствия выполнен по ГОСТ Р 50460-92 с указанием номера данного «Одобрения типа транспортного средства».
2. Место расположения таблички предприятия - изготовителя - на правой боковине кабины в нижней части бокового проема
3. Место расположения идентификационного номера (код VIN):
 - 3.1. На табличке предприятия изготовителя.
 - 3.2. На правой боковине кабины в нижней части дверного проема
4. Структура и содержание идентификационного номера транспортного средства:

1	2	3	4	5	6	7	8	9	10	11	12	13	14	15	16	17
X	8	9	5	6	5	9	0	1	?	0	A	E	4	?	?	?

Поз. 1-3: международный идентификационный код изготовителя (WMI) (X89 - для ОАО "Алексеевка Химмаш"), применяется совместно с поз.12-14

Поз. 4-9: 565901 – описательная часть - тип транспортного средства (565901 -для автотопливозаправщика модели 565901)

Поз. 10: ? – год выпуска (3 – 2003 г., 4 - 2004 г.)

Поз. 11: 0 - постоянная цифра для автотопливозаправщика модели 565901

Поз. 12-14: обозначение, применяющееся совместно с международным идентификационным кодом предприятия-изготовителя (WMI), цифра "9" на третьей позиции которого, и знаки на 12, 13 и 14 позициях - "AE4" указывают, что годовой объем производства транспортных средств данного типа на данном предприятии не превышает 500 шт. в год

Поз. 15-17: ? – производственный номер транспортного средства (с 190 по 289)

Остальная маркировка автомобиля соответствует маркировке базового автомобиля (шасси) и располагается в местах, указанных в руководстве по эксплуатации базового автомобиля (шасси) МАЗ

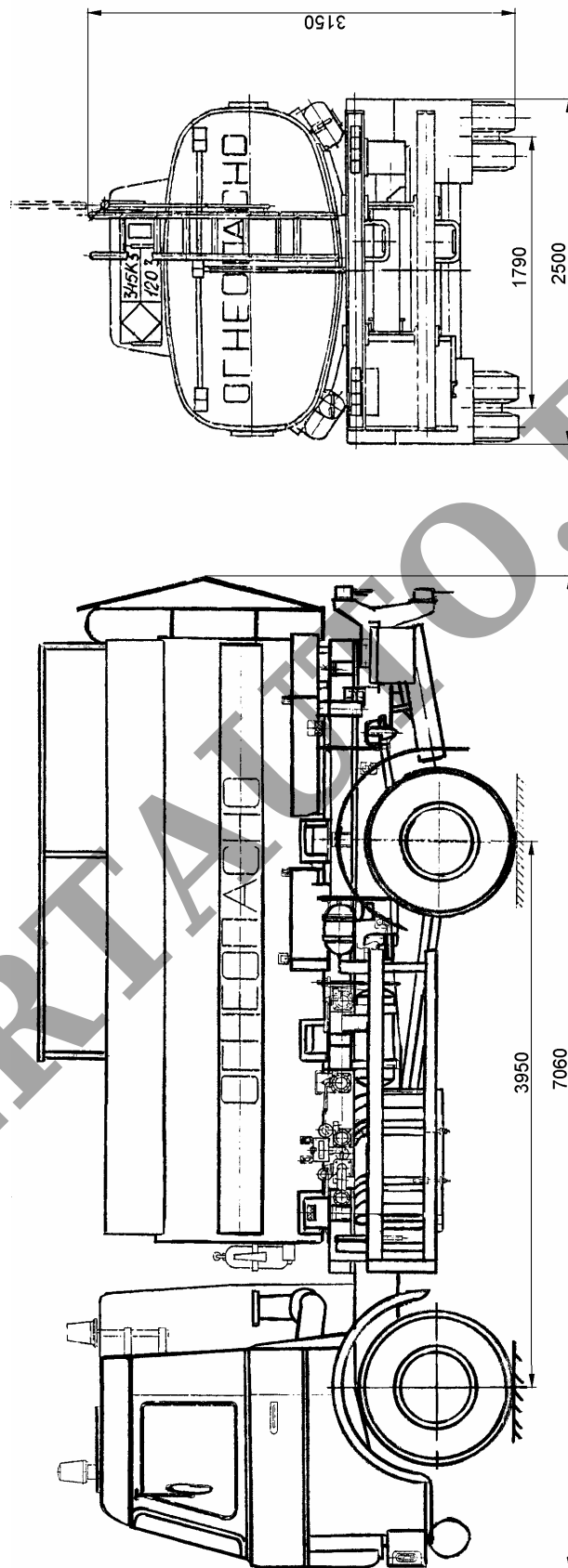

Рис. 1. Автомобиль - топливозаправщик модели 565901 (5659-000010-01) / АТ3-10-5337