

Орган по сертификации
“Фонд поддержки потребителей” -ОС “МАДИ-ФОНД”
РОСС RU.0001.11MT20 от 14.12.99 г.
125829,г.Москва, Ленинградский пр-т,д.64, т. 155-07-78, 155-04-45

РОСС JP.MT20.E00610

09 апреля 2004

Марка транспортного средства	YAMAHA
Тип транспортного средства	CG (WR 250F), CJ (WR 450F)
Категория транспортного средства	L ₃
Код ТН ВЭД	8711 30 - для CJ 8711 20 - для CG
Код VIN	JYA...
Предприятие изготовитель и его адрес:	YAMAHA Motor Co., Ltd., 2500 Shingai, Iwata City, Shizuoka Pref. 438, Japan

ОБЩИЕ ХАРАКТЕРИСТИКИ ТРАНСПОРТНОГО СРЕДСТВА

Количество и расположение колес	2 в ряд
Колесная формула / ведущие колеса	2x1 / заднее
Схема компоновки транспортного средства	двигатель в базе, коленчатый вал расположен поперек мотоцикла
Рама	трубчатая, объемная
Количество мест	1

POCC JP.MT20.E00610

	CG (WR 250F)	CJ (WR 450F)
Габаритные размеры, мм		
- длина		2255
- ширина		820
- высота		1255
База, мм	1475	1485
Масса снаряженного транспортного средства, кг	122	130
Полная масса транспортного средства, кг	197	205
- на переднюю ось	84	86
- на заднюю ось	113	119
Двигатель (марка, тип)		
	Yamaha, G333E	Yamaha, J314E
	4-тактный бензиновый, карбюраторный, охлаждение жидкостное	
- количество и расположение цилиндров	1, наклонное	
- рабочий объем, см ³	249,6	449
- степень сжатия	12,5	
Максимальная мощность, кВт (мин ⁻¹)	21,0 (9500)	38,6 (9000)
Максимальный крутящий момент, Нм (мин ⁻¹)	23,0 (8250)	49,0 (7500)
Топливо	неэтилированный бензин с октановым числом не менее 95	
Система питания		
	карбюраторная, подача топлива самотеком	
Карбюратор (марка, тип)	KEIHIN, FCR- MX37	KEIHIN, FCR- MX39
Воздушный фильтр (марка, тип)	Yamaha, 5TJ	
Система зажигания		
	бесконтактная, транзисторная	
Коммутатор (марка, тип)	Yamaha, 5UM	MORIC, 5TJ
Катушка зажигания (марка, тип)	DENSO, J0459	DENSO, J0453
Свечи зажигания (марка, тип)	NGK, CR8E	

РОСС JP.MT20.E00610

CG (WR 250F)

CJ (WR 450F)

Система выпуска и нейтрализации отработавших газов

отражательно-абсорбционный глушитель

Глушитель (марка, тип)

Yamaha, 5TJ - 10

Трансмиссия

механическая

Сцепление (марка, тип)

многодисковое в масляной ванне

Коробка передач (марка, тип)

механическая, с ножным управлением

- число передач и передаточные числа

	CG (WR 250F)	CJ (WR 450F)
	5	5
I	2,385	2,417
II	1,750	1,733
III	1,333	1,313
IV	1,042	1,050
V	0,815	0,840

Главная передача (марка, тип)

цепная

- передаточное число главной передачи

4,000

3,571

- передаточное число промежуточной передачи

3,353

2,818

Подвеска

- передняя

телескопическая подпружиненная вилка с двумя гидравлическими телескопическими амортизаторами

- задняя

пружинная, рычажная с одним телескопическим амортизатором

Рулевое управление (марка, тип)

мотоциклетного типа

Тормозные системы

- рабочая (марка, тип):

двухконтурная с гидравлическим приводом с разделением на контуры переднего и заднего колеса

- переднее колесо

тормозной механизм - однодисковый

- заднее колесо

тормозной механизм - однодисковый

- стояночная (марка, тип)

нет

РОСС JP.MT20.E00610

Шины (переднее колесо ; заднее колесо)
(размерность,
минимально допустимый индекс
нагрузки,
скоростная категория)

Michelin или Dunlop
90/90-21;120/90-18 или 140/80-18 или 130/90-18
54; 65 - 70 - 69

R; R

**Дополнительное оборудование
транспортного средства**

зеркала заднего вида

Описание маркировки транспортных средств приведено в приложении №2
Общие виды транспортных средств приведены в приложении № 3, рис. 1, 2

Мотоциклы YAMAHA CG (WR 250F), CJ (WR 450F)

Руководитель органа
по сертификации «МАДИ-ФОНД»

Зам.

..... А.М. Иванов
подпись

А.Г.Пасько

РОСС JP.MT20.E00610

Приложение №2 к Одобрению типа
транспортного средства

ОПИСАНИЕ МАРКИРОВКИ ТРАНСПОРТНОГО СРЕДСТВА

1. Место расположения и форма знака соответствия - на специальной табличке, рядом с табличкой предприятия-изготовителя на раме мотоцикла.

Знак соответствия выполнен по ГОСТ Р 50460-92, под знаком соответствия указан год выпуска транспортного средства.

2. Место расположения таблички предприятия-изготовителя: на раме мотоцикла, с правой стороны

3. Место расположения идентификационного номера (код VIN):

3.1. На табличке предприятия-изготовителя

3.2. На рулевой колонке, с правой стороны

4. Структура и содержание идентификационного номера транспортных средств:

1	2	3	4	5	6	7	8	9	10	11	12	13	14	15	16	17
J	Y	A	?	?	?	?	?	?	?	?	?	?	?	?	?	?

Поз. 1-3: международный идентификационный код изготовителя (JYA - для YAMAHA Motor Co., Ltd.)

Поз. 4-9: описательная часть - тип транспортного средства (CG????- для CG (WR 250F), CJ???? - для CJ (WR 450F))

Поз. 10-17: ? - производственный номер транспортного средства

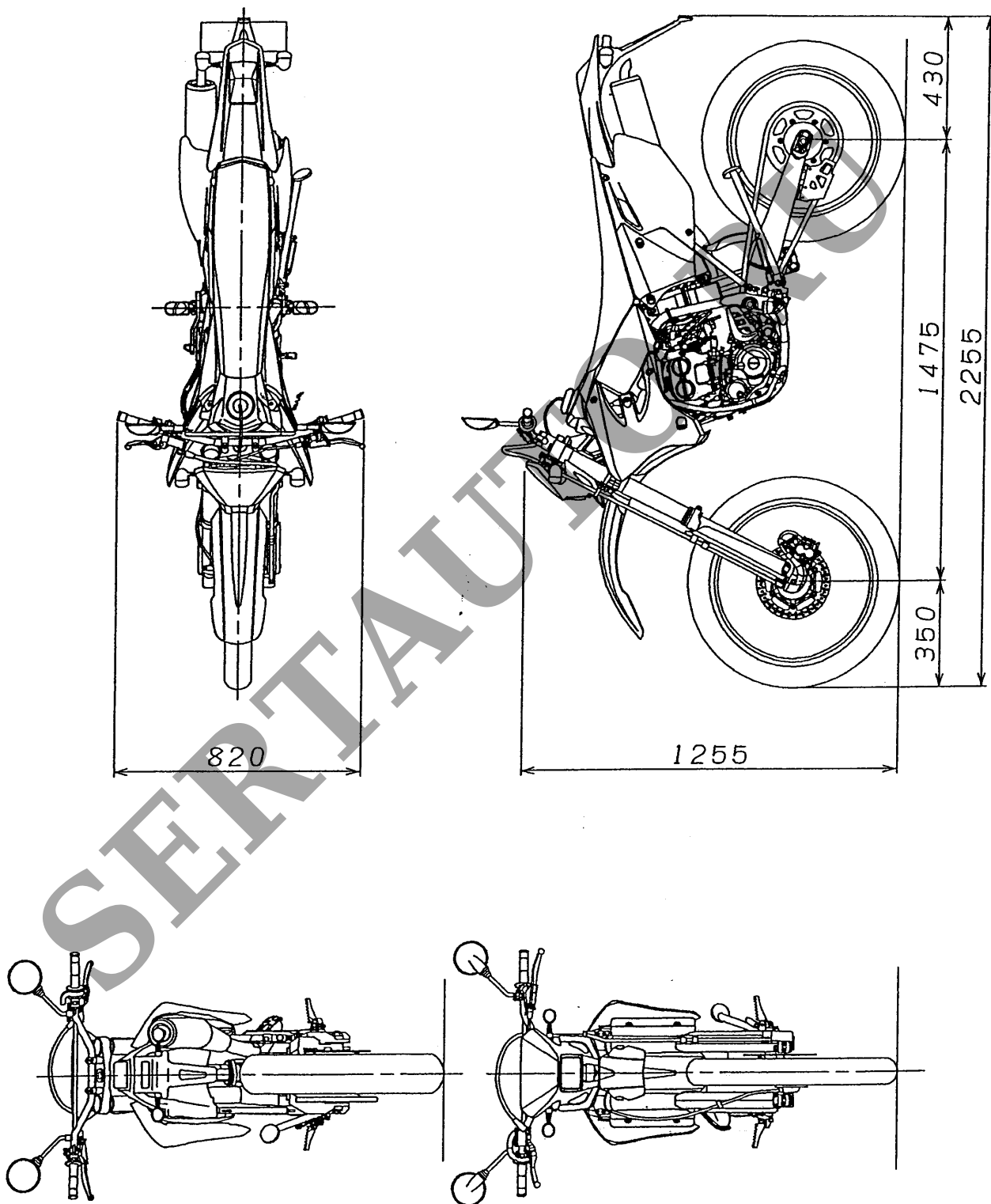

Рис.1. Мотоцикл YAMAHA CG (WR 250F)

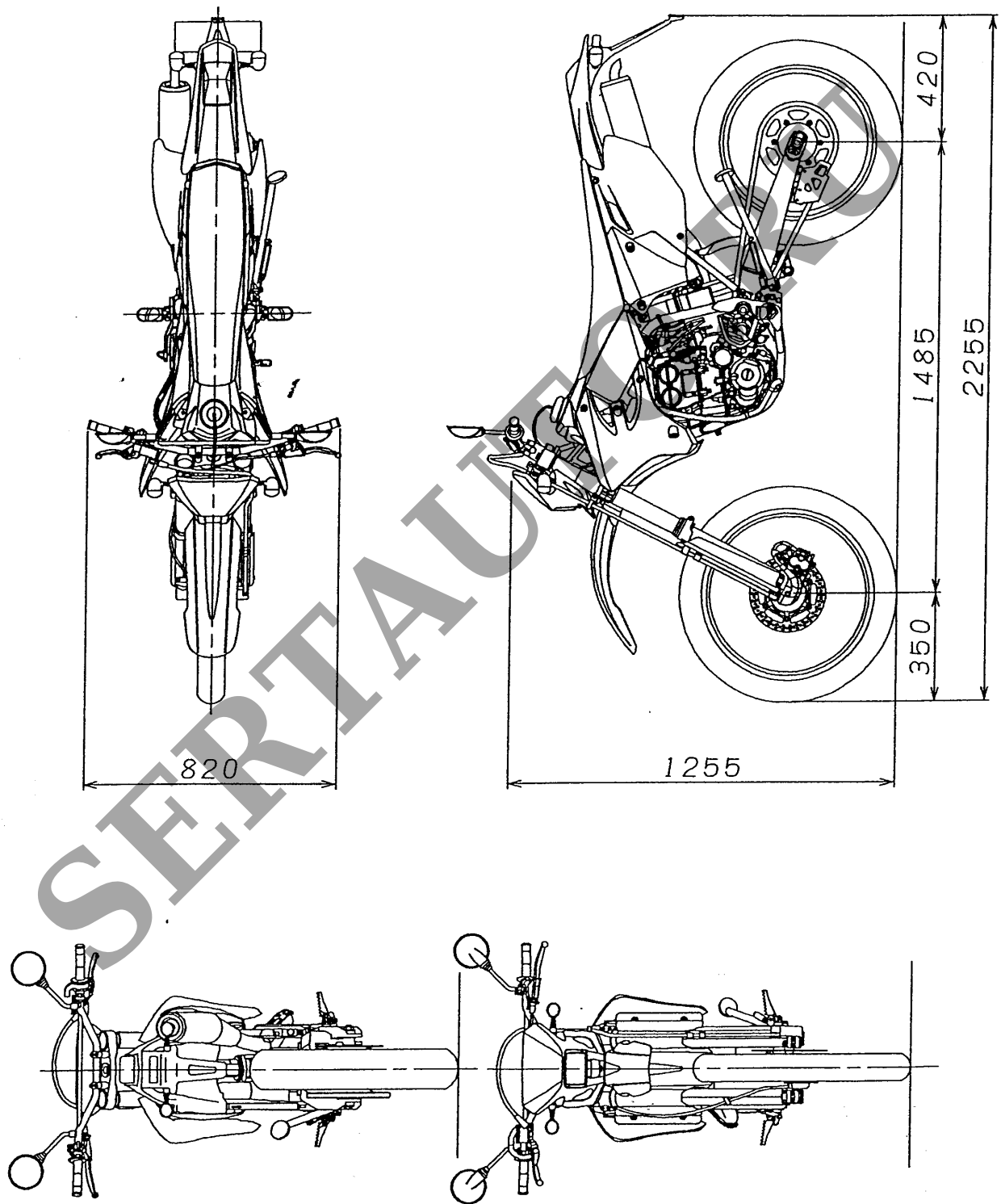

Рис.2. Мотоцикл YAMAHA CJ (WR 450F)