

ТАМОЖЕННЫЙ СОЮЗ

ОДОБРЕНИЕ ТИПА ТРАНСПОРТНОГО СРЕДСТВА



№ TC RU E-RU.AЯ04.00214.P8

Срок действия с _____ по _____

ОРГАН ПО СЕРТИФИКАЦИИ

продукции машиностроения

Федерального государственного бюджетного учреждения "Российский институт стандартизации" (ОС "ПРОММАШ")

юридический адрес: 117418, Россия, г. Москва, Нахимовский проспект, 31, корп. 2; фактический адрес: 123007,

Россия, г. Москва, ул. Шеногина, 4;

тел.: (499) 259-74-85 / факс: (495) 719-78-20;

электронная почта: vvk@rosoboronstandart.ru; аттестат аккредитации № РОСС RU.0001.11АЯ04

ТРАНСПОРТНЫЕ СРЕДСТВА

МАРКА	Volvo
КОММЕРЧЕСКОЕ НАИМЕНОВАНИЕ	FH 6x2, FH-TRUCK 6x2, FH13 6x2, FM 6x2, FM-TRUCK 6x2, FM11 6x2, FM13 6x2, FMX 6x2, FH 6x4, FH-TRUCK 6x4, FH13 6x4, FM 6x4, FM-TRUCK 6x4, FM11 6x4, FM13 6x4, FMX 6x4, FM 6x6, FM-TRUCK 6x6, FM11 6x6, FM13 6x6, FMX 6x6
ТИП	PC24
МОДИФИКАЦИИ	—
КАТЕГОРИЯ	N ₃ , N ₃ G
ЭКОЛОГИЧЕСКИЙ КЛАСС	5, 6
ЗАЯВИТЕЛЬ И ЕГО АДРЕС	Акционерное общество «Вольво Восток» (непубличное), ОГРН 1027700270949, юридический и фактический адрес: 248030, Калужская область, город Калуга, улица Суворова, дом 29, Российская Федерация, тел.: +7 (495) 961-10-30, факс: +7 (495) 961-10-32, электронная почта: Api.engineering.russia@volvo.com
ИЗГОТОВИТЕЛЬ И ЕГО АДРЕС	Акционерное общество «Вольво Восток» (непубличное), юридический и фактический адрес: 248030, Калужская область, город Калуга, улица Суворова, дом 29, Российская Федерация
ПРЕДСТАВИТЕЛЬ ИЗГОТОВИТЕЛЯ И ЕГО АДРЕС	—
СБОРОЧНЫЙ ЗАВОД И ЕГО АДРЕС	248033, Калужская обл., г. Калуга, Тульское шоссе, д. 18, Российская Федерация
ПОСТАВЩИК СБОРОЧНЫХ КОМПЛЕКТОВ И ЕГО АДРЕС	—

соответствуют требованиям технического регламента Таможенного союза "О безопасности колесных транспортных средств".

Действие данного ОДОБРЕНИЯ ТИПА ТРАНСПОРТНОГО СРЕДСТВА распространяется на серийно выпускаемую продукцию.

Данное ОДОБРЕНИЕ ТИПА ТРАНСПОРТНОГО СРЕДСТВА без приложений недействительно.

Приложение № 1. Общие характеристики транспортного средства

Приложение № 2. Перечень документов, явившихся основанием для оформления ОДОБРЕНИЯ ТИПА ТРАНСПОРТНОГО СРЕДСТВА

Приложение № 3. Описание маркировки транспортного средства

Приложение № 4. Общий вид транспортного средства на восьми страницах

ДОПОЛНИТЕЛЬНАЯ ИНФОРМАЦИЯ

В случае фактического превышения параметров, указанных в приложении № 5 к техническому регламенту Таможенного союза "О безопасности колесных транспортных средств", для передвижения транспортных средств по территории государств - членов Таможенного союза необходимо оформление специального разрешения.

К экологическому классу 5 относятся транспортные средства с двигателями D11C, D13C.

К экологическому классу 6 относятся транспортные средства с двигателями D13K.

Обозначение типа двигателя внутреннего сгорания на блоке цилиндров: тип двигателя D11C - обозначение на блоке цилиндров D11; тип двигателя D13C или D13K - обозначение на блоке цилиндров D13.

Руководитель органа по сертификации

инициалы, фамилия

Дата оформления

ОДОБРЕНИЕ ТИПА ТРАНСПОРТНОГО СРЕДСТВА УТВЕРЖДЕНО.

Внесена запись в реестр за № TC RU E-RU.АЯ04.00214.P8 от

**Руководитель
(заместитель Руководителя)**

РОССТАНДАРТА

наименование уполномоченного органа
государственного управления

инициалы, фамилия

ОБЩИЕ ХАРАКТЕРИСТИКИ ТРАНСПОРТНОГО СРЕДСТВА

Колесная формула/ведущие колеса	6x2 / 2-ой оси или 3-ей оси	
Схема компоновки транспортного средства	кабина над двигателем	
Расположение двигателя	переднее продольное	
Исполнение загрузочного пространства	седельно – сцепное устройство; платформа; платформа с тентом; бортовая платформа; бортовая платформа с тентом; фургон общего назначения	лесовозные коники
Назначение	-	перевозка бревен и сортимента
Кабина	двухдверная, цельнометаллическая, двухместная, откидывающаяся вперед, с двумя спальными местами; двухдверная, цельнометаллическая, двухместная, откидывающаяся вперед, со спальным местом; двухдверная, цельнометаллическая, двухместная, откидывающаяся вперед; двухдверная, цельнометаллическая, трехместная, откидывающаяся вперед; двухдверная, цельнометаллическая, двухрядная, четырехместная, откидывающаяся вперед; двухдверная, цельнометаллическая, двухрядная, четырехместная, откидывающаяся вперед, со спальным местом	

Колесная формула/ведущие колеса	6x2 / 2-ой оси или 3-ей оси	
Схема компоновки транспортного средства	кабина над двигателем	
Расположение двигателя	переднее продольное	
Исполнение загрузочного пространства	лесовозные коники с КМУ	платформа для перевозки контейнеров типа 1B, 1BB, 1BX, 1C, 1CC, 1CX, 1DD, 1D, 1DX
Назначение	перевозка, погрузка и разгрузка бревен и сортимента	перевозка контейнеров
Кабина	двухдверная, цельнометаллическая, двухместная, откидывающаяся вперед, с двумя спальными местами; двухдверная, цельнометаллическая, двухместная, откидывающаяся вперед, со спальным местом; двухдверная, цельнометаллическая, двухместная, откидывающаяся вперед; двухдверная, цельнометаллическая, трехместная, откидывающаяся вперед; двухдверная, цельнометаллическая, двухрядная, четырехместная, откидывающаяся вперед; двухдверная, цельнометаллическая, двухрядная, четырехместная, откидывающаяся вперед, со спальным местом	

Приложение № 1

Колесная формула/ведущие колеса	6x2 / 2-ой оси или 3-ей оси	
Схема компоновки транспортного средства	кабина над двигателем	
Расположение двигателя	переднее продольное	
Исполнение загрузочного пространства	платформа для перевозки сменных кузовов	платформа для перевозки сменных кузовов с самопогрузкой
Назначение	перевозка сменных кузовов	перевозка, погрузка и разгрузка сменных кузовов
Кабина	двухдверная, цельнометаллическая, двухместная, откидывающаяся вперед, с двумя спальными местами; двухдверная, цельнометаллическая, двухместная, откидывающаяся вперед, со спальным местом; двухдверная, цельнометаллическая, двухместная, откидывающаяся вперед; двухдверная, цельнометаллическая, трехместная, откидывающаяся вперед; двухдверная, цельнометаллическая, двухрядная, четырехместная, откидывающаяся вперед; двухдверная, цельнометаллическая, двухрядная, четырехместная, откидывающаяся вперед, со спальным местом	

Колесная формула/ведущие колеса	6x2 / 2-ой оси или 3-ей оси	
Схема компоновки транспортного средства	кабина над двигателем	
Расположение двигателя	переднее продольное	
Исполнение загрузочного пространства	самосвальная платформа с задним откидным бортом, с задней разгрузкой; самосвальная платформа без заднего откидного борта, с задней разгрузкой; самосвальная платформа с боковой разгрузкой; самосвальная платформа с задним откидным бортом, с задней и боковой разгрузкой; самосвальная платформа с задним откидным бортом, с трехсторонней разгрузкой	седельно – сцепное устройство
Назначение	перевозка сыпучих и навалочных грузов	буксировка полуприцепа для перевозки опасных грузов, классы EX/II, EX/III, FL, AT по классификации ДОПОГ
Кабина	двухдверная, цельнометаллическая, двухместная, откидывающаяся вперед, с двумя спальными местами; двухдверная, цельнометаллическая, двухместная, откидывающаяся	

Приложение № 1

Кабина (продолжение)	вперед, со спальным местом; двухдверная, цельнометаллическая, двухместная, откидывающаяся вперед; двухдверная, цельнометаллическая, трехместная, откидывающаяся вперед; двухдверная, цельнометаллическая, двухрядная, четырехместная, откидывающаяся вперед; двухдверная, цельнометаллическая, двухрядная, четырехместная, откидывающаяся вперед, со спальным местом	
Колесная формула/ведущие колеса	6x4 / 2-ой и 3-ей осей	
Схема компоновки транспортного средства	кабина над двигателем	
Расположение двигателя	переднее продольное	
Исполнение загрузочного пространства	седельно – сцепное устройство; платформа; платформа с тентом; бортовая платформа; бортовая платформа с тентом; фургон общего назначения	лесовозные коники
Назначение	-	перевозка бревен и сортимента
Кабина	двухдверная, цельнометаллическая, двухместная, откидывающаяся вперед, с двумя спальными местами; двухдверная, цельнометаллическая, двухместная, откидывающаяся вперед, со спальным местом; двухдверная, цельнометаллическая, двухместная, откидывающаяся вперед; двухдверная, цельнометаллическая, трехместная, откидывающаяся вперед; двухдверная, цельнометаллическая, двухрядная, четырехместная, откидывающаяся вперед; двухдверная, цельнометаллическая, двухрядная, четырехместная, откидывающаяся вперед, со спальным местом	
Колесная формула/ведущие колеса	6x4 / 2-ой и 3-ей осей	
Схема компоновки транспортного средства	кабина над двигателем	
Расположение двигателя	переднее продольное	
Исполнение загрузочного пространства	лесовозные коники с КМУ	платформа для перевозки контейнеров типа 1B, 1BB, 1BX, 1C, 1CC, 1CX, 1DD, 1D, 1DX
Назначение	перевозка, погрузка и разгрузка бревен и сортимента	перевозка контейнеров
Кабина	двухдверная, цельнометаллическая, двухместная, откидывающаяся вперед, с двумя спальными местами; двухдверная, цельнометаллическая, двухместная, откидывающаяся вперед, со спальным местом;	

Приложение № 1

Кабина (продолжение)	двухдверная, цельнометаллическая, двухместная, откидывающаяся вперед; двухдверная, цельнометаллическая, трехместная, откидывающаяся вперед; двухдверная, цельнометаллическая, двухрядная, четырехместная, откидывающаяся вперед; двухдверная, цельнометаллическая, двухрядная, четырехместная, откидывающаяся вперед, со спальным местом
-------------------------	---

Колесная формула/ведущие колеса	6x4 / 2-ой и 3-ей осей	
Схема компоновки транспортного средства	кабина над двигателем	
Расположение двигателя	переднее продольное	
Исполнение загрузочного пространства	платформа для перевозки сменных кузовов	платформа для перевозки сменных кузовов с самопогрузкой
Назначение	перевозка сменных кузовов	перевозка, погрузка и разгрузка сменных кузовов
Кабина	двухдверная, цельнометаллическая, двухместная, откидывающаяся вперед, с двумя спальными местами; двухдверная, цельнометаллическая, двухместная, откидывающаяся вперед, со спальным местом; двухдверная, цельнометаллическая, двухместная, откидывающаяся вперед; двухдверная, цельнометаллическая, трехместная, откидывающаяся вперед; двухдверная, цельнометаллическая, двухрядная, четырехместная, откидывающаяся вперед; двухдверная, цельнометаллическая, двухрядная, четырехместная, откидывающаяся вперед, со спальным местом	

Колесная формула/ведущие колеса	6x4 / 2-ой и 3-ей осей	
Схема компоновки транспортного средства	кабина над двигателем	
Расположение двигателя	переднее продольное	
Исполнение загрузочного пространства	самосвальная платформа с задним откидным бортом, с задней разгрузкой; самосвальная платформа без заднего откидного борта, с задней разгрузкой; самосвальная платформа с боковой разгрузкой; самосвальная платформа с задним откидным бортом, с задней и боковой разгрузкой; самосвальная платформа с	седельно – сцепное устройство

Приложение № 1

Исполнение загрузочного пространства (продолжение)	задним откидным бортом, с трехсторонней разгрузкой	
Назначение	перевозка сыпучих и навалочных грузов	буксировка полуприцепа для перевозки опасных грузов, классы EX/II, EX/III, FL, AT по классификации ДОПОГ
Кабина	двухдверная, цельнометаллическая, двухместная, откидывающаяся вперед, с двумя спальными местами; двухдверная, цельнометаллическая, двухместная, откидывающаяся вперед, со спальным местом; двухдверная, цельнометаллическая, двухместная, откидывающаяся вперед; двухдверная, цельнометаллическая, трехместная, откидывающаяся вперед; двухдверная, цельнометаллическая, двухрядная, четырехместная, откидывающаяся вперед; двухдверная, цельнометаллическая, двухрядная, четырехместная, откидывающаяся вперед, со спальным местом	

Колесная формула/ведущие колеса	6х6 / все	
Схема компоновки транспортного средства	кабина над двигателем	
Расположение двигателя	переднее продольное	
Исполнение загрузочного пространства	седельно – сцепное устройство; платформа; платформа с тентом; бортовая платформа; бортовая платформа с тентом; фургон общего назначения	лесовозные коники
Назначение	-	перевозка бревен и сортимента
Кабина	двухдверная, цельнометаллическая, двухместная, откидывающаяся вперед, с двумя спальными местами; двухдверная, цельнометаллическая, двухместная, откидывающаяся вперед, со спальным местом; двухдверная, цельнометаллическая, двухместная, откидывающаяся вперед; двухдверная, цельнометаллическая, трехместная, откидывающаяся вперед; двухдверная, цельнометаллическая, двухрядная, четырехместная, откидывающаяся вперед; двухдверная, цельнометаллическая, двухрядная, четырехместная, откидывающаяся вперед, со спальным местом	

Колесная формула/ведущие колеса	6х6 / все	
Схема компоновки транспортного средства	кабина над двигателем	

Приложение № 1

Расположение двигателя	переднее продольное	
Исполнение загрузочного пространства	лесовозные коники с КМУ	платформа для перевозки контейнеров типа 1B, 1BB, 1BX, 1C, 1CC, 1CX, 1DD, 1D, 1DX
Назначение	перевозка, погрузка и разгрузка бревен и сортимента	перевозка контейнеров
Кабина	<p>двухдверная, цельнометаллическая, двухместная, откидывающаяся вперед, с двумя спальными местами;</p> <p>двухдверная, цельнометаллическая, двухместная, откидывающаяся вперед, со спальным местом;</p> <p>двухдверная, цельнометаллическая, двухместная, откидывающаяся вперед;</p> <p>двухдверная, цельнометаллическая, трехместная, откидывающаяся вперед;</p> <p>двухдверная, цельнометаллическая, двухрядная, четырехместная, откидывающаяся вперед;</p> <p>двухдверная, цельнометаллическая, двухрядная, четырехместная, откидывающаяся вперед, со спальным местом</p>	
Колесная формула/ведущие колеса	6x6 / все	
Схема компоновки транспортного средства	кабина над двигателем	
Расположение двигателя	переднее продольное	
Исполнение загрузочного пространства	платформа для перевозки сменных кузовов	платформа для перевозки сменных кузовов с самопогрузкой
Назначение	перевозка сменных кузовов	перевозка, погрузка и разгрузка сменных кузовов
Кабина	<p>двухдверная, цельнометаллическая, двухместная, откидывающаяся вперед, с двумя спальными местами;</p> <p>двухдверная, цельнометаллическая, двухместная, откидывающаяся вперед, со спальным местом;</p> <p>двухдверная, цельнометаллическая, двухместная, откидывающаяся вперед;</p> <p>двухдверная, цельнометаллическая, трехместная, откидывающаяся вперед;</p> <p>двухдверная, цельнометаллическая, двухрядная, четырехместная, откидывающаяся вперед;</p> <p>двухдверная, цельнометаллическая, двухрядная, четырехместная, откидывающаяся вперед, со спальным местом</p>	
Колесная формула/ведущие колеса	6x6 / все	
Схема компоновки транспортного средства	кабина над двигателем	
Расположение двигателя	переднее продольное	
Исполнение загрузочного пространства	самосвальная платформа с задним откидным бортом, с	седельно – сцепное устройство

Приложение № 1

Исполнение загрузочного пространства (продолжение)	<p>задней разгрузкой; самосвальная платформа без заднего откидного борта, с задней разгрузкой; самосвальная платформа с боковой разгрузкой; самосвальная платформа с задним откидным бортом, с задней и боковой разгрузкой; самосвальная платформа с задним откидным бортом, с трехсторонней разгрузкой</p>	
Назначение	перевозка сыпучих и навалочных грузов	буксировка полуприцепа для перевозки опасных грузов, классы EX/II, EX/III, FL, AT по классификации ДОПОГ
Кабина	<p>двухдверная, цельнометаллическая, двухместная, откидывающаяся вперед, с двумя спальными местами; двухдверная, цельнометаллическая, двухместная, откидывающаяся вперед, со спальным местом; двухдверная, цельнометаллическая, двухместная, откидывающаяся вперед; двухдверная, цельнометаллическая, трехместная, откидывающаяся вперед; двухдверная, цельнометаллическая, двухрядная, четырехместная, откидывающаяся вперед; двухдверная, цельнометаллическая, двухрядная, четырехместная, откидывающаяся вперед, со спальным местом</p>	

Габаритные размеры, мм	
– длина	5890...12000
– ширина	2490...2550
– высота	2500...4000
– высота погрузочная*	950...1450
– высота максимальная допустимая*	4000
База, мм	2380...6500 + 1020...1370
Коля колеса 1-ой / 2-ой / 3-ей оси, мм	1991...2210 / 1812...2290 / 1812...2290

* - только для контейнеровоза

Масса транспортного средства в снаряженном состоянии, кг	6051...39000
Технически допустимая максимальная масса транспортного средства, кг	19500...42000

Приложение № 1

Технически допустимая максимальная масса, приходящаяся на каждую из осей транспортного средства, начиная с передней оси, кг	
– на 1-ую ось	6700...10000
– на 2-ую ось	4480...16000
– на 3-ью ось	6300...16000
Технически допустимая максимальная масса автопоезда, кг	23250...120000
Максимальная масса прицепа, кг	
– прицеп без тормозной системы	750
– прицеп с тормозной системой	751...79000
Технически допустимая максимальная нагрузка на опорно-сцепное устройство, даН**	11000...35316

** - только для седельных тягачей

Двигатель внутреннего сгорания (марка, тип)***	Volvo, D11C (D11C330)	Volvo, D11C (D11C370)
		четырёхтактный с воспламенением от сжатия
– количество и расположение цилиндров	6, рядное	
– рабочий объем цилиндров, см ³	10837	
– степень сжатия	16.1...17.9	
– максимальная мощность, кВт (мин ⁻¹)****	248 (1800)	278 (1800)
– максимальный крутящий момент, Н·м (мин ⁻¹)	1630 (950)	1790 (950)
Топливо	дизельное топливо	
Система питания (тип)	впрыск топлива под давлением	
Блок управления (маркировка)	Volvo или TRW, EMS 2.2 или EMS 2.3	
Форсунки (тип, маркировка)	Delphi Diesel System, E3.22 или E3.26, 20920650, 21582103, 21207143, 21569191, 23212050	
Нагнетатель воздуха (тип, маркировка)	Holset, 21034629, 21170416, 21316567, 21430250, 21316562	
Воздушный фильтр (тип, маркировка)	с сухим фильтрующим элементом, 21348770, 21348776, 21115476, 21337519	

*** - при обозначении модификации двигателя на информационных наклейках, расположенных на двигателе, в конце наименования модификации могут присутствовать один или два буквенных символа, которые указывают на вариант программного обеспечения двигателя и не относятся к обозначению его модификации

**** - по Правилам ООН №85-00

Приложение № 1

Система выпуска и нейтрализации отработавших газов	основной глушитель; встроенный нейтрализатор отработавших газов (SCR + Clean up)	основной и дополнительный глушители; встроенный нейтрализатор отработавших газов (SCR + Clean up)	основной глушитель; встроенный нейтрализатор отработавших газов (SCR + Clean up)	основной и дополнительный глушители; встроенный нейтрализатор отработавших газов (SCR + Clean up)
Нейтрализаторы (маркировка)				
– 1 ступень	встроен в глушитель первой ступени			
Глушители (маркировка)				
– 1 ступень	Volvo 20920728, 20920729, 20920731, 20920722, 20920721, 20920724			
– 2 ступень	—	21383387, 21383380, 21383399, 21383385, 21383386, 21383411, 20783228	—	21383387, 21383380, 21383399, 21383385, 21383386, 21383411, 20783228
Фильтр твердых частиц	-			

Двигатель внутреннего сгорания (марка, тип)***	Volvo, D11C (D11C410)	Volvo, D11C (D11C450)
		четырёхтактный с воспламенением от сжатия
– количество и расположение цилиндров	6, рядное	
– рабочий объем цилиндров, см ³	10837	
– степень сжатия	16.1...17.9	
– максимальная мощность, кВт (мин ⁻¹)****	308 (1800)	338 (1800)
– максимальный крутящий момент, Н·м (мин ⁻¹)	1990 (950)	2190 (1200)
Топливо	дизельное топливо	
Система питания (тип)	впрыск топлива под давлением	
Блок управления (маркировка)	Volvo или TRW, EMS 2.2 или EMS 2.3	
Форсунки (тип, маркировка)	Delphi Diesel System, E3.22 или E3.26, 20920650, 21582103, 21207143, 21569191, 23212050	
Нагнетатель воздуха (тип, маркировка)	Holset, 21034629, 21170416, 21316567, 21430250, 21316562	
Воздушный фильтр (тип, маркировка)	с сухим фильтрующим элементом, 21348770, 21348776, 21115476, 21337519	

*** - при обозначении модификации двигателя на информационных наклейках, расположенных на двигателе, в конце наименования модификации могут присутствовать один или два буквенных символа, которые указывают на вариант программного обеспечения двигателя и не относятся к обозначению его модификации

**** - по Правилам ООН №85-00

Приложение № 1

Система выпуска и нейтрализации отработавших газов	основной глушитель; встроенный нейтрализатор отработавших газов (SCR + Clean up)	основной и дополнительный глушители; встроенный нейтрализатор отработавших газов (SCR + Clean up)	основной глушитель; встроенный нейтрализатор отработавших газов (SCR + Clean up)	основной и дополнительный глушители; встроенный нейтрализатор отработавших газов (SCR + Clean up)
Нейтрализаторы (маркировка)				
– 1 ступень	встроен в глушитель первой ступени			
Глушители (маркировка)				
– 1 ступень	Volvo 20920728, 20920729, 20920731, 20920722, 20920721, 20920724			
– 2 ступень	—	21383387, 21383380, 21383399, 21383385, 21383386, 21383411, 20783228	—	21383387, 21383380, 21383399, 21383385, 21383386, 21383411, 20783228
Фильтр твердых частиц	-			
Двигатель внутреннего сгорания (марка, тип)***	Volvo, D13C (D13C380)		Volvo, D13C (D13C420)	
	четырёхтактный с воспламенением от сжатия			
– количество и расположение цилиндров	6, рядное			
– рабочий объем цилиндров, см ³	12777			
– степень сжатия	16.8...18.8			
– максимальная мощность, кВт (мин ⁻¹)****	285 (1800)		315 (1800)	
– максимальный крутящий момент, Н·м (мин ⁻¹)	1938 (1200)		2142 (1200)	
Топливо	дизельное топливо			
Система питания (тип)	впрыск топлива под давлением			
Блок управления (маркировка)	TRW, EMS			
Форсунки (тип, маркировка)	Delphi Diesel System, E3, 21340616, 21340615, 21569200, 21652515			
Нагнетатель воздуха (тип, маркировка)	Holset, 20993930, 20763166, 22409174, 23005661, 23005696			
Воздушный фильтр (тип, маркировка)	с сухим фильтрующим элементом, 21348770, 21348776, 21115476, 21337519			
Система выпуска и нейтрализации отработавших газов	основной глушитель; встроенный	основной и дополнительный глушители;	основной глушитель; встроенный	основной и дополнительный глушители;

*** - при обозначении модификации двигателя на информационных наклейках, расположенных на двигателе, в конце наименования модификации могут присутствовать один или два буквенных символа, которые указывают на вариант программного обеспечения двигателя и не относятся к обозначению его модификации

**** - по Правилам ООН №85-00

Приложение № 1

Система выпуска и нейтрализации отработавших газов (продолжение)	нейтрализатор отработавших газов (SCR + Clean up)	встроенный нейтрализатор отработавших газов (SCR + Clean up)	нейтрализатор отработавших газов (SCR + Clean up)	встроенный нейтрализатор отработавших газов (SCR + Clean up)
Нейтрализаторы (маркировка)				
– 1 ступень	встроен в глушитель первой ступени			
Глушители (маркировка)				
– 1 ступень	Volvo 20579344, 20579345, 20579346, 21093674, 20920600, 20920619, 20920622, 20920705, 20920707, 20920708, 21383182			
– 2 ступень	—	21383380, 21383399, 21383387	—	21383380, 21383399, 21383387
Фильтр твердых частиц	-			
Двигатель внутреннего сгорания (марка, тип)***	Volvo, D13C (D13C460)	Volvo, D13C (D13C500)		
	четырёхтактный с воспламенением от сжатия			
– количество и расположение цилиндров	6, рядное			
– рабочий объем цилиндров, см ³	12777			
– степень сжатия	16.8...18.8			
– максимальная мощность, кВт (мин ⁻¹)****	345 (1800)		375 (1800)	
– максимальный крутящий момент, Н·м (мин ⁻¹)	2346 (1200)		2550 (1200)	
Топливо	дизельное топливо			
Система питания (тип)	впрыск топлива под давлением			
Блок управления (маркировка)	TRW, EMS			
Форсунки (тип, маркировка)	Delphi Diesel System, E3, 21340616, 21340615, 21569200, 21652515			
Нагнетатель воздуха (тип, маркировка)	Holset, 20993930, 20763166, 22409174, 23005661, 23005696			
Воздушный фильтр (тип, маркировка)	с сухим фильтрующим элементом, 21348770, 21348776, 21115476, 21337519			
Система выпуска и нейтрализации отработавших газов	основной глушитель; встроенный нейтрализатор отработавших газов (SCR + Clean up)	основной и дополнительный глушители; встроенный нейтрализатор отработавших газов (SCR + Clean up)	основной глушитель; встроенный нейтрализатор отработавших газов (SCR + Clean up)	основной и дополнительный глушители; встроенный нейтрализатор отработавших газов (SCR + Clean up)

*** - при обозначении модификации двигателя на информационных наклейках, расположенных на двигателе, в конце наименования модификации могут присутствовать один или два буквенных символа, которые указывают на вариант программного обеспечения двигателя и не относятся к обозначению его модификации

**** - по Правилам ООН №85-00

Приложение № 1

Нейтрализаторы (маркировка)			
– 1 ступень	встроен в глушитель первой ступени		
Глушители (маркировка)			
– 1 ступень	Volvo 20579344, 20579345, 20579346, 21093674, 20920600, 20920619, 20920622, 20920705, 20920707, 20920708, 21383182		
– 2 ступень	—	21383380, 21383399, 21383387	— 21383380, 21383399, 21383387
Фильтр твердых частиц	-		
Двигатель внутреннего сгорания (марка, тип)***	Volvo, D13C (D13C540)	Volvo, D13K (D13K420)	Volvo, D13K (D13K460)
	четырёхтактный с воспламенением от сжатия		
– количество и расположение цилиндров	6, рядное		
– рабочий объем цилиндров, см ³	12777		
– степень сжатия	16.8...18.8	18.0	
– максимальная мощность, кВт (мин ⁻¹)****	405 (1800)	315 (1404... 1800)	345 (1404... 1800)
– максимальный крутящий момент, Н·м (мин ⁻¹)	2652 (1200)	2142 (862... 1404)	2346 (900... 1404)
Топливо	дизельное топливо		
Система питания (тип)	впрыск топлива под давлением		
Блок управления (маркировка)	TRW, EMS		
Форсунки (тип, маркировка)	Delphi Diesel System, E3, 21340616, 21340615, 21569200, 21652515	Delphi Diesel System, F2, 22501885, 22311990, 22459521, 22459522, 22758876, 22758877	
Нагнетатель воздуха (тип, маркировка)	Holset, 20993930, 20763166, 22409174, 23005661, 23005696	Cummins Turbo Technologies (Holset), 21989961, 22332491	
Воздушный фильтр (тип, маркировка)	с сухим фильтрующим элементом, 21348770, 21348776, 21115476, 21337519		
Система выпуска и нейтрализации отработавших газов	основной глушитель; встроенный нейтрализатор отработавших газов (SCR + Clean up)	основной и дополнительный глушители; встроенный нейтрализатор отработавших газов (SCR + Clean up)	основной глушитель; встроенный нейтрализатор отработавших газов (EGR + DOC + DPF + SCR + Clean up)
Нейтрализаторы (маркировка)			
– 1 ступень	встроен в глушитель первой ступени	встроен в глушитель ступени	

*** - при обозначении модификации двигателя на информационных наклейках, расположенных на двигателе, в конце наименования модификации могут присутствовать один или два буквенных символа, которые указывают на вариант программного обеспечения двигателя и не относятся к обозначению его модификации

**** - по Правилам ООН №85-00

Приложение № 1

Глушители (маркировка)				
– 1 ступень	Volvo 20579344, 20579345, 20579346, 21093674, 20920600, 20920619, 20920622, 20920705, 20920707, 20920708, 21383182		Volvo 23046481, 23046483, 23046485, 23046490, 23046492, 23046495, 23094534, 23094536, 23046480	
– 2 ступень	—	21383380, 21383399, 21383387	—	
Фильтр твердых частиц	-		встроен в глушитель	
Двигатель внутреннего сгорания (марка, тип)***	Volvo, D13K (D13K500)	Volvo, D13K (D13K460)	Volvo, D13K (D13K500)	Volvo, D13K (D13K540)
	четырёхтактный с воспламенением от сжатия			
– количество и расположение цилиндров	6, рядное			
– рабочий объем цилиндров, см ³	12777			
– степень сжатия	18.0	17.0		
– максимальная мощность, кВт (мин ⁻¹)****	375 (1530... 1800)	345 (1242... 1600)	375 (1254... 1600)	405 (1458... 1800)
– максимальный крутящий момент, Н·м (мин ⁻¹)	2550 (980... 1270)	2652 (900... 1242)	2856 (900... 1254)	2652 (1000... 1458)
Топливо	дизельное топливо			
Система питания (тип)	впрыск топлива под давлением			
Блок управления (маркировка)	TRW, EMS			
Форсунки (тип, маркировка)	Delphi Diesel System, F2, 22501885, 22311990, 22459521, 22459522, 22758876, 22758877			
Нагнетатель воздуха (тип, маркировка)	Cummins Turbo Technologies (Holset), 21989961, 22332491	Honeywell/Garrett, 23223052, 24079088		Cummins Turbo Technologies (Holset), 21989961, 22332491
Воздушный фильтр (тип, маркировка)	с сухим фильтрующим элементом, 21348770, 21348776, 21115476, 21337519			
Система выпуска и нейтрализации отработавших газов	основной глушитель; встроенный нейтрализатор отработавших газов (EGR + DOC + DPF + SCR + Clean up)			
Нейтрализаторы (маркировка)				
– 1 ступень	встроен в глушитель			
Глушители (маркировка)				
– 1 ступень	Volvo 23046481, 23046483, 23046485, 23046490, 23046492, 23046495, 23094534, 23094536, 23046480			
– 2 ступень	—			

*** - при обозначении модификации двигателя на информационных наклейках, расположенных на двигателе, в конце наименования модификации могут присутствовать один или два буквенных символа, которые указывают на вариант программного обеспечения двигателя и не относятся к обозначению его модификации

**** - по Правилам ООН №85-00

Приложение № 1

Фильтр твердых частиц	встроен в глушитель							
для ТС с колесной формулой	6х2 или 6х4							
Трансмиссия	механическая, с автоматическим и возможностью ручного управления							
Сцепление (марка, тип)	Volvo, однодисковое или двухдисковое							
Коробка передач (марка, тип)*****	Volvo, AT2412? или AT2612? или AT2812?				Volvo, ATO2612? или ATO3112? или ATO3512? или SPO2812			
	с ручным или автоматическим управлением							
– число передач и передаточные числа	вперед – 13, назад – 4	вперед – 14, назад – 4	вперед – 13, назад – 6	вперед – 14, назад – 6	вперед – 13, назад – 4	вперед – 14, назад – 4	вперед – 13, назад – 6	вперед – 14, назад – 6
I - дополнительная понижающая передача -	19.380	32.040	19.380	32.040	17.540	32.040	17.540	32.040
II - дополнительная понижающая передача -	—	19.380	—	19.380	—	19.380	—	19.380
I -	14.940	14.940	14.940	14.940	11.730	11.730	11.730	11.730
II -	11.730	11.730	11.730	11.730	9.210	9.210	9.210	9.210
III -	9.040	9.040	9.040	9.040	7.090	7.090	7.090	7.090
IV -	7.090	7.090	7.090	7.090	5.570	5.570	5.570	5.570
V -	5.540	5.540	5.540	5.540	4.350	4.350	4.350	4.350
VI -	4.350	4.350	4.350	4.350	3.410	3.410	3.410	3.410
VII -	3.440	3.440	3.440	3.440	2.700	2.700	2.700	2.700
VIII -	2.700	2.700	2.700	2.700	2.120	2.120	2.120	2.120
IX -	2.080	2.080	2.080	2.080	1.630	1.630	1.630	1.630
X -	1.630	1.630	1.630	1.630	1.280	1.280	1.280	1.280
XI -	1.270	1.270	1.270	1.270	1.000	1.000	1.000	1.000
XII -	1.000	1.000	1.000	1.000	0.790	0.790	0.790	0.790
3.X.I -	17.480	17.480	17.480	17.480	13.730	13.730	13.730	13.730
3.X.II -	13.730	13.730	13.730	13.730	10.780	10.780	10.780	10.780
3.X.III -	4.020	4.020	8.620	8.620	3.160	3.160	4.720	8.620
3.X.IV -	3.160	3.160	4.020	4.020	2.480	2.480	3.160	3.160
3.X.V -	—	—	3.160	3.160	—	—	2.480	2.480
дополнительная понижающая передача 3.X. -	—	—	37.490	37.490	—	—	20.530	37.490
Раздаточная коробка (тип)	-							
– число передач и передаточные числа	—							
Главная передача (тип)	одинарная, гипоидная или двойная, разнесенная							
– передаточное число	2.060...6.170 или 3.330...7.220							

***** - в обозначении коробок передач вместо символа «?» могут быть использованы любые символы латинского алфавита от A до Z включительно.

Приложение № 1

для ТС с колесной формулой	6x6							
Трансмиссия	механическая, с автоматическим и возможностью ручного управления							
Сцепление (марка, тип)	Volvo, однодисковое или двухдисковое							
Коробка передач (марка, тип)*****	Volvo, AT2412? или AT2612? или AT2812?				Volvo, ATO2612? или ATO3112? или ATO3512? или SPO2812			
	с ручным или автоматическим управлением							
– число передач и передаточные числа	вперед – 13, назад – 4	вперед – 14, назад – 4	вперед – 13, назад – 6	вперед – 14, назад – 6	вперед – 13, назад – 4	вперед – 14, назад – 4	вперед – 13, назад – 6	вперед – 14, назад – 6
I - дополнительная понижающая передача -	19.380	32.040	19.380	32.040	17.540	32.040	17.540	32.040
II - дополнительная понижающая передача -	—	19.380	—	19.380	—	19.380	—	19.380
I -	14.940	14.940	14.940	14.940	11.730	11.730	11.730	11.730
II -	11.730	11.730	11.730	11.730	9.210	9.210	9.210	9.210
III -	9.040	9.040	9.040	9.040	7.090	7.090	7.090	7.090
IV -	7.090	7.090	7.090	7.090	5.570	5.570	5.570	5.570
V -	5.540	5.540	5.540	5.540	4.350	4.350	4.350	4.350
VI -	4.350	4.350	4.350	4.350	3.410	3.410	3.410	3.410
VII -	3.440	3.440	3.440	3.440	2.700	2.700	2.700	2.700
VIII -	2.700	2.700	2.700	2.700	2.120	2.120	2.120	2.120
IX -	2.080	2.080	2.080	2.080	1.630	1.630	1.630	1.630
X -	1.630	1.630	1.630	1.630	1.280	1.280	1.280	1.280
XI -	1.270	1.270	1.270	1.270	1.000	1.000	1.000	1.000
XII -	1.000	1.000	1.000	1.000	0.790	0.790	0.790	0.790
3.X. I -	17.480	17.480	17.480	17.480	13.730	13.730	13.730	13.730
3.X. II -	13.730	13.730	13.730	13.730	10.780	10.780	10.780	10.780
3.X. III -	4.020	4.020	8.620	8.620	3.160	3.160	4.720	8.620
3.X. IV -	3.160	3.160	4.020	4.020	2.480	2.480	3.160	3.160
3.X. V -	—	—	3.160	3.160	—	—	2.480	2.480
дополнительная понижающая передача 3.X. -	—	—	37.490	37.490	—	—	20.530	37.490
Раздаточная коробка (тип)	одноступенчатая							
– число передач и передаточные числа	1							
	0.694...1.040							
Главная передача (тип)	двойная, разнесенная							
– передаточное число	3.330...7.220							

***** - в обозначении коробок передач вместо символа «?» могут быть использованы любые символы латинского алфавита от A до Z включительно.

Приложение № 1

для ТС с колесной формулой	6x2 или 6x4			6x6		
	Трансмиссия	механическая, с автоматическим и возможностью ручного управления	гидромеханическая, с автоматическим и возможностью ручного управления	механическая, с автоматическим и возможностью ручного управления	гидромеханическая, с автоматическим и возможностью ручного управления	механическая, с автоматическим и возможностью ручного управления
Сцепление (марка, тип)	Volvo, однодисковое или двухдисковое	-, -	Volvo, однодисковое или двухдисковое	-, -	Volvo, однодисковое или двухдисковое	Volvo, однодисковое или двухдисковое
Коробка передач (марка, тип)*****	Volvo, AT2412? или AT2612? или AT2812?	Volvo, PT2106 или PT2606	Volvo, ATO2612? или ATO3112? или ATO3512? или SPO2812	Volvo, AT2412? или AT2612? или AT2812?	Volvo, PT2106 или PT2606	Volvo, ATO2612? или ATO3112? или ATO3512? или SPO2812
	с ручным или автоматическим управлением					

***** - в обозначении коробок передач вместо символа «?» могут быть использованы любые символы латинского алфавита от A до Z включительно.

Приложение № 1

для ТС с колесной формулой	6x2 или 6x4			6x6		
	вперед – 12, назад – 4	вперед – 6, назад – 2	вперед – 12, назад – 4	вперед – 6, назад – 2	вперед – 12, назад – 4	
– число передач и передаточные числа						
I - дополнительная понижающая передача -	—	—	—	—	—	
II - дополнительная понижающая передача -	—	—	—	—	—	
I -	14.940	6.150	11.730	14.940	6.150	11.730
II -	11.730	4.270	9.210	11.730	4.270	9.210
III -	9.040	2.410	7.090	9.040	2.410	7.090
IV -	7.090	1.680	5.570	7.090	1.680	5.570
V -	5.540	1.320	4.350	5.540	1.320	4.350
VI -	4.350	1.000	3.410	4.350	1.000	3.410
VII -	3.440	—	2.700	3.440	—	2.700
VIII -	2.700	—	2.120	2.700	—	2.120
IX -	2.080	—	1.630	2.080	—	1.630
X -	1.630	—	1.280	1.630	—	1.280
XI -	1.270	—	1.000	1.270	—	1.000
XII -	1.000	—	0.790	1.000	—	0.790
3.X.I -	17.480	6.640	13.730	17.480	6.640	13.730
3.X.II -	13.730	3.840	10.780	13.730	3.840	10.780
3.X.III -	4.020	—	3.160	4.020	—	3.160
3.X.IV -	3.160	—	2.480	3.160	—	2.480
3.X.V -	—	—	—	—	—	—
дополнительная понижающая передача 3.X. -	—	—	—	—	—	—
Раздаточная коробка (тип)	-			одноступенчатая		
– число передач и передаточные числа	—			1		
	—			0.694...1.040		
Главная передача (тип)	одинарная, гипоидная или двойная, разнесенная			двойная, разнесенная		
– передаточное число	2.060...6.170 или 3.330...7.220			3.330...7.220		

Подвеска	
Передняя (описание)	зависимая, с гидравлическими телескопическими амортизаторами и стабилизатором поперечной устойчивости, на листовых рессорах или зависимая, с гидравлическими телескопическими амортизаторами и стабилизатором поперечной устойчивости, пневматическая, с возможностью регулирования положения кузова
Задняя (описание)	зависимая, с гидравлическими телескопическими амортизаторами и одним стабилизатором поперечной устойчивости, пневматическая с возможностью регулирования положения кузова или зависимая, с

Приложение № 1

Подвеска	
Задняя (описание) (продолжение)	гидравлическими телескопическими амортизаторами и одним стабилизатором поперечной устойчивости, на листовых рессорах или зависимая, с гидравлическими телескопическими амортизаторами и двумя стабилизаторами поперечной устойчивости, пневматическая с возможностью регулирования положения кузова или зависимая, с гидравлическими телескопическими амортизаторами и двумя стабилизаторами поперечной устойчивости, на листовых рессорах или зависимая, с гидравлическими телескопическими амортизаторами и тремя стабилизаторами поперечной устойчивости, пневматическая с возможностью регулирования положения кузова или зависимая, с гидравлическими телескопическими амортизаторами и тремя стабилизаторами поперечной устойчивости, на листовых рессорах или зависимая, с гидравлическими телескопическими амортизаторами и четырьмя стабилизаторами поперечной устойчивости, пневматическая с возможностью регулирования положения кузова или зависимая, с гидравлическими телескопическими амортизаторами и четырьмя стабилизаторами поперечной устойчивости, на листовых рессорах или зависимая, с гидравлическими телескопическими амортизаторами, пневматическая с возможностью регулирования положения кузова или зависимая, с гидравлическими телескопическими амортизаторами, на листовых рессорах
Рулевое управление (описание)	с гидроусилителем или с гидроусилителем, система Volvo Dynamic Steering (рулевой механизм с двумя типами усилителей: 1-ая ступень – электроусилитель, 2-ая ступень гидроусилитель)
– рулевой механизм (тип)	"винт-шариковая гайка-рейка-сектор"
Тормозные системы	
Рабочая (описание)	пневматический двухконтурный привод с разделением на контуры на первую ось и вторую и третью оси, с АБС, тормозные механизмы колес - дисковые или пневматический двухконтурный привод с разделением на контуры на первую ось и вторую и третью оси, с АБС, тормозные механизмы колес - барабанные
Запасная (описание)	стояночная тормозная система или каждый контур рабочей тормозной системы
Стояночная (описание)	привод от пружинных энергоаккумуляторов к тормозным механизмам колес 1-й и 2-й осей или привод от пружинных энергоаккумуляторов к тормозным механизмам колес 1-й и 3-й осей или привод от пружинных энергоаккумуляторов к тормозным механизмам колес всех осей
Вспомогательная (износостойкая) (описание)	газодинамическая (за счет заслонки в выпускном коллекторе) или газодинамическая (за счет заслонки в выпускном коллекторе, за счет газораспределительного механизма) или газодинамическая (за счет заслонки в выпускном коллекторе), гидравлический ретардер или газодинамическая (за счет заслонки в выпускном коллекторе, за счет газораспределительного механизма), гидравлический ретардер

Приложение № 1

Шины	обозначение размера	индекс несущей способности для максимально допустимой нагрузки	обозначение категории скорости
	355/50R22.5	152...156	G или J или K или L или M
	295/60R22.5	149...150 / 146...147	
	315/60R22.5	152...154 / 148...150	
	385/65R22.5	158...164	
	385/55R22.5	152...160	
	275/70R22.5	148...154 / 145...149	E или G или J или K или L или M
	305/70R22.5	150...156 / 147...154	G или J или K или L или M
	315/70R22.5	152...156 / 148...150	
	275/80R22.5	145...149 / 143...146	E или G или J или K или L или M
	295/80R22.5	150...156 / 145...150	G или J или K или L или M
	315/80R22.5	154...158 / 148...156	
	11R22.5	142...148 / 142...145	E или G или J или K или L или M
	12R22.5	150...152 / 145...149	G или J или K или L или M или F
	13R22.5	149...158 / 146...156	G или J или K или L или M
	12.00R20	154...156 / 149...151	
	12.00R24	156...160 / 153...156	G или J или K или L или M
	14.00R20	164...166 / 160	
	365/85R20	156...164	
	325/95R24	162...167 / 160...164	E или F или G или J или K или L или M
	395/85R20	156...168	
	245/70R17.5	136...146 / 134...146	G или J или K или L или M
	295/55R22.5	147 / 145	

Оборудование транспортного средства*****

устройство ограничения максимальной скорости (функцию устройства ограничения максимальной скорости выполняет электронный блок управления); устройство вызова экстренных оперативных служб; система электронного контроля устойчивости (ESC)

по заказу: холодильник с морозильной камерой; холодильник; кондиционер; климат-контроль; аудиосистема; микроволновая печь; спутниковая система навигации с дисплеем и клавиатурой; круиз-контроль; адаптивный круиз-контроль; специальные предупреждающие огни автожелтого цвета; алкозамок; телевизор; кофеварка; иммобилайзер; система помощи при перестроении; датчик дождя; автономный отопитель; стояночная климатическая

***** - обязательность оснащения конкретных транспортных средств системой электронного контроля устойчивости (ESC) определяется в соответствии с положениями Правил ООН № 13-11

Приложение № 1

Оборудование транспортного средства***** (продолжение)	установка; система экстренной помощи на дороге; встроенная телефонная гарнитура; пульт дистанционного управления оборудованием транспортного средства; сушилка для одежды; видеокамеры внешнего обзора (от одной до восьми); штатная емкость для воды; тахограф; подушка безопасности водителя; внутренний солнцезащитный козырек; противотуманные фары; внешний солнцезащитный козырек; фонари освещения рабочей зоны (разрешенные к использованию на дорогах общего пользования); фары освещения рабочей зоны (не предназначенные к использованию на дорогах общего пользования); система электронного контроля устойчивости (ESC); сцепное устройство; коробка отбора мощности; лебедка; система предупреждения о выходе из полосы движения; гидравлический насос; устройство звуковой сигнализации о движении задним ходом; система помощи при трогании на уклоне; противобуксовочная система; дополнительное сцепное устройство в переднем свесе; топливный бак для автономного отопителя; инструментальный ящик; цепи противоскольжения; система пожаротушения моторного отсека; дуги для крепления оборудования на крыше; дополнительный компрессор; комплект гидрофикации; бак для гидравлической жидкости; противоугонная сигнализация; отсеки для хранения вещей внешнего и скрытого крепления; устройства крепления переднего навесного оборудования; запираемые отсеки хранения вещей (сейф); подогреваемый чехол для АКБ; защитная сетка от камней; центральный замок; опережающая система экстренного торможения; верхний обтекатель; боковые обтекатели; предпусковой подогреватель; гидравлическая система, обеспечивающая при включении водителем дополнительное тяговое усилие на передних колесах до скорости 30 км/ч за счет гидростатического привода в ступицах
--	---

***** - обязательность оснащения конкретных транспортных средств системой электронного контроля устойчивости (ESC) определяется в соответствии с положениями Правил ООН № 13-11

Руководитель органа по сертификации

инициалы, фамилия

**Перечень документов, явившихся основанием для оформления
ОДОБРЕНИЯ ТИПА ТРАНСПОРТНОГО СРЕДСТВА**

Элементы объектов технического регулирования, в отношении которых установлены требования безопасности	Наименование и происхождение документа, подтверждающего соответствие	Номер документа и дата выпуска
1	2	3
Кондиционеры и холодильное оборудование, пункт 12 ТР ТС 018/2011	Декларация о соответствии, Акционерное общество «Вольво Восток» (непубличное), Российская Федерация	ЕАЭС № RU Д-RU.АЯ04.В.00178/20 с 07.12.2020 по 06.12.2024
Возможность оснащения аппаратурой спутниковой навигации, пункт 13 ТР ТС 018/2011	—"	—"
Оснащение устройством вызова экстренных оперативных служб, пункт 13.1 ТР ТС 018/2011	—"	—"
Возможность оснащения тахографами, пункт 14 ТР ТС 018/2011	—"	—"
Интерфейс, пункт 15 ТР ТС 018/2011	—"	—"
Световозвращатели, Правила ООН № 3-02	Сообщение, Kraftfahrt-Bundesamt, Федеративная Республика Германия	E1*48R06/13*1026*02 от 29.01.2021 E1*48R06/14*1025*04 от 02.02.2022
Устройства для освещения заднего регистрационного знака, Правила ООН № 4-00	—"	—"
Указатели поворота, Правила ООН № 6-01	—"	—"
Габаритные огни, сигналы торможения, Правила ООН № 7-02	—"	—"
Устойчивость к воздействию внешних источников электромагнитного излучения и электромагнитная совместимость, Правила ООН № 10-05	Сообщение, Vehicle Certification Agency, Соединенное Королевство Великобритании и Северной Ирландии	E11*10R05/01*5922*24 Rev. 21 от 03.03.2022
Эффективность тормозных систем, Правила ООН № 13-11	Сообщение, Kraftfahrt-Bundesamt, Федеративная Республика Германия	E1*13R11/16*5260*15 от 09.11.2020 E1*13R11/16*5261*15 от 09.11.2020 E1*13R11/16*5366*15 от 09.11.2020 E1*13R11/16*5367*15 от 28.02.2020

Приложение № 2

1	2	3
Эффективность тормозных систем, Правила ООН № 13-11 (продолжение)	Сообщение, Kraftfahrt-Bundesamt, Федеративная Республика Германия	E1*13R11/16*5368*16 от 28.02.2020 E1*13R11/16*5510*11 от 28.02.2020 E1*13R11/16*5558*09 от 15.11.2019 E1*13R11/16*6027*00 от 28.02.2020 E1*13R11/16*6028*00 от 28.02.2020
Места крепления ремней безопасности, Правила ООН № 14-07	—"—	E1*14R07/01*0704*04 от 12.02.2020 E1 14R-070665 Ext. 02 от 20.09.2013
Места крепления ремней безопасности, Правила ООН № 14-09	—"—	E1*14R09/01*0665*04 от 17.08.2021 E1*14R09/01*0704*05 от 17.08.2021
Оснащение транспортных средств удерживающими системами, Правила ООН № 16-06	—"—	E1 16R-061258 Ext. 03 от 20.09.2013 E1 16R-061422 Ext. 02 от 20.09.2013
Оснащение транспортных средств удерживающими системами, Правила ООН № 16-08	—"—	E1*16R08/02*1258*04 от 17.08.2021 E1*16R08/02*1422*03 от 17.08.2021
Прочность сидений и их креплений, Правила ООН № 17-08	—"—	E1*17R08/04*0854*03 от 12.02.2020 E1 17R 080775 Ext. 03 от 20.11.2014
Прочность сидений и их креплений, Правила ООН № 17-09	—"—	E1*17R09/01*0775*05 от 17.08.2021 E1*17R09/01*0854*04 от 17.08.2021
Передние противотуманные фары, Правила ООН № 19-04	—"—	E1*48R06/13*1026*02 от 29.01.2021 E1*48R06/14*1025*04 от 02.02.2022
Фонари заднего хода, Правила ООН № 23-00	—"—	—"—
Выбросы, Правила ООН № 24-03	Сообщение, Vehicle Certification Agency, Соединенное Королевство Великобритании и Северной Ирландии	E11*24R03/05*4775*03 от 15.01.2021 E11*24R03/05*4796*01 от 15.01.2021 E11 24R-032643 Ext. 03 от 13.06.2019 E11 24R-032644 Ext. 02 от 13.06.2019

Приложение № 2

1	2	3
Выбросы, Правила ООН № 24-03 (продолжение)	Сообщение, Direction regionale et interdepartementale de l'environnement et de l'energie d'ile de France, Centre national de reception des vehicules, Французская Республика	E2 24R-03 12006 Ext. 01 от 20.07.2012 E2 24R-03 12008 Ext. 01 от 20.07.2012
Оснащение звуковыми сигнальными приборами, Правила ООН № 28-00	Сообщение, Vehicle Certification Agency, Соединенное Королевство Великобритании и Северной Ирландии	E11 28R-002269 Ext. 03 от 10.01.2020
Защитные свойства кабин, Правила ООН № 29-03	Сообщение, Kraftfahrt-Bundesamt, Федеративная Республика Германия	E1*29R03/05*0070*02 от 23.10.2020 E1*29R03/05*0080*01 от 20.10.2021
Пожарная безопасность, Правила ООН № 34-03	Сообщение, Vehicle Certification Agency, Соединенное Королевство Великобритании и Северной Ирландии	E11*34R03/01*0130*07 от 10.01.2020
Задние противотуманные огни, Правила ООН № 38-00	Сообщение, Kraftfahrt-Bundesamt, Федеративная Республика Германия	E1*48R06/13*1026*02 от 29.01.2021 E1*48R06/14*1025*04 от 02.02.2022
Механизмы измерения скорости, Правила ООН № 39-01	Сообщение, Vehicle Certification Agency, Соединенное Королевство Великобритании и Северной Ирландии	E11*39R01/01*0682*12 от 29.11.2019
Оснащение безопасными стёклами, Правила ООН № 43-01	Сообщение, Kraftfahrt-Bundesamt, Федеративная Республика Германия	E1*43R01/09*2294*11 от 04.03.2021
Устройства фарочистки, Правила ООН № 45-01	— " —	E1 45R-010105 Ext. 01 от 05.09.2012 E1 45R-010123 Ext. 01 от 19.04.2013 E1*45R01/11*0201*00 от 05.06.2020
Оснащение устройствами непрямого обзора, Правила ООН № 46-04	Сообщение, Vehicle Certification Agency, Соединенное Королевство Великобритании и Северной Ирландии	E11*46R04/06*6821*06 от 02.03.2020 E11*46R04/08*8024*09 от 26.04.2021
Оснащение устройствами освещения и световой сигнализации, Правила ООН № 48-06	Сообщение, Kraftfahrt-Bundesamt, Федеративная Республика Германия	E1*48R06/13*1026*02 от 29.01.2021 E1*48R06/14*1025*04 от 02.02.2022

Приложение № 2

1	2	3
Выбросы, Правила ООН № 49-05 (уровень выбросов В2, уровень требований в отношении бортовой диагностики, долговечности, контроля NOx - "G") (экологический класс 5)	Сообщение, Vehicle Certification Agency, Соединенное Королевство Великобритании и Северной Ирландии	E11 49RG-052369 Ext. 03 от 20.06.2019
	Сообщение, Direction regionale et interdepartementale de l'environnement et de l'energie d'ile de France, Centre national de reception des vehicules, Французская Республика	E2 49RG-05 12011 Ext. 01 от 20.07.2012
Выбросы, Правила ООН № 49-05 (уровень выбросов С, уровень требований в отношении бортовой диагностики, долговечности, контроля NOx - "К") (экологический класс 5)	Сообщение, Vehicle Certification Agency, Соединенное Королевство Великобритании и Северной Ирландии	E11 49RK-052370 Ext. 02 от 20.06.2019
	Сообщение, Direction regionale et interdepartementale de l'environnement et de l'energie d'ile de France, Centre national de reception des vehicules, Французская Республика	E2 49RK-05 12013 Ext. 01 от 20.07.2012
Выбросы, Правила ООН № 49-06 (экологический класс 6)	Сообщение, Vehicle Certification Agency, Соединенное Королевство Великобритании и Северной Ирландии	E11*49R06/06/D*3971*03 от 15.01.2021 E11*49R06/06/D*3986*02 от 15.01.2021
Внешний шум, Правила ООН № 51-02	—" —"	E11*51R02/08*7517*09 от 30.10.2020 E11*51R02/08*7605*08 от 30.10.2020 E11*51R02/10*7608*09 от 18.01.2021 E11 51R-023827 Ext. 06 от 10.01.2020 E11 51R-027537 Ext. 04 от 10.01.2020 E11 51R-027558 Ext. 05 от 10.01.2020 E11 51R-027607 Ext. 01 от 06.12.2013

Приложение № 2

1	2	3
Внешний шум, Правила ООН № 51-02 (продолжение)	Сообщение, Ministere de la Transition Ecologique et Solidaire Centre National de Reception des Vehicules, Французская Республика	E2*51R02/10*12089*06 от 06.01.2020 E2*51R02/10*12091*05 от 06.01.2020
Внешний шум, Правила ООН № 51-03	Сообщение, Vehicle Certification Agency, Соединенное Королевство Великобритании и Северной Ирландии	E11*51R03/05*8801*02 от 18.01.2021 E11*51R03/06*9144*00 от 18.01.2021 E11*51R03/06*9145*00 от 18.01.2021 E11*51R03/06*9146*01 от 09.07.2021 E11*51R03/06*9147*01 от 09.07.2021 E11*51R03/06*9148*00 от 18.01.2021 E11*51R03/06*9149*00 от 18.01.2021
Оснащение шинами*, Правила ООН № 54-00	Сертификат соответствия, Орган по сертификации пневматических шин Автономной некоммерческой организации "Шинтест", РОСС RU.0001.11HX27, Российская Федерация	EAЭС RU C-DE.HX27.B.03513/22 с 26.01.2022 по 25.01.2024 EAЭС RU C-DE.HX27.B.03546/22 с 04.02.2022 по 03.02.2024 EAЭС RU C-FR.HX27.B.03336/21 с 29.11.2021 по 28.11.2023 EAЭС RU C-JP.HX27.B.03163/21 с 28.09.2021 по 27.09.2023 EAЭС RU C-DE.HX27.B.03056/21 с 12.08.2021 по 11.08.2023
Оснащение сцепными устройствами, Правила ООН № 55-01	Сообщение, Vehicle Certification Agency, Соединенное Королевство Великобритании и Северной Ирландии	E11*55R01/07*10837*06 от 17.07.2020
Оснащение сцепными устройствами, Правила ООН № 55-02	—" —	E11*55R02/01*10837*08 от 19.01.2022
Оснащение задними защитными устройствами транспортных средств для перевозки грузов, Правила ООН № 58-02	—" —	E11 58R-0210288 Ext. 06 от 20.04.2017
	Сертификат соответствия, Орган по сертификации продукции Общества с ограниченной ответственностью "ИнфоТехРазвитие", РА.RU.11HB23, Российская Федерация	EAЭС RU C-RU.HB23.B.00067/20 с 10.07.2020 по 09.07.2024

Приложение № 2

1	2	3
Оснащение задними защитными устройствами транспортных средств для перевозки грузов, Правила ООН № 58-03	Сообщение, Vehicle Certification Agency, Соединенное Королевство Великобритании и Северной Ирландии	E11*58R03/02*10288*09 от 05.08.2021
Травмобезопасность наружных выступов, Правила ООН № 61-00	—" —	E11*61R00/03*6003*11 от 12.04.2022
Специальные предупреждающие огни, Правила ООН № 65-00	Сообщение, Ministere des Transports, Великое Герцогство Люксембург	E13*65R00*65R00*0002*01 от 06.03.2003
	Сообщение, Kraftfahrt-Bundesamt, Федеративная Республика Германия	E1*65R00/10*4789*00 Korr.01 от 17.09.2019 E1 65R-001414 Ext. 01 от 15.12.2011 E1 65R-003468 Ext. 01 от 26.07.2013 E1 65R-001765 от 11.11.2003
	Сообщение, Transportowy Dozor Techniczny, Республика Польша	E20 65R-00 1417 от 29.12.2014 E20 65R-00 1549 Ext. 01 от 25.04.2016
Оснащение боковыми защитными устройствами транспортных средств для перевозки грузов, Правила ООН № 73-01	Сообщение, Vehicle Certification Agency, Соединенное Королевство Великобритании и Северной Ирландии	E11*73R01/02*0123*04 от 23.07.2021
	Сертификат соответствия, Орган по сертификации продукции Общества с ограниченной ответственностью "ИнфоТехРазвитие", RA.RU.11HB23, Российская Федерация	EAЭС RU C-RU.HB23.B.00046/20 с 27.03.2020 по 26.03.2024
Рулевое управление, Правила ООН № 79-03	Сообщение, Vehicle Certification Agency, Соединенное Королевство Великобритании и Северной Ирландии	E11*79R03/03*0546*09 от 12.02.2021 E11*79R03/03*0547*09 от 12.02.2021 E11*79R03/03*0548*09 от 12.02.2021 E11*79R03/03*0549*05 от 12.02.2021
Максимальная мощность, Правила ООН № 85-00	—" —	E11*85R00/07*2284*08 от 07.12.2018 E11*85R00/07*2285*05 от 28.02.2019
	Сообщение, Ministere de la Transition Ecologique et Solidaire Centre National de Reception des Vehicules, Французская Республика	E2*85R00/08*08046*13 от 30.07.2019 E2*85R00/08*09081*08 от 10.06.2019

Приложение № 2

1	2	3
Максимальная мощность, Правила ООН № 85-00 (продолжение)	Сообщение, Swedish Transport Agency, Королевство Швеция	E5*85R00/10*0096*03 от 10.12.2020 E5*85R00/10*0101*02 от 21.05.2021
Дневные ходовые огни, Правила ООН № 87-00	Сообщение, Kraftfahrt-Bundesamt, Федеративная Республика Германия	E1*48R06/13*1026*02 от 29.01.2021 E1*48R06/14*1025*04 от 02.02.2022
Оснащение устройствами ограничения максимальной скорости, Правила ООН № 89-00	Сообщение, Vehicle Certification Agency, Соединенное Королевство Великобритании и Северной Ирландии	E11*89R00/03*1079*30 от 20.01.2022
Боковые габаритные фонари, Правила ООН № 91-00	Сообщение, Kraftfahrt-Bundesamt, Федеративная Республика Германия	E1*48R06/13*1026*02 от 29.01.2021 E1*48R06/14*1025*04 от 02.02.2022
Оснащение передними защитными устройствами транспортных средств для перевозки грузов, Правила ООН № 93-00	Сообщение, Vehicle Certification Agency, Соединенное Королевство Великобритании и Северной Ирландии	E11*93R00/00*0057*07 от 22.02.2022
Фары ближнего и дальнего света, Правила ООН № 98-01	Сообщение, Kraftfahrt-Bundesamt, Федеративная Республика Германия	E1*48R06/13*1026*02 от 29.01.2021 E1*48R06/14*1025*04 от 02.02.2022
Светоотражающая маркировка, Правила ООН № 104-00	—"	—"
Фары ближнего и дальнего света, Правила ООН № 112-01	—"	—"
Защита транспортного средства от несанкционированного использования, Правила ООН № 116-00	Сообщение, Vehicle Certification Agency, Соединенное Королевство Великобритании и Северной Ирландии	E11*116R00/07*2772*11 от 30.04.2022
Уровень шума от качения шин*, Правила ООН № 117-02, стадия 2	Сертификат соответствия, Орган по сертификации пневматических шин Автономной некоммерческой организации "Шинтест", РОСС RU.0001.11HX27, Российская Федерация	EAЭС RU C-DE.HX27.B.03513/22 с 26.01.2022 по 25.01.2024 EAЭС RU C-FR.HX27.B.03336/21 с 29.11.2021 по 28.11.2023 EAЭС RU C-JP.HX27.B.03163/21 с 28.09.2021 по 27.09.2023 EAЭС RU C-DE.HX27.B.03056/21 с 12.08.2021 по 11.08.2023
Соппротивление качению шин*, Правила ООН № 117-02, стадия 2	—"	—"

Приложение № 2

1	2	3
Сопротивление качению шин*, Правила ООН № 117-02, стадия 2 (продолжение)	Сертификат соответствия, Орган по сертификации пневматических шин Автономной некоммерческой организации "Шинтест", РОСС RU.0001.11HX27, Российская Федерация	EAЭС RU C-DE.HX27.B.03056/21 с 12.08.2021 по 11.08.2023
Угловые фонари, Правила ООН № 119-01	Сообщение, Kraftfahrt-Bundesamt, Федеративная Республика Германия	E1*48R06/13*1026*02 от 29.01.2021 E1*48R06/14*1025*04 от 02.02.2022
Органы управления транспортных средств - идентификация, Правила ООН № 121-01	— " —	E1*121R01/04*0313*09 от 26.10.2020
Системы отопления, Правила ООН № 122-00	Сообщение, Vehicle Certification Agency, Соединенное Королевство Великобритании и Северной Ирландии	E11*122R00/06*0353*02 от 08.04.2022
Адаптивные системы переднего освещения, Правила ООН № 123-01	Сообщение, Kraftfahrt-Bundesamt, Федеративная Республика Германия	E1*48R06/13*1026*02 от 29.01.2021 E1*48R06/14*1025*04 от 02.02.2022
Замки и петли дверей, Глобальные технические правила ООН № 1	Сертификат соответствия, Орган по сертификации автотехники - механических транспортных средств, запасных частей и принадлежностей Автономной некоммерческой организации "Центр содействия сертификации автотехники", RA.RU.11MT25, Российская Федерация	EAЭС RU C-RU.MT25.B.02848/20 с 19.10.2020 по 18.10.2024
Внутренний шум, пункт 2 приложения № 3 к ТР ТС 018/2011	Сертификат соответствия, Орган по сертификации продукции машиностроения Федерального государственного унитарного предприятия "Российский научно-технический центр информации по стандартизации, метрологии и оценке соответствия", РОСС RU.0001.11АЯ04, Российская Федерация	EAЭС RU C-RU.AЯ04.B.00351/20 с 18.11.2020 по 17.11.2024

Приложение № 2

1	2	3
Содержание вредных (загрязняющих) веществ в воздухе обитаемого помещения транспортного средства, пункт 3 приложения № 3 к ТР ТС 018/2011	Сертификат соответствия, Орган по сертификации автомобилотехники - механических транспортных средств, запасных частей и принадлежностей Автономной некоммерческой организации "Центр содействия сертификации автомобилотехники", RA.RU.11MT25, Российская Федерация	EAЭС RU C-RU.MT25.B.02841/20 с 16.10.2020 по 15.10.2024
Устойчивость, пункт 4 приложения № 3 к ТР ТС 018/2011	—"—"	EAЭС RU C-RU.MT25.B.02842/20 с 16.10.2020 по 15.10.2024
Передняя обзорность, пункт 5 приложения № 3 к ТР ТС 018/2011	—"—"	EAЭС RU C-RU.MT25.B.02844/20 с 19.10.2020 по 18.10.2024
Вентиляция, отопление и кондиционирование, пункт 6 приложения № 3 к ТР ТС 018/2011	—"—"	EAЭС RU C-RU.MT25.B.02845/20 с 19.10.2020 по 18.10.2024
Защита от разбрызгивания из-под колес, пункт 9 приложения № 3 к ТР ТС 018/2011	Сертификат соответствия, Орган по сертификации продукции машиностроения Федерального государственного бюджетного учреждения "Российский институт стандартизации", РОСС RU.0001.11АЯ04, Российская Федерация	EAЭС RU C-RU.AЯ04.B.00595/21 с 27.09.2021 по 26.09.2025
	Сертификат соответствия, Орган по сертификации автомобилотехники - механических транспортных средств, запасных частей и принадлежностей Автономной некоммерческой организации "Центр содействия сертификации автомобилотехники", RA.RU.11MT25, Российская Федерация	EAЭС RU C-RU.MT25.B.02846/20 с 19.10.2020 по 18.10.2024
Весовые ограничения, действующие в отношении транспортных средств, пункт 14 приложения № 3 к ТР ТС 018/2011	—"—"	TC RU C-SE.MT25.B.06553 с 16.03.2018 по 15.03.2023
Оснащение устройством вызова экстренных оперативных служб, пункт 16 приложения № 3 к ТР ТС 018/2011	—"—"	TC RU C-SE.MT25.B.06556 с 16.03.2018 по 15.03.2023 EAЭС RU C-RU.MT25.B.02847/20 с 19.10.2020 по 18.10.2024

Приложение № 2

1	2	3
Оснащение устройством вызова экстренных оперативных служб, пункт 16 приложения № 3 к ТР ТС 018/2011 (продолжение)	Сертификат соответствия, Орган по сертификации продукции машиностроения Федерального государственного бюджетного учреждения "Российский институт стандартизации", РОСС RU.0001.11АЯ04, Российская Федерация	ЕАЭС RU C-RU.АЯ04.В.00581/21 с 15.09.2021 по 14.09.2025
Требования к автокранам и транспортным средствам, оснащенным кранами-манипуляторами, пункт 1.4 приложения № 6 к ТР ТС 018/2011	Сертификат соответствия, Орган по сертификации продукции машиностроения Федерального государственного унитарного предприятия "Российский научно-технический центр информации по стандартизации, метрологии и оценке соответствия", РОСС RU.0001.11АЯ04, Российская Федерация	ЕАЭС RU C-RU.АЯ04.В.00514/21 с 14.04.2021 по 13.04.2025
Требования к автолесовозам, пункт 1.5 приложения № 6 к ТР ТС 018/2011	—"—"	ЕАЭС RU C-RU.АЯ04.В.00515/21 с 14.04.2021 по 13.04.2025
Требования к автосамосвалам, пункт 1.7 приложения № 6 к ТР ТС 018/2011	Сертификат соответствия, Орган по сертификации автотехники - механических транспортных средств, запасных частей и принадлежностей Автономной некоммерческой организации "Центр содействия сертификации автотехники", RA.RU.11MT25, Российская Федерация	ЕАЭС RU C-RU.MT25.В.02105/20 с 25.03.2020 по 24.03.2024
Требования к транспортным средствам для перевозки опасных грузов, пункт 2.5 приложения № 6 к ТР ТС 018/2011	Сообщение, Kraftfahrt-Bundesamt, Федеративная Республика Германия	E1*105R06/01*0062*19 от 08.10.2021
Требования к объемным гидроприводам, пункт 3.1 приложения № 6 к ТР ТС 018/2011	Сертификат соответствия, Орган по сертификации продукции машиностроения Федерального государственного бюджетного учреждения "Российский институт стандартизации", РОСС RU.0001.11АЯ04, Российская Федерация	ЕАЭС RU C-RU.АЯ04.В.00580/21 с 15.09.2021 по 14.09.2025

Приложение № 2

1	2	3
Требования к объемным гидроприводам, пункт 3.1 приложения № 6 к ТР ТС 018/2011 (продолжение)	Сертификат соответствия, Орган по сертификации автототехники - механических транспортных средств, запасных частей и принадлежностей Автономной некоммерческой организации "Центр содействия сертификации автототехники", RA.RU.11MT25, Российская Федерация	ЕАЭС RU C-RU.MT25.B.02106/20 с 25.03.2020 по 24.03.2024
Маркировка и возможность идентификации, приложение № 7 к ТР ТС 018/2011	Декларация о соответствии, Акционерное общество «Вольво Восток» (непубличное), Российская Федерация	ЕАЭС № RU Д-RU.AЯ04.B.00178/20 с 07.12.2020 по 06.12.2024

* Допускается установка шин, соответствующих критериям размерности, минимально допустимого индекса нагрузки и минимальной скоростной категории и имеющих иные подтверждающие соответствие документы (при наличии на шинах маркировки по Правилам ООН № 30 или 54, а также по Правилам ООН № 117 при условии представления в орган по сертификации информации об указанной маркировке).

Руководитель органа по сертификации

инициалы, фамилия

ОПИСАНИЕ МАРКИРОВКИ ТРАНСПОРТНОГО СРЕДСТВА

1. Место расположения и форма единого знака обращения на рынке государств – членов Таможенного союза:
На наклейке, расположенной рядом с табличкой изготовителя или на правой двери.
Единый знак обращения на рынке государств – членов Таможенного союза наносится в соответствии с Решением Комиссии Таможенного союза от 15 июля 2011 г. №711.
2. Место расположения таблички изготовителя:
На панели кабины под капотом или на правой двери или на внутренней стороне капота.
3. Место расположения идентификационного номера:
 - 3.1. На табличке изготовителя.
 - 3.2. В передней части рамы, справа.
4. Структура и содержание идентификационного номера (номеров) транспортных средств:

1	2	3	4	5	6	7	8	9	10	11	12	13	14	15	16	17
X	9	P	?	?	?	?	?	?	?	W	?	?	?	?	?	?

поз. 1 - 3: Международный идентификационный код изготовителя (WMI):

X9P - Акционерное Общество «Вольво Восток» (непубличное), Российская Федерация.

поз. 4: Код типа кабины:

R - кабина FH;

X - кабина FM.

поз. 5 - 7: Код модификации двигателя:

1D1 - D11C330;

1E1 - D11C370;

1F1 - D11C410;

1G1 - D11C450;

G00 - D13C380;

G10 - D13C420;

G20 - D13C460;

G30 - D13C500;

G40 - D13C540;

T40 - D13K500;

T60 - D13K540;

TW0 - D13K420;

TY0 - D13K460.

поз. 8: Обозначение колесной формулы:

A - 6x2;

C - 6x2;

D - 6x4;

E - 6x6.

поз. 9: Контрольный символ.

поз. 10: Код модельного года согласно Таблице 1 приложения № 7 к ТР ТС 018/2011.

поз. 11: Код сборочного завода:

W - Акционерное Общество «Вольво Восток» (непубличное), (Kaluga Plant), Российская Федерация.

Приложение № 3

поз. 12 - 17: Производственный номер транспортного средства.

Руководитель органа по сертификации

инициалы, фамилия

SERTTAUTO.RU

ОБЩИЙ ВИД ТРАНСПОРТНОГО СРЕДСТВА

марка Volvo, тип PC24,

коммерческие наименования FH 6x2, FH-TRUCK 6x2, FH13 6x2, FM 6x2, FM-TRUCK 6x2, FM11 6x2, FM13 6x2, FMX 6x2, FH 6x4, FH-TRUCK 6x4, FH13 6x4, FM 6x4, FM-TRUCK 6x4, FM11 6x4, FM13 6x4, FMX 6x4, FM 6x6, FM-TRUCK 6x6, FM11 6x6, FM13 6x6, FMX 6x6.

седельный тягач, седельный тягач для перевозки опасных грузов

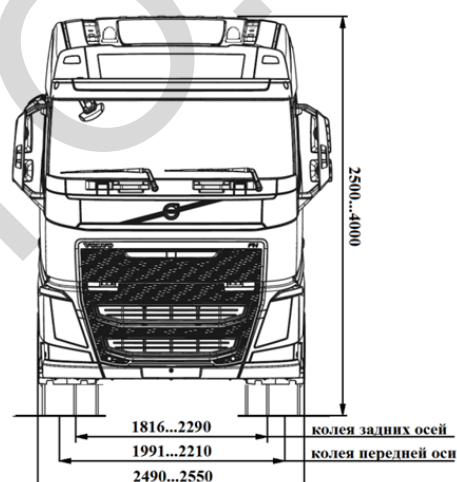
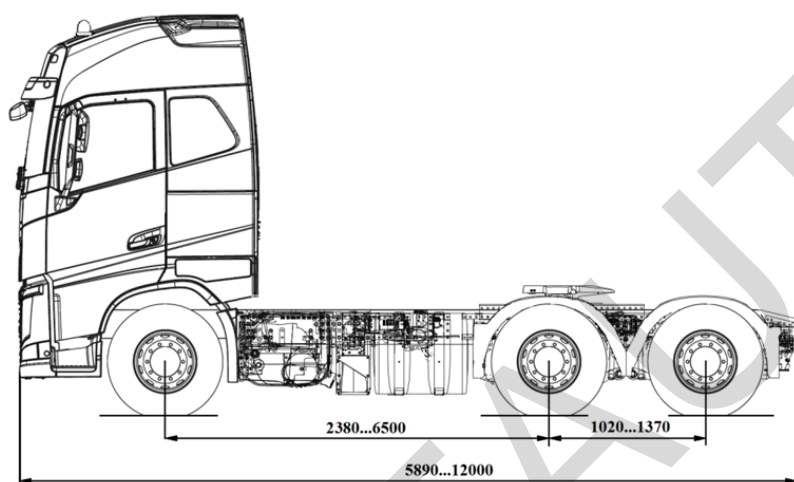

Приложение № 4

ОБЩИЙ ВИД ТРАНСПОРТНОГО СРЕДСТВА

марка Volvo, тип PC24,

коммерческие наименования FH 6x2, FH-TRUCK 6x2, FH13 6x2, FM 6x2, FM-TRUCK 6x2, FM11 6x2, FM13 6x2, FMX 6x2, FH 6x4, FH-TRUCK 6x4, FH13 6x4, FM 6x4, FM-TRUCK 6x4, FM11 6x4, FM13 6x4, FMX 6x4, FM 6x6, FM-TRUCK 6x6, FM11 6x6, FM13 6x6, FMX 6x6.

**Платформа с тентом или без него.
Бортовая платформа с тентом или без него.**

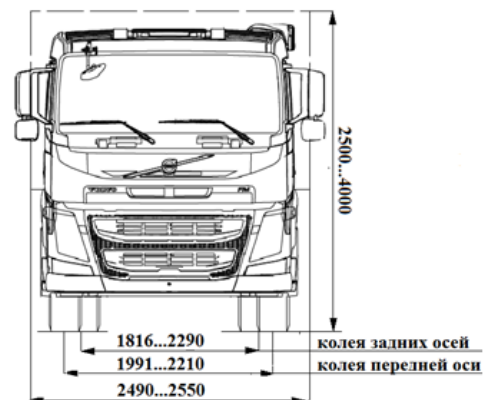
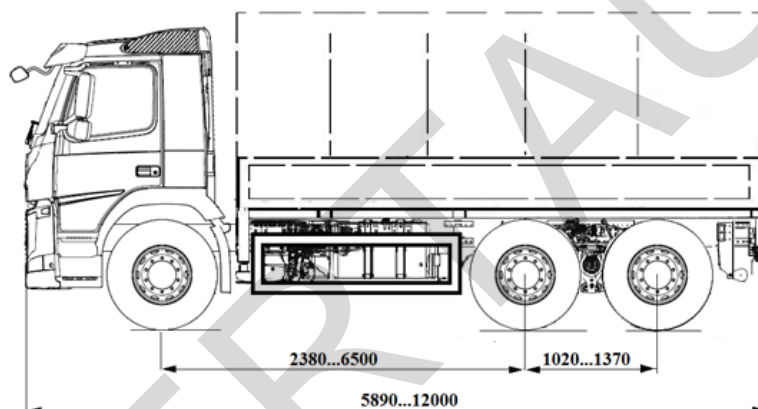

Приложение № 4

ОБЩИЙ ВИД ТРАНСПОРТНОГО СРЕДСТВА

марка Volvo, тип PC24,

коммерческие наименования FH 6x2, FH-TRUCK 6x2, FH13 6x2, FM 6x2, FM-TRUCK 6x2, FM11 6x2, FM13 6x2, FMX 6x2, FH 6x4, FH-TRUCK 6x4, FH13 6x4, FM 6x4, FM-TRUCK 6x4, FM11 6x4, FM13 6x4, FMX 6x4, FM 6x6, FM-TRUCK 6x6, FM11 6x6, FM13 6x6, FMX 6x6.

Контейнеровоз

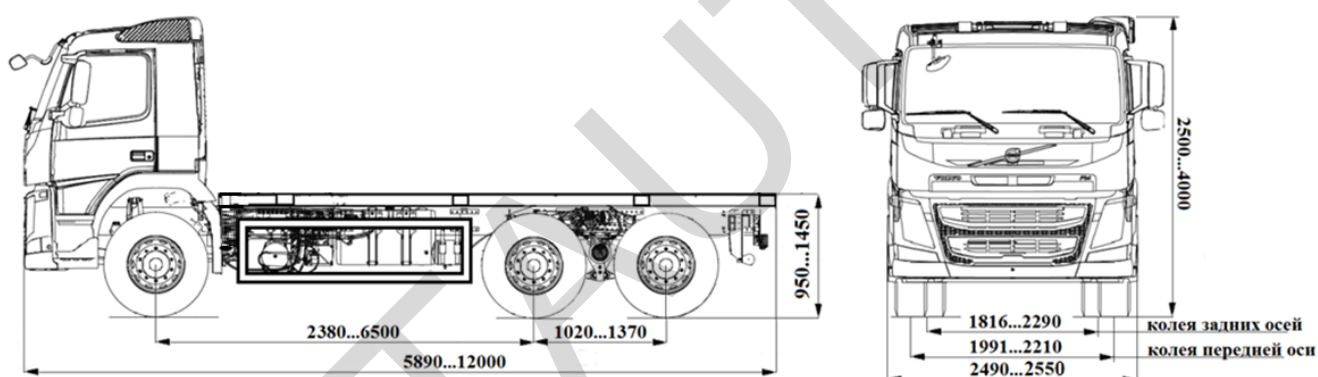

Приложение № 4

ОБЩИЙ ВИД ТРАНСПОРТНОГО СРЕДСТВА

марка Volvo, тип PC24,

коммерческие наименования FH 6x2, FH-TRUCK 6x2, FH13 6x2, FM 6x2, FM-TRUCK 6x2, FM11 6x2, FM13 6x2, FMX 6x2, FH 6x4, FH-TRUCK 6x4, FH13 6x4, FM 6x4, FM-TRUCK 6x4, FM11 6x4, FM13 6x4, FMX 6x4, FM 6x6, FM-TRUCK 6x6, FM11 6x6, FM13 6x6, FMX 6x6.

Фургон

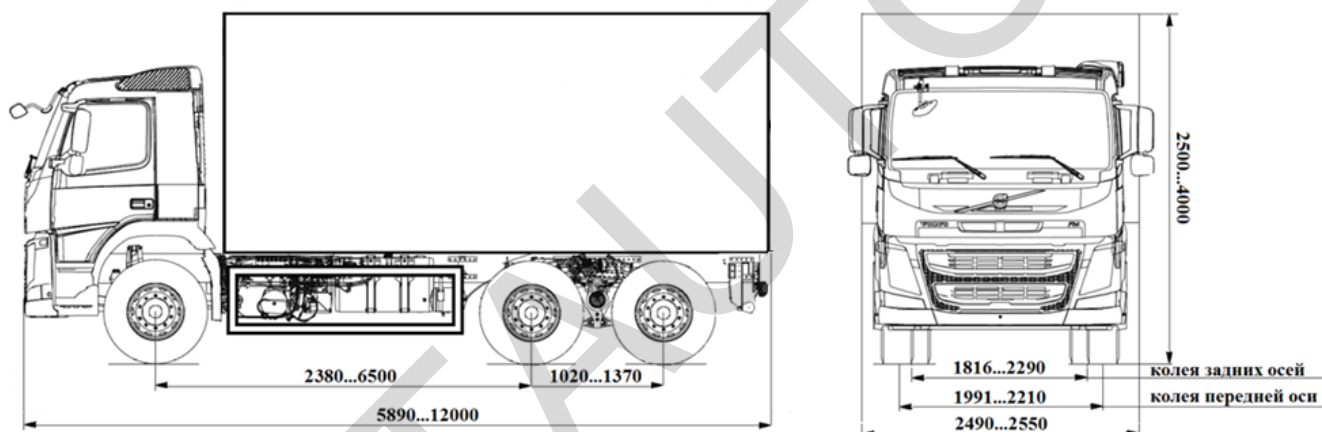

Приложение № 4

ОБЩИЙ ВИД ТРАНСПОРТНОГО СРЕДСТВА

марка Volvo, тип PC24,

коммерческие наименования FH 6x2, FH-TRUCK 6x2, FH13 6x2, FM 6x2, FM-TRUCK 6x2, FM11 6x2, FM13 6x2, FMX 6x2, FH 6x4, FH-TRUCK 6x4, FH13 6x4, FM 6x4, FM-TRUCK 6x4, FM11 6x4, FM13 6x4, FMX 6x4, FM 6x6, FM-TRUCK 6x6, FM11 6x6, FM13 6x6, FMX 6x6.

самосвал

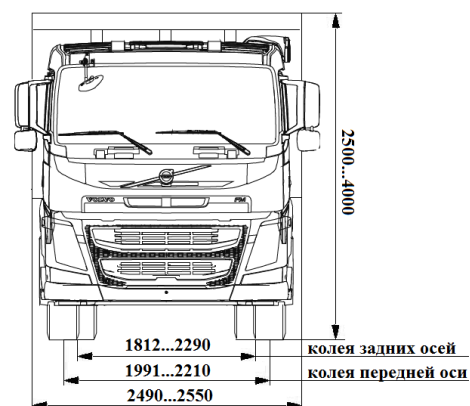
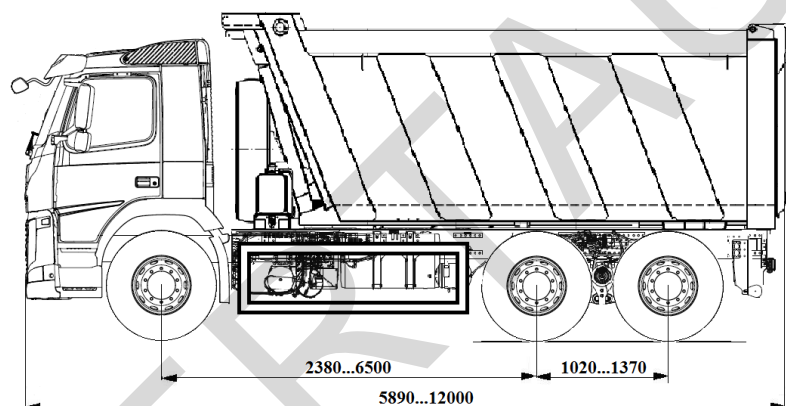

Приложение № 4

ОБЩИЙ ВИД ТРАНСПОРТНОГО СРЕДСТВА

марка Volvo, тип PC24,

коммерческие наименования FH 6x2, FH-TRUCK 6x2, FH13 6x2, FM 6x2, FM-TRUCK 6x2, FM11 6x2, FM13 6x2, FMX 6x2, FH 6x4, FH-TRUCK 6x4, FH13 6x4, FM 6x4, FM-TRUCK 6x4, FM11 6x4, FM13 6x4, FMX 6x4, FM 6x6, FM-TRUCK 6x6, FM11 6x6, FM13 6x6, FMX 6x6.

платформа для перевозки сменных кузовов с самопогрузкой или без нее

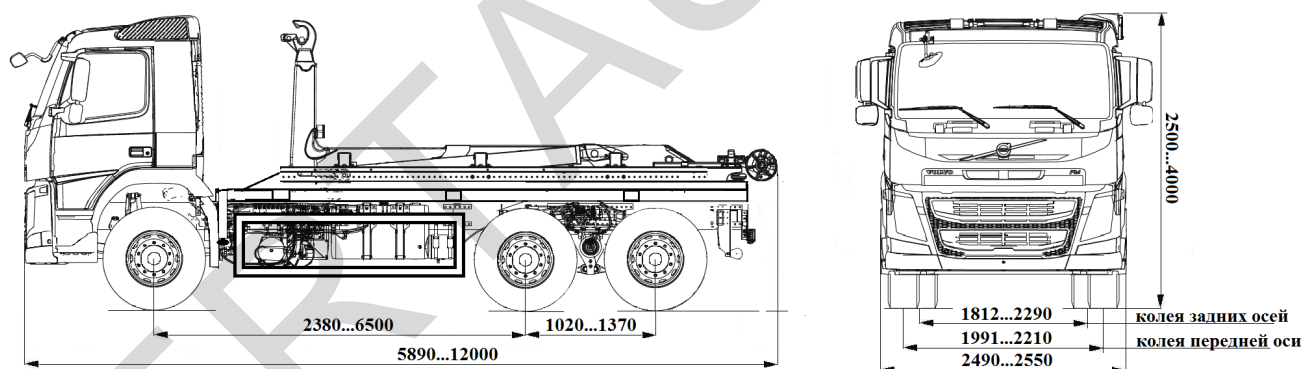

Приложение № 4

ОБЩИЙ ВИД ТРАНСПОРТНОГО СРЕДСТВА

марка Volvo, тип PC24,

коммерческие наименования FH 6x2, FH-TRUCK 6x2, FH13 6x2, FM 6x2, FM-TRUCK 6x2, FM11 6x2, FM13 6x2, FMX 6x2, FH 6x4, FH-TRUCK 6x4, FH13 6x4, FM 6x4, FM-TRUCK 6x4, FM11 6x4, FM13 6x4, FMX 6x4, FM 6x6, FM-TRUCK 6x6, FM11 6x6, FM13 6x6, FMX 6x6.

лесовоз с КМУ или без нее

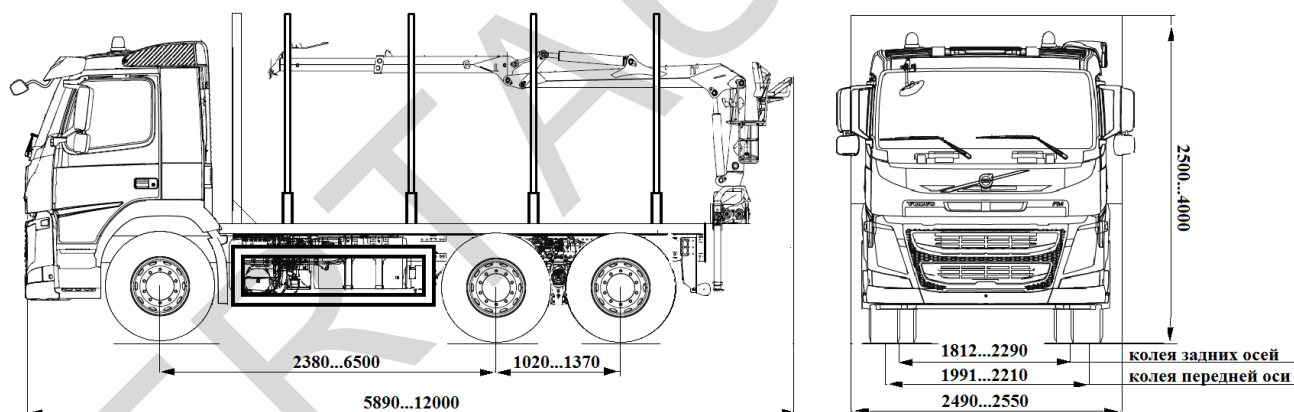

Приложение № 4

ОБЩИЙ ВИД ТРАНСПОРТНОГО СРЕДСТВА

марка Volvo, тип PC24,

коммерческие наименования FH 6x2, FH-TRUCK 6x2, FH13 6x2, FM 6x2, FM-TRUCK 6x2, FM11 6x2, FM13 6x2, FMX 6x2, FH 6x4, FH-TRUCK 6x4, FH13 6x4, FM 6x4, FM-TRUCK 6x4, FM11 6x4, FM13 6x4, FMX 6x4, FM 6x6, FM-TRUCK 6x6, FM11 6x6, FM13 6x6, FMX 6x6.

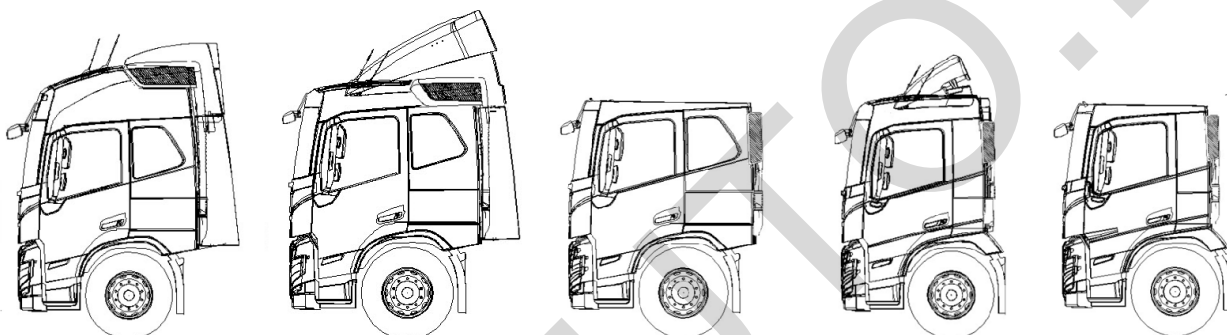

FM CAB-HSLP

FM CAB-SLP

FM CAB-LSLP

FM CAB-DAY

FM CAB-LDAY

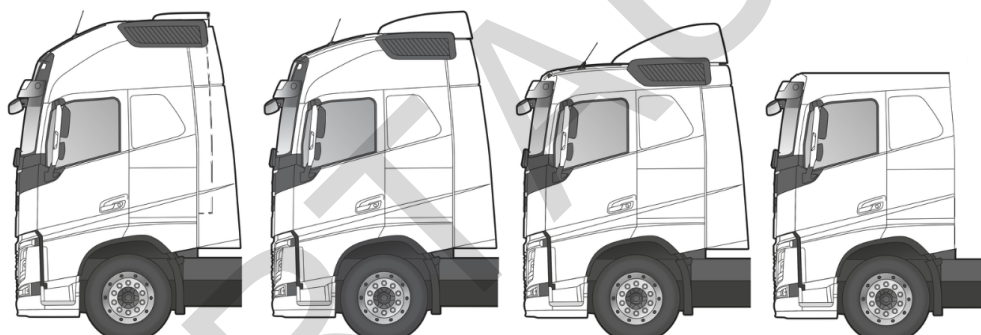

FH CAB-XHSL

FH CAB-HSLP

FH CAB-SLP

FH CAB-LSLP

Компоновка 4 местных кабин

Вариант исполнения переднего бампера для:
 типа FM с коммерческим обозначением FMX
 типа FH для работы в тяжелых условиях

