

Орган по сертификации  
“Фонд поддержки потребителей” -ОС “МАДИ-ФОНД”  
РОСС RU.0001.11MT20 от 14.12.99 г.  
125829,г.Москва, Ленинградский пр-т,д.64, т. 155-04-45, 155-07-78

РОСС DE.MT20.E00597

28 марта 2004

Малая партия 5 шт.

Марка транспортного средства HOFMANN

Тип транспортного средства прицеп модели H- 4270-2

Категория транспортного средства ОЗ

Код ТН ВЭД 8716 39

Код VIN W09H42208\_1H45 \_\_\_

Изготовитель и его адрес: Walter Hofmann GmbH, Maschinenfabrik und Vertrieb Industriestrasse 22, D-25462 Rellingen , Германия

---

### ОБЩИЕ ХАРАКТЕРИСТИКИ ТРАНСПОРТНОГО СРЕДСТВА

Количество осей/колес

2/4

Тип кузова

бортовая платформа с трапами

---

РОСС DE.MT20.E00597

**Габаритные размеры, мм**

- длина	8250
- ширина	2280
- высота	2550

База, мм 5900 + 750

Колея колес, мм 1820

---

Масса снаряженного транспортного средства, кг 2820

Полная масса транспортного средства, кг 8000

Распределение полной массы, кг

- на первую ось 4000

- на вторую ось 4000

---

**Подвеска** фирмы SAF, типа SKR, механическая

---

**Тормозные системы:**

- рабочая (марка, тип) пневматическая, двухпроводная, с АБС, тормозные механизмы всех колес – барабанные

- стояночная (марка, тип) тормозные механизмы рабочей системы на первой оси, привод – механический

---

РОСС DE.MT20.E00597

**Шины** (размерность,

215/75R17,5

-минимально допустимый индекс нагрузки

135

- скоростная категория)

J

**Дополнительное оборудование  
транспортного средства**

противооткатные упоры (2 шт.),

Описание маркировки транспортного средства приведено в приложении № 2  
 Общий вид транспортного средства приведен в приложении № 3, рис. 1

Декларации о ввозимых на территорию Российской Федерации транспортных средствах данного типа (размер и отличительные признаки отдельных партий) передаются изготовителем ежемесячно (вне зависимости от факта поставки) в орган по сертификации. На основании этих деклараций выдаются заверенные копии данного "Одобрения типа транспортного средства".

Прицеп HOFMANN модели H- 4270-2

Руководитель органа по  
 сертификации  
 «МАДИ-ФОНД»

Зам.

.....  
 подпись

А.М. Иванов

А.Г.Пасько

РОСС DE.MT20.E00597

Приложение № 2 к Одобрению типа  
транспортного средства

**ОПИСАНИЕ МАРКИРОВКИ ТРАНСПОРТНОГО СРЕДСТВА**

1. Место расположения и форма знака соответствия – на наклейке рядом с табличкой изготовителя. Знак соответствия выполнен по ГОСТ Р 50460-92 с указанием номера данного Одобрения типа транспортного средства.
2. Место расположения таблички изготовителя - на дышле
3. Место расположения идентификационного номера (код VIN):
  - 3.1. На табличке предприятия изготовителя.
  - 3.2. На дышле, рядом с табличкой
4. Структура и содержание идентификационного номера транспортного средства:

1	2	3	4	5	6	7	8	9	10	11	12	13	14	15	16	17
W	O	9	H	4	2	2	0	8	?	1	H	4	5	?	?	?

Поз. 1-3: международный идентификационный код изготовителя (WO9 – для Walter Hofmann GmbH, Германия), применяется совместно с поз.12-14

Поз. 4-9: описательная часть - тип транспортного средства (H42208 – для прицепа модели H- 4270-2 )

Поз. 10: ?- год выпуска (по ОСТ 37.001.269)

Поз. 11: 1 - индекс, обозначает завод изготовитель

Поз. 12-14: обозначение, применяющееся совместно с международным идентификационным кодом предприятия-изготовителя (WMI), цифра "9" на третьей позиции которого, и знаки на 12, 13 и 14 позициях - "H45" указывают, что годовой объем производства транспортных средств данного типа на данном предприятии не превышает 500 шт. в год

Поз. 15-17: ? - производственный номер транспортного средства

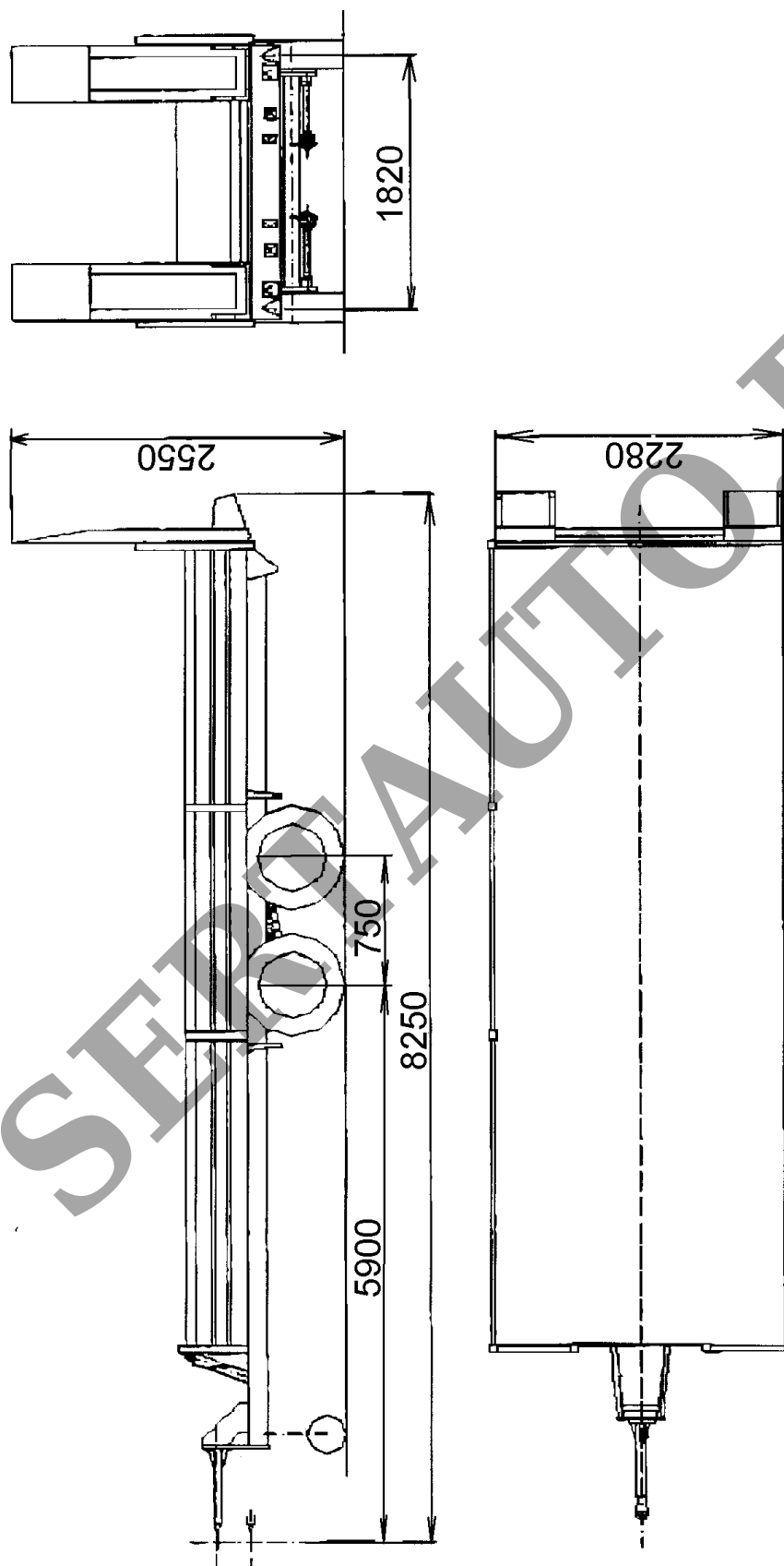

Рис.1. Прицеп HOFMANN модели H- 4270-2