

Орган по сертификации
“Фонд поддержки потребителей” –ОС “МАДИ-ФОНД”
РОСС RU.0001.11MT20 от 14.12.99 г.
125829,г.Москва, Ленинградский пр-т,д.64, т. 155-07-78, 155-04-45

РОСС IT.MT20.E00560

14 марта 2004

Малая партия в количестве 10 шт.

Марка транспортного средства DUCATI

Тип транспортного средства мотоцикл MULTISTRADA (A1) модели MTS 1000 (MTS 1000 DS)

Категория транспортного средства L₃

Код ТН ВЭД 8711 50

Код VIN ZDMA1_____B_____

Предприятие изготовитель и его адрес: DUCATI Motor Holding S.p.A., Via A.C. Ducati 3, 40132, Bologna, Italy

Представитель предприятия-изготовителя и его адрес ООО "Гран Мото", 117331, г. Москва, Пр. Вернадского, д. 25, Российская Федерация

ОБЩИЕ ХАРАКТЕРИСТИКИ ТРАНСПОРТНОГО СРЕДСТВА

Количество и расположение колес

2 в ряд

Колесная формула / ведущие колеса

2x1 / заднее

Схема компоновки транспортного средства

двигатель в базе, расположение коленчатого вала двигателя – поперечное

Рама

стальная, трубчатая

Количество мест

2

РОСС IT.MT20.E00560

Габаритные размеры, мм

- длина	2130
- ширина	830 (970 - с боковыми кофрами)
- высота	1280

База, мм	1460
----------	------

Масса снаряженного транспортного средства, кг	213 (223 - с боковыми кофрами)
---	--------------------------------

Полная масса транспортного средства, кг	288 (298 - с боковыми кофрами)
---	--------------------------------

- на переднюю ось	129 (132 - с боковыми кофрами)
-------------------	--------------------------------

- на заднюю ось	159 (166 - с боковыми кофрами)
-----------------	--------------------------------

Двигатель (марка, тип)

DUCATI, 992A2

бензиновый, 4-х тактный,
с впрыском топлива, охлаждение воздушное

- количество и расположение цилиндров	2, L – образное
---------------------------------------	-----------------

- рабочий объем, см ³	992
----------------------------------	-----

- степень сжатия	10,0
------------------	------

Максимальная мощность, кВт (мин ⁻¹)	62 (8000)
---	-----------

Максимальный крутящий момент, Нм (мин ⁻¹)	84 (5000)
---	-----------

Топливо	неэтилированный бензин с октановым числом не менее 95
---------	---

Система питания

многоточечный электронный впрыск топлива

Форсунки (марка, тип)	Weber / Marelli, IWP043
-----------------------	-------------------------

Воздушный фильтр (марка, тип)	FIAAM, PA 7394
-------------------------------	----------------

Система зажигания

транзисторная, тип I.A.W. 5AM Ducati 031

Коммутатор (марка, тип)	Magneti Marelli, I.A.W.59M, Ducati 012
-------------------------	--

Свечи зажигания (марка, тип)	Champion, RA6HC или NGK, DCPR8E
------------------------------	---------------------------------

Система выпуска и нейтрализации отработавших газоводин отражательно-абсорбционный глушитель,
каталитический нейтрализатор

Глушитель (марка, тип)	ZDM – A35
------------------------	-----------

Нейтрализатор (марка, тип)	ZDM – E02
----------------------------	-----------

РОСС IT.MT20.E00560

Трансмиссия

механическая

Сцепление (марка, тип)

многодисковое, в масляной ванне

Коробка передач (марка, тип)

механическая, с ножным управлением

- передаточное число
промежуточной передачи

1,845

- число передач и
передаточные числа

6

I

2,469

II

1,764

III

1,350

IV

1,091

V

0,959

VI

0,857

Главная передача (марка, тип)

цепная

- передаточное число главной
передачи

2,801

Подвеска

- передняя

пружинная телескопическая вилка с двумя
гидравлическими телескопическими амортизаторами

- задняя

пружинная, рычажная
с одним телескопическим амортизатором**Рулевое управление** (марка,
тип)

мотоциклетного типа

Тормозные системы

- рабочая (марка, тип):

с отдельным гидравлическим приводом от рычага
на руле на переднее и от педали на заднее колеса,
тормозные механизмы – двухдисковые или
одnodисковые

- стояночная (марка, тип)

нет

РОСС IT.MT20.E00560

Шины (переднее колесо, заднее колесо)
(размерность,
минимально допустимый индекс нагрузки,
скоростная категория)

120/70ZR17, 180/55ZR17
58, 73
W, W

**Дополнительное оборудование
транспортного средства**

зеркала заднего вида

Декларации о ввозимых на территорию Российской Федерации транспортных средствах данного типа (размер и отличительные признаки отдельных партий) передаются изготовителем ежемесячно (вне зависимости от факта поставки) в орган по сертификации. На основании этих деклараций выдаются заверенные копии данного "Одобрения типа транспортного средства".

Описание маркировки транспортного средства приведено в приложении № 2
Общий вид транспортного средства приведен в приложении № 3, рис. 1, 2.

мотоцикл MULTISTRADA (A1) модели MTS 1000 (MTS 1000 DS)

Руководитель органа по
сертификации
«МАДИ-ФОНД»

Зам.

.....
подпись

А.М. Иванов

А.Г. Пасько

РОСС IT.MT20.E00560

Приложение № 2 к Одобрению типа
транспортного средства

ОПИСАНИЕ МАРКИРОВКИ ТРАНСПОРТНОГО СРЕДСТВА

1. Место расположения и форма знака соответствия - на специальной наклейке, рядом с табличкой предприятия-изготовителя на раме мотоцикла, с правой стороны. Знак соответствия выполнен по ГОСТ Р 50460-92 с указанием номера данного Одобрения типа транспортного средства
2. Место расположения таблички предприятия-изготовителя: на раме мотоцикла справа в районе сиденья
3. Место расположения идентификационного номера (код VIN):
 - 3.1. На табличке предприятия-изготовителя
 - 3.2. С правой стороны на рулевой колонке
4. Структура и содержание идентификационного номера транспортных средств:

1	2	3	4	5	6	7	8	9	10	11	12	13	14	15	16	17
Z	D	M	A	1	?	?	?	?	?	B	?	?	?	?	?	?

Поз. 1-3: международный идентификационный код изготовителя (ZDM – для DUCATI MOTOR S.p.A., Bologna, Italy)

Поз. 4-9: A1????- описательная часть - тип транспортного средства, где

Поз. 4-5: A1 – тип мотоцикла

Поз. 6-7: ? – модель(вариант) исполнения (00, 01 и т.д.)

Поз. 8-9: ? – модификация (версия) исполнения (AA или AB и т.д.)

Поз. 10: ? - год выпуска (3 – 2003 г., 4 – 2004 г.)

Поз. 11: B – сборочный завод (г. Болонья, Италия)

Поз. 12-17: ? – производственный номер транспортного средства

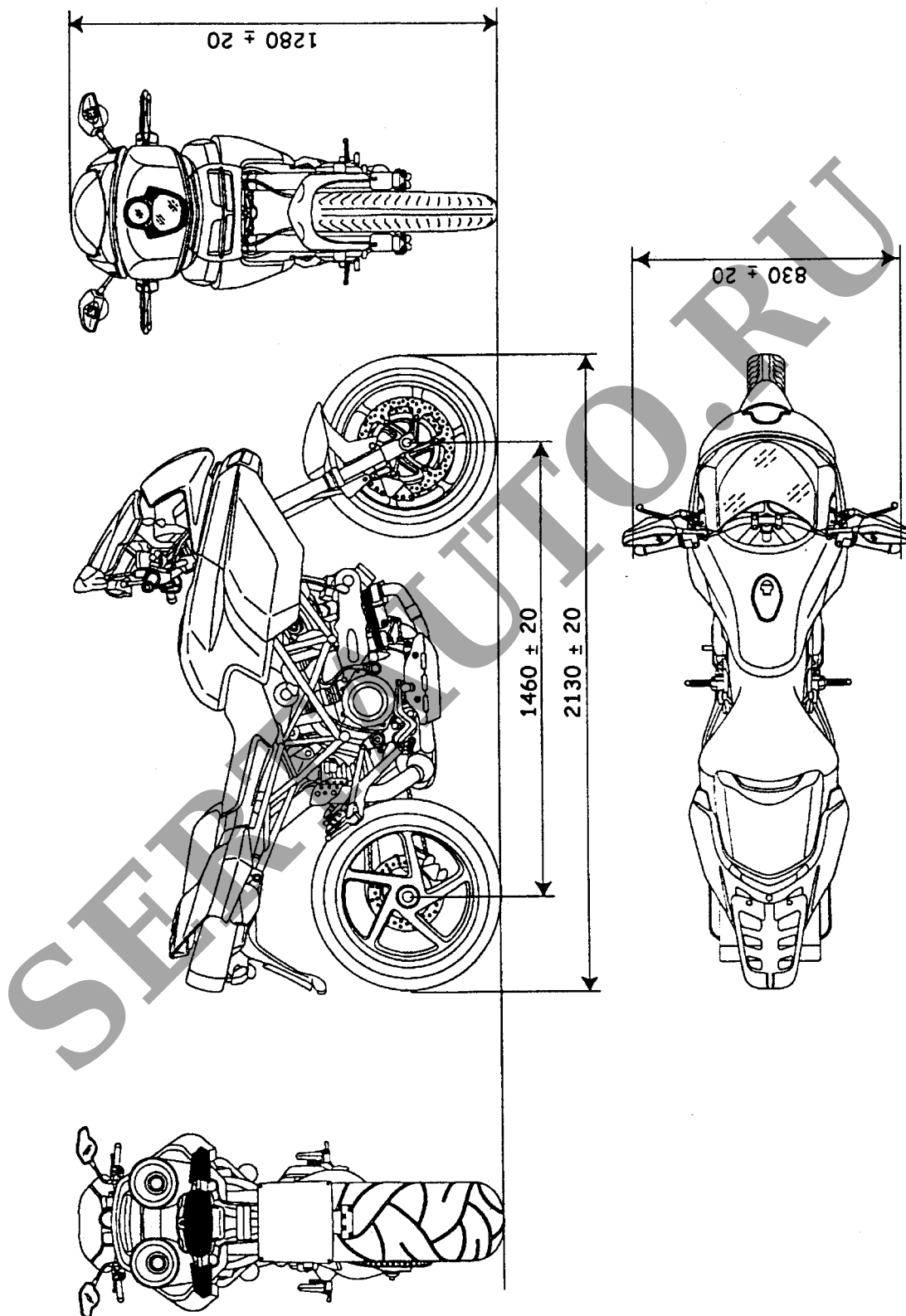

Рис. 1. Мотоцикл DUCATI модели MTS 1000 (MTS 1000 DS) без боковых кофров

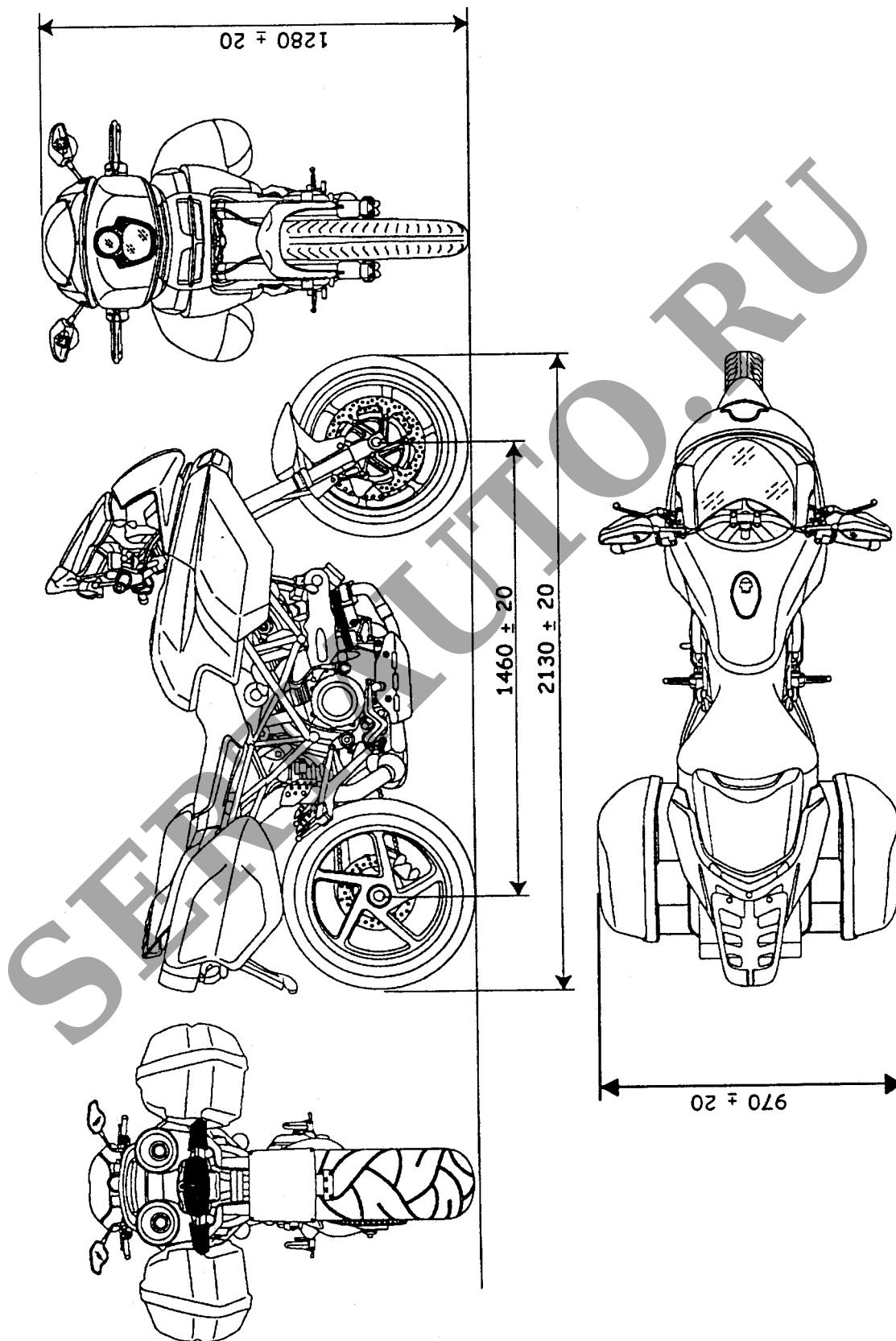

Рис. 2. Мотоцикл DUCATI модели MTS 1000 (MTS 1000 DS) с боковыми кофрами