

Орган по сертификации
"Фонд поддержки потребителей" –ОС "МАДИ-ФОНД"
РОСС RU.0001.11MT20 от 14.12.99 г.
125829,г.Москва, Ленинградский пр-т,д.64, т. 155-07-78, 155-04-45

РОСС IT.MT20.E00569

11 марта 2004

Малая партия в количестве 10 шт.

Марка транспортного средства DUCATI

Тип транспортного средства мотоцикл SPORT TOURING (S1,S2) моделей:
ST 2, ST 4, ST 4S, ST 4S-ABS

Категория транспортного средства L₃

Код ТН ВЭД 8711 50

Код VIN ZDMS2_____B_____ или
ZDMS1_____B_____

Предприятие изготовитель и его адрес: DUCATI Motor Holding S.p.A., Via A.C. Ducati 3,
40132, Bologna, Italy

Представитель предприятия-изготовителя и его адрес ООО "Гран Мото", 117331, г. Москва,
Проспект Вернадского, д. 25, Российская Федерация

ОБЩИЕ ХАРАКТЕРИСТИКИ ТРАНСПОРТНОГО СРЕДСТВА

Количество и расположение колес	2 в ряд
Колесная формула / ведущие колеса	2x1 / заднее
Схема компоновки транспортного средства	двигатель в базе, расположение коленчатого вала двигателя – поперечное
Рама	стальная, трубчатая
Количество мест	2

РОСС IT.MT20.E00569

Габаритные размеры, мм	без боковых кофров		с боковыми кофрами	
	- длина		2070	
- ширина	730			900
- высота			1180	
База, мм			1430	
Масса снаряженного транспортного средства, кг	230 (235 - для ST 4S-ABS)		240 (245 – для ST 4S-ABS)	
Полная масса транспортного средства, кг			420	
- на переднюю ось			145	
- на заднюю ось			275	
модификация (версия)	AA, AB		AC, AD, AG	
			AE, AF, AH	
Двигатель (марка, тип)	DUCATI			
	ZDM916W4C		ZDM996W4B	
	бензиновый, 4-х тактный, с впрыском топлива, охлаждение жидкостное			
	2, L – образное			
- количество и расположение цилиндров				
- рабочий объем, см ³	916		996	
- степень сжатия			11,2	
Максимальная мощность, кВт (мин ⁻¹)	76,0 (9500)		85,0 (8750)	77,0 (9250)
Максимальный крутящий момент, Нм (мин ⁻¹)	84,0 (7250)		98,0 (7250)	91,0 (7000)
Топливо	неэтилированный бензин с октановым числом не менее 95			

POCC IT.MT20.E00569

Система питания	многоточечный электронный впрыск топлива	
Форсунки (марка, тип)	Weber / Marelli, IW724	
Воздушный фильтр (марка, тип)	FIAAM, PA 7059	
Система зажигания	Magneti Marelli, транзисторная	
Коммутатор (марка, тип)	I.A.W.5.9M, Ducati 009 (AC, AD, AE, AF, AG, AH), I.A.W.16M, Ducati 072 (AA, AB)	
Свечи зажигания (марка, тип)	Champion, RA 59 GS или RA 59 GL	
Система выпуска и нейтрализации отработавших газов	один отражательно-абсорбционный глушитель, каталитический нейтрализатор	
Глушитель (марка, тип)	ZDM – A17, ZDM – B17 (AA), ZDM – A28, ZDM – B28 (AB), ZDM – A25, ZDM – B25 (AC, AE), ZDM – A26, ZDM – B26 (AB, AD и AF, AG, AH – с нейтрализатором)	
Нейтрализатор (марка, тип)	ZDM – E02	
Трансмиссия	механическая	
Сцепление (марка, тип)	многодисковое, сухое	
Коробка передач (марка, тип)	механическая, с ножным управлением	
- передаточное число промежуточной передачи	1,844	
- число передач и передаточные числа	6	
	I	2,470
	II	1,767
	III	1,352
	IV	1,097
	V	0,959
	VI	0,857
Главная передача (марка, тип)	цепная	
- передаточное число главной передачи	2,867 (AA, AB), 2,532 (AC, AD, AE, AF, AG, AH)	

РОСС IT.MT20.E00569

Подвеска

- передняя

пружинная телескопическая вилка с двумя гидравлическими телескопическими амортизаторами

- задняя

пружинная, рычажная с одним телескопическим амортизатором

Рулевое управление (марка, тип)

мотоциклетного типа

Тормозные системы

- рабочая (марка, тип):

с отдельным гидравлическим приводом от рычага на руле на переднее и от педали на заднее колесо, с АБС (для АГ, АН)

- переднее колесо

тормозной механизм – двухдисковый

- заднее колесо

тормозной механизм – однодисковый

- стояночная (марка, тип)

нет

Шины (переднее колесо, заднее колесо) (размерность,

120/70ZR17 или 120/65ZR17, 170/60ZR17 или 180/55ZR17, 190/50ZR17

минимально допустимый индекс нагрузки,

58 или 56, 72 или 73, 73

скоростная категория)

W, W

РОСС IT.MT20.E00569

**Дополнительное оборудова-
ние транспортного средства**

зеркала заднего вида, по заказу - кофры

Декларации о ввозимых на территорию Российской Федерации транспортных средствах данного типа (размер и отличительные признаки отдельных партий) передаются изготовителем ежемесячно (вне зависимости от факта поставки) в орган по сертификации. На основании этих деклараций выдаются заверенные копии данного "Одобрения типа транспортного средства".

Описание маркировки транспортных средств приведено в приложении № 2
Общий вид транспортных средств приведен в приложении № 3, рис. 1, 2.

мотоцикл SPORT TOURING (S1,S2) моделей: ST 2, ST 4, ST 4S, ST 4S-ABS

Руководитель органа по
сертификации
«МАДИ-ФОНД»

Зам.

.....
подпись

А.М. Иванов

А.Г. Пасько

РОСС IT.MT20.E00569

Приложение № 2 к Одобрению типа
транспортного средства

ОПИСАНИЕ МАРКИРОВКИ ТРАНСПОРТНОГО СРЕДСТВА

1. Место расположения и форма знака соответствия - на специальной наклейке, рядом с табличкой предприятия-изготовителя на раме мотоцикла, с правой стороны. Знак соответствия выполнен по ГОСТ Р 50460-92 с указанием номера данного Одобрения типа транспортного средства
2. Место расположения таблички предприятия-изготовителя: на раме мотоцикла справа в районе сиденья
3. Место расположения идентификационного номера (код VIN):
 - 3.1. На табличке предприятия-изготовителя
 - 3.2. С правой стороны на рулевой колонке
4. Структура и содержание идентификационного номера транспортных средств:

1	2	3	4	5	6	7	8	9	10	11	12	13	14	15	16	17
Z	D	M	S	?	?	?	?	?	?	B	?	?	?	?	?	?

Поз. 1-3: международный идентификационный код изготовителя (ZDM – для DUCATI MOTOR S.p.A., Bologna, Italy)

Поз. 4-9: описательная часть - тип транспортного средства (S?????) – для мотоцикл SPORT TOURING (S2) моделей: ST 2, ST 4, ST 4S, ST 4S-ABS), где

Поз. 4-5: S? – тип мотоцикла (S1 - для мотоцикла ST2, S2 - для мотоциклов ST 4, ST 4S, ST 4S-ABS)

Поз. 6-7: ? – модель (вариант) исполнения (00, 01, 02 и т.д.)

Поз. 8-9: ? – модификация (версия) исполнения (AA, AB, AC, AD, AE, AF, AG, AH и т.д.) - различная мощность двигателя, наличие нейтрализатора и т.п.

Поз. 10: ? - год выпуска (3 – 2003 г., 4 – 2004 г.)

Поз. 11: B – сборочный завод (г. Болонья, Италия)

Поз. 12-17: ? – производственный номер транспортного средства

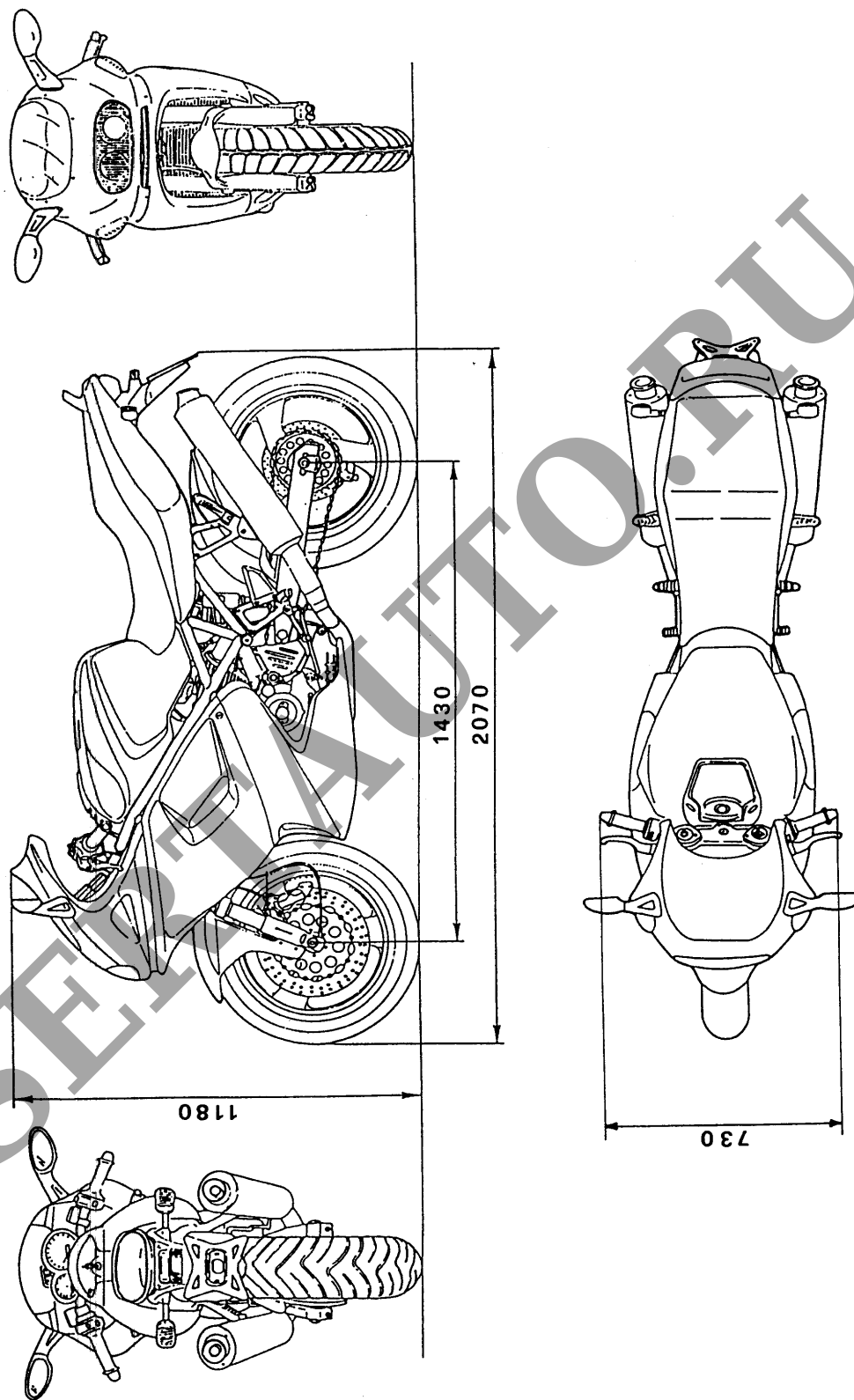

Рис. 1. Мотоцикл DUCATI SPORT TOURING (S1,S2) моделей: ST 2, ST 4, ST 4S, ST 4S-ABS без боковых кофров

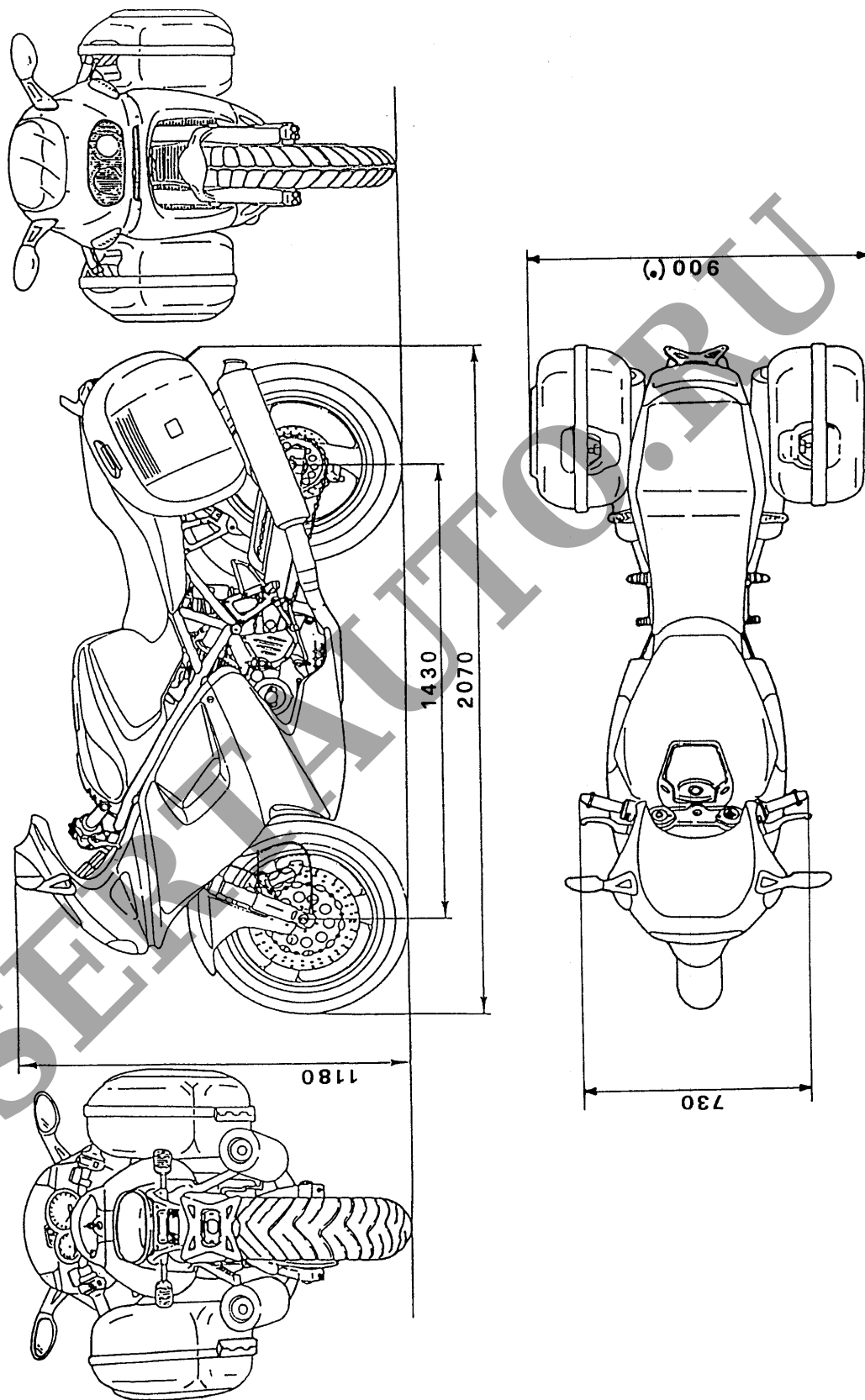

Рис. 2. Мотоцикл DUCATI SPORT TOURING (S1,S2) моделей: ST 2, ST 4, ST 4S, ST 4S-ABS с боковыми кофрами