

Орган по сертификации
“Фонд поддержки потребителей” -ОС “МАДИ-ФОНД”
РОСС RU.0001.11MT20 от 14.12.99 г.
125829,г.Москва, Ленинградский пр-т,д.64, т. 155-04-45, 155-07-78

РОСС JP.MT20.E00568

12 марта 2004

Марка транспортного средства	YAMAHA
Тип транспортного средства	мотоцикл модели YZF-R6 (RJ05)
Категория транспортного средства	L ₃
Код ТН ВЭД	8711 40
Код VIN	JYARJ05...
Предприятие изготовитель и его адрес:	YAMAHA Motor Co., Ltd., 2500 Shingai, Iwata -shi, Shizuoka - ken, 438-8501, Japan

ОБЩИЕ ХАРАКТЕРИСТИКИ ТРАНСПОРТНОГО СРЕДСТВА

Количество и расположение колес	2 в ряд
Колесная формула / ведущие колеса	2x1 / заднее
Схема компоновки транспортного средства	расположение двигателя - поперечное
Рама	алюминиевая, штампованная, хребтовая
Количество мест	2

РОСС JP.MT20.E00568

Габаритные размеры, мм

- длина	2025
- ширина	690
- высота	1090
База, мм	1380
Масса снаряженного транспортного средства, кг	182
Полная масса транспортного средства, кг	257
- на переднюю ось	121
- на заднюю ось	136
Двигатель (марка, тип)	вариант исполнения I/i, I/ii, I/iii I/iv YAMAHA, J505E, бензиновый, четырехтактный, с впрыском топлива, охлаждение – жидкостное
- количество и расположение цилиндров	4, рядное
- рабочий объем, см ³	600
- степень сжатия	12,4
Максимальная мощность, кВт (мин ⁻¹)	86,0 (13000) 78,1 (13000)
Максимальный крутящий момент, Нм (мин ⁻¹)	66,4 (12000) 64,4 (11000)
Топливо	неэтилированный бензин с октановым числом не менее 95
Система питания	многоточечный впрыск топлива во впускной коллектор
Форсунки (марка, тип)	YAMAHA, 5SLI
Воздушный фильтр (марка, тип)	YAMAHA, RJ05
Система зажигания	бесконтактная, транзисторная
Катушка зажигания (марка, тип)	Denso, J0454
Коммутатор (марка, тип)	Mitsubishi
Свечи зажигания (марка, тип)	NGK, CR9EK
Система выпуска и нейтрализации отработавших газов	отражательно-абсорбционный глушитель, система нейтрализации отсутствует
Глушитель (марка, тип)	Yamaha, RJ05

РОСС JP.MT20.E00568

Трансмиссия

механическая

Сцепление (марка, тип)

многодисковое, в масляной ванне

Коробка передач (марка, тип)

механическая, с ножным управлением

- число передач и передаточные числа

6

I

2,846

II

1,947

III

1,556

IV

1,333

V

0,190

VI

1,083

Главная передача (марка, тип)

коническая, привод карданным валом

- передаточное число главной передачи

3,000

- передаточное число промежуточной передачи

1,955

Подвеска

- передняя

телескопическая подпружиненная вилка с двумя телескопическими амортизаторами

- задняя

пружинная, рычажная с одним телескопическим амортизатором

Рулевое управление (марка, тип)

мотоциклетного типа

Тормозные системы

- рабочая (марка, тип):

с разделением на гидравлический привод переднего колеса с приводом от рычага на руле и на гидравлический привод заднего колеса с приводом от педали

- переднее колесо

тормозной механизм двухдисковый

- заднее колесо

тормозной механизм однодисковый

- стояночная (марка, тип)

нет

РОСС JP.MT20.E00568

Шины

(переднее колесо ; заднее колесо)

(размерность,

минимально допустимый индекс нагрузки,

скоростная категория)

MICHELIN

Pilot SPORT N TUBLESS ; Pilot SPORT B TUBLESS

или DUNLOP

D208FL DOT NYLON TUBLESS ; D208L DOT NYLON TUBLESS

120/60RZ17 M/C ; 180/55RZ17 M/C

55 ; 73

W ; W

**Дополнительное
оборудование
транспортного средства**

зеркала заднего вида

Описание маркировки транспортного средства приведено в приложении № 2
Общий вид транспортного средства приведен в приложении № 3, рис. 1

Мотоцикл YAMAHA модели YZF-R6 (RJ05)

Руководитель органа по
сертификации
«МАДИ-ФОНД»

..... А.М. Иванов
подпись

Зам.

А.Г. Пасько

РОСС JP.MT20.E00568

Приложение № 2 к Одобрению типа
транспортного средства

ОПИСАНИЕ МАРКИРОВКИ ТРАНСПОРТНОГО СРЕДСТВА

1. Место расположения и форма знака соответствия - на специальной табличке, рядом с табличкой предприятия-изготовителя на раме мотоцикла, с правой стороны. Знак соответствия выполнен по ГОСТ Р 50460-92, под знаком соответствия указан год выпуска транспортного средства.
2. Место расположения таблички предприятия-изготовителя: на раме мотоцикла, с правой стороны
3. Место расположения идентификационного номера (код VIN):
 - 3.1. На табличке предприятия-изготовителя
 - 3.2. На рулевой колонке, с правой стороны
4. Структура и содержание идентификационного номера транспортных средств:

1	2	3	4	5	6	7	8	9	10	11	12	13	14	15	16	17
J	Y	A	R	J	0	5	?	?	?	?	?	?	?	?	?	?

Поз. 1-3: международный идентификационный код изготовителя (JYA для YAMAHA Motor Co.)

Поз. 4-7: описательная часть - тип транспортного средства (RJ05 - для мотоцикла YAMAHA модели YZF-R6 (RJ05))

Поз.8: ? - индекс мощности двигателя (1- 86,0 кВт; 2 - 78,1 кВт)

Поз. 9: ? – вариант исполнения

Поз. 10-17: ? - производственный номер транспортного средства

Приложение № 3 к Одобрению
типа транспортного средства
№ РОСС JP.MT20.E00568

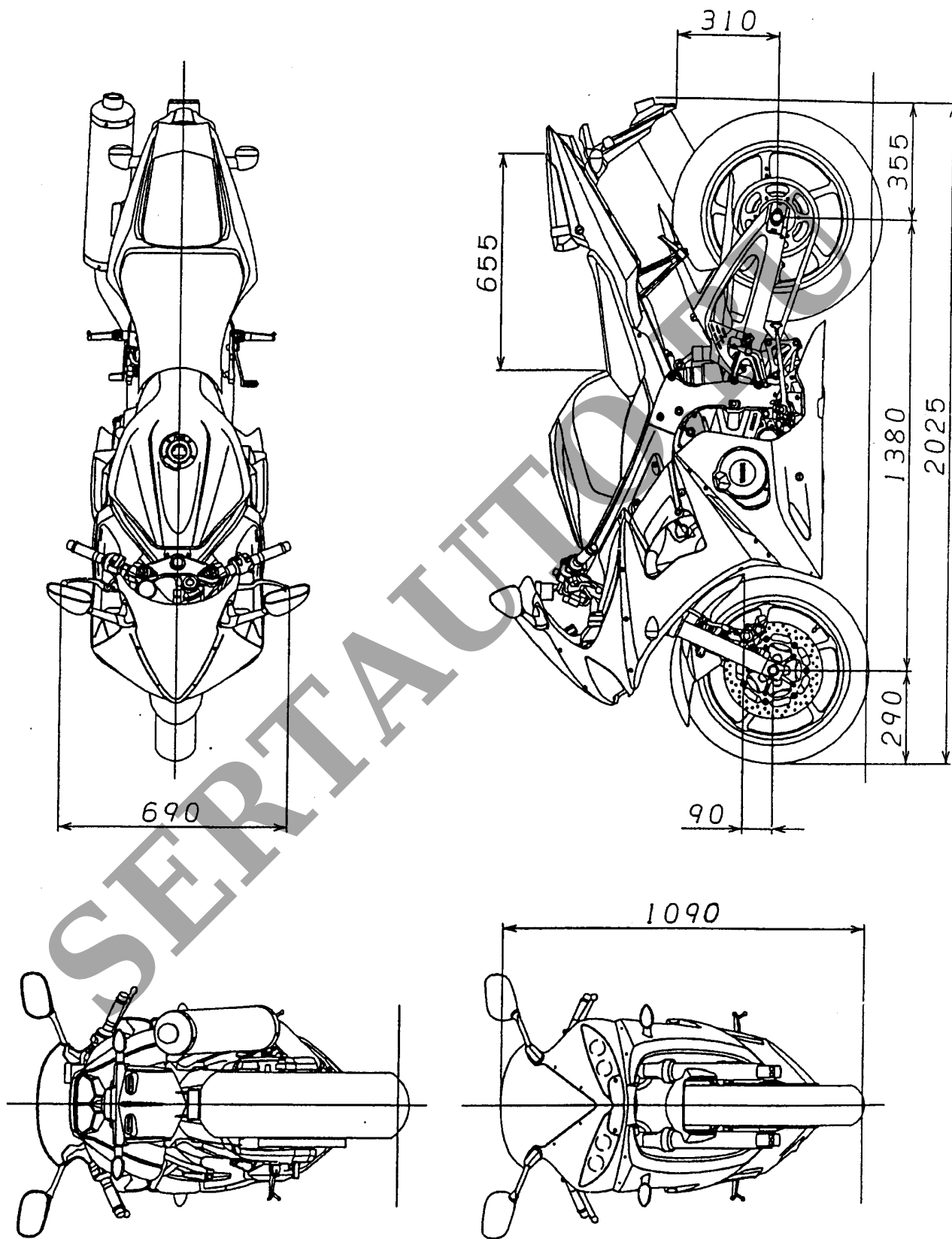

Рис. 1. Мотоцикл YAMAHA модели YZF-R6 тип RJ05.