

Орган по сертификации
"Фонд поддержки потребителей" -ОС "МАДИ-ФОНД"
РОСС RU.0001.11MT20 от 14.12.99 г.
125829,г.Москва, Ленинградский пр-т,д.64, т. 155-04-45, 155-07-78

РОСС RU.MT20.E00561

06 марта 2004

Тип транспортного средства автомобиль-фургон модели
476110 (47611-0000010)

Шасси транспортного средства КамАЗ 43118

Категория транспортного средства N3G

Код ОКП 45 2110

Код VIN с X89476110 _ 0AB6001 по X89476110 _ 0AB6100

Предприятие изготовитель и его адрес: ОАО "Козловский комбинат автофургонов", 429430,
Чувашская Республика, г. Козловка ,
ул. К.Маркса, д.1, Российская Федерация

ОБЩИЕ ХАРАКТЕРИСТИКИ ТРАНСПОРТНОГО СРЕДСТВА

Колесная формула/ведущие колеса	6x6 / все
Схема компоновки транспортного средства	кабина над двигателем, расположение двигателя – переднее продольное
Исполнение грузочного пространства (тип кузова транспортного средства)	бескаркасный фургон, несущей панельной конструкции, с боковой одностворчатой и задней двустворчатой дверями

РОСС RU.MT20.E00561

Кабина цельнометаллическая, трехместная, двухдверная, откидывающаяся вперед

Габаритные размеры, мм

- длина	8535
- ширина	2550
- высота	3455
База, мм	3690+1320
Колея передних/задних колес, мм	2050 / 2050

Масса снаряженного транспортного средства, кг	10200
Полная масса транспортного средства, кг	20700
- на переднюю ось	5570
- на заднюю тележку	15230

Буксировка прицепа не предусматривается

Двигатель (марка, тип)	КамАЗ-740.13-260 четырёхтактный дизель, с турбонаддувом
- количество и расположение цилиндров	8, V – образное
- рабочий объем, см ³	10850
- степень сжатия	17,0
- максимальная мощность, кВт(1/мин)	183 (2200)
- максимальный крутящий момент, Нм (1/мин)	919,0 (1300-1500)
Топливо	дизельное

Система питания	впрыск топлива под давлением
ТНВД (марка, тип)	ЯЗДА , 337-42
Форсунки (марка, тип)	ЯЗДА , 273-30
Турбокомпрессор (марка, тип)	КамАЗ, ТКР 7 С – 9 или Schwitzer, S2B/7624TAE/1.00D9 или K27-115
Воздушный фильтр (марка, тип)	7405-1109510

Система выпуска и нейтрализации отработавших газов	один глушитель, система нейтрализации отсутствует
Глушитель (марка, тип)	КамАЗ , 6520-1201010

РОСС RU.MT20.E00561

Трансмиссия

механическая

Сцепление (марка, тип)

КамАЗ-142 или КамАЗ-17, двухдисковое, сухое, фрикционное, привод гидравлический с пневмоусилителем

Коробка передач (марка, тип)

КамАЗ-142 или КамАЗ-152, механическая, пятиступенчатая, трехходовая, с синхронизаторами на всех передачах, кроме первой и заднего хода, с делителем (для КамАЗ 152)

		КамАЗ-142	КамАЗ-152
- число передач		5 - вперед, 1 - назад	10 - вперед, 2 - назад
- передаточные числа коробки передач			низший ряд высший ряд
	I	7,82	7,82 6,38
	II	4,03	4,03 3,29
	III	2,50	2,50 2,04
	IV	1,53	1,53 1,25
	V	1,00	1,00 0,815
	3.X.	7,38	7,38 6,02
Раздаточная коробка (марка, тип)		КамАЗ, механическая, двухступенчатая с блокировкой межосевого дифференциала	
- число передач		2	
- передаточные числа раздаточной коробки			
- низшее		1,692	
- высшее		0,917	
Главная передача (марка, тип)		КамАЗ, двойная, центральная	
- передаточное число главной передачи		5,94; 6,53; 7,22	

Подвеска (марка, тип)

- передняя

зависимая, на двух продольных полуэллиптических одноушковых рессорах, с гидравлическими телескопическими амортизаторами и резиновыми буферами

- задняя

балансирная, на двух полуэллиптических рессорах, с реактивными штангами

Рулевое управление (марка, тип)

КамАЗ 4310-3400020, рулевой механизм типа "винт- гайка на циркулирующих шариках - рейка -сектор", с гидроусилителем

РОСС RU.MT20.E00561

Тормозные системы

- рабочая

с пневматическим двухконтурным приводом, с разделением на контуры передней оси и задней тележки, тормозные механизмы всех колес – барабанные, АБС

- стояночная

колесные тормозные механизмы колёс задней тележки с приводом от пружинных энергоаккумуляторов

- запасная

контуры рабочей тормозной системы

- вспомогательная

моторный тормоз-замедлитель

Шины (размерность, марка,

425/85R21

минимально допустимый индекс нагрузки,

156

скоростная категория)

G

Дополнительное оборудование транспортного средства

стеклоочиститель, система обдува и омыватель лобового стекла, отопитель кабины, система вентиляции, зеркала заднего вида, противосолнечные козырьки, звуковой сигнал;

Описание маркировки транспортного средства приведено в приложении № 2
 Общий вид транспортного средства приведен в приложении № 3 на рис. 1

автомобиль-фургон модели 476110 (47611-0000010)

Руководитель органа
 по сертификации «МАДИ-ФОНД»
 А.М. Иванов
 подпись

Зам.

А.Г. Пасько

РОСС RU.MT20.E00561

Приложение № 2 к Одобрению типа
транспортного средства

ОПИСАНИЕ МАРКИРОВКИ ТРАНСПОРТНОГО СРЕДСТВА

1. Место расположения и форма знака соответствия – на табличке предприятия–изготовителя . Знак соответствия выполнен по ГОСТ Р 50460-92 с указанием номера данного "Одобрения типа транспортного средства".
2. Место расположения таблички предприятия–изготовителя - на правой панели кузова-фургона в передней нижней части
3. Место расположения идентификационного номера (код VIN):
 - на табличке предприятия изготовителя
 - на стойке кабины справа
4. Структура и содержание идентификационного номера транспортного средства:

1	2	3	4	5	6	7	8	9	10	11	12	13	14	15	16	17
X	8	9	4	7	6	1	1	0	?	0	A	B	6	?	?	?

- Поз. 1-3: международный идентификационный код изготовителя (WMI) (X89 — для ОАО "Козловский комбинат автофургонов"), применяется совместно с поз. 12-14
- Поз. 4-9: описательная часть - тип транспортного средства (476110 – для автомобиля-фургона модели 476110)
- Поз. 10: ? – год выпуска (3 – 2003 г., 4- 2004 г.)
- Поз. 11: 0 – постоянно для автомобиля модели 476110
- Поз. 12-14: - обозначение, применяющееся совместно с международным идентификационным кодом предприятия-изготовителя (WMI), цифра "9" на третьей позиции которого, и знаки на 12, 13 и 14 позициях - "AB6" указывают, что годовой объем производства транспортных средств данного типа на данном предприятии не превышает 500 шт. в год
- Поз. 15-17: ? – производственный номер транспортного средства (с 001 по 100)

Остальная маркировка автомобиля соответствует маркировке базового шасси и располагается в местах, указанных в руководстве по эксплуатации шасси КамАЗ 43118

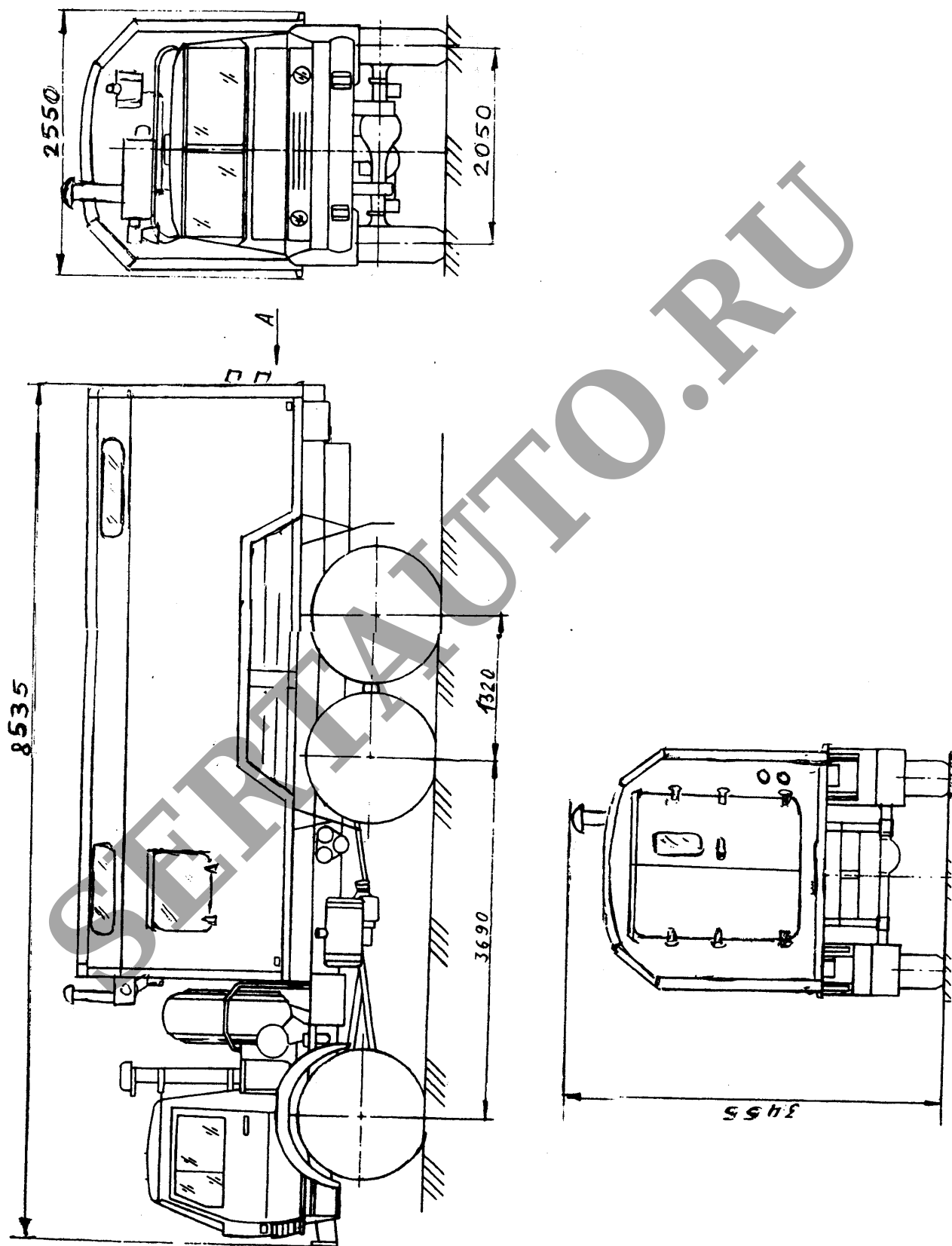

Рис.1. Автомобиль-фургон модели 476110 (47611-0000010) на шасси КамАЗ 43118