

Орган по сертификации  
“Фонд поддержки потребителей” -ОС “МАДИ-ФОНД”  
РОСС RU.0001.11MT20 от 14.12.99 г.  
125829,г.Москва, Ленинградский пр-т,д.64, т. 155-07-78, 155-04-45

РОСС PL.MT20.E00524

03 февраля 2004

Малая партия в количестве 5 шт.

Марка транспортного средства ZEPPIA

Тип транспортного средства прицеп к легковым автомобилям  
PC 1000..., PC 1100..., PC 1200..., PC 1500...

Категория транспортного средства O2

Код ТН ВЭД 8716 40

Код VIN SV9PC1 \_\_\_\_0GK1 \_\_\_\_

Предприятие- изготовитель и его адрес: Zaklad Elektromechaniczny Produkcja  
Przyczep i Akcesoriow (ZEPPIA), inz.Stefan  
Cymerman , 05-530, Gora Kalwaria, ul.Pijarska  
32, Польша

---

### ОБЩИЕ ХАРАКТЕРИСТИКИ ТРАНСПОРТНОГО СРЕДСТВА

Количество осей/колес

1/2

Тип кузова

платформа для перевозки лодок или катеров

---

РОСС PL.MT20.E00524

**Габаритные размеры, мм**

- длина	4900 - 6900
- ширина	2200 - 2480
- высота	1300 - 2130

База, мм 2200 - 2600

Колея колес , мм 1440-1870

Масса снаряженного транспортного средства, кг 200- 300

Полная масса транспортного средства, кг 1100 - 2500

- на ось 1000 - 2400

- на сцепное устройство 100

**Подвеска** зависимая, рессорная

**Тормозные системы**

- рабочая (марка, тип) инерционный тормоз наката, тормозные механизмы всех колес барабанные

- стояночная (марка, тип) привод механический к тормозным механизмам колес

**Шины**

(размерность, 165R13 или 175R14

- минимально допустимый индекс нагрузки, 88

- скоростная категория) L

РОСС PL.MT20.E00524

**Дополнительное оборудование  
транспортного средства**

лебедка

Декларации о ввозимых на территорию Российской Федерации транспортных средствах данного типа (размер и отличительные признаки отдельных партий) передаются изготовителем ежемесячно (вне зависимости от факта поставки) в орган по сертификации. На основании этих деклараций выдаются заверенные копии данного "Одобрения типа транспортного средства".

Описание маркировки транспортного средства приведено в приложении № 2

Общий вид транспортного средства приведен в приложении № 3, на рис. 1

прицеп к легковым автомобилям моделей: PC 1000..., PC 1100...,  
PC 1200..., PC 1500...

Руководитель органа  
по сертификации  
«МАДИ-ФОНД»

..... А.М. Иванов  
подпись

Зам.

А.Г.Пасько

POCC PL.MT20.E00524

Приложение № 2 к Одобрению типа  
транспортного средства

**ОПИСАНИЕ МАРКИРОВКИ ТРАНСПОРТНОГО СРЕДСТВА**

1. Место расположения и форма знака соответствия - на табличке , рядом с табличкой предприятия- изготовителя. Знак соответствия выполнен по ГОСТ Р 50460-92 с указанием номера данного "Одобрения типа транспортного средства".
2. Место расположения таблички изготовителя - на правом лонжероне дышла , в зоне передней поперечины
3. Место расположения идентификационного номера ( код VIN):
  - 3.1. На табличке предприятия-изготовителя.
  - 3.2. На правом лонжероне дышла, рядом с табличкой предприятия-изготовителя
4. Структура и содержание идентификационного номера транспортного средства:

1	2	3	4	5	6	7	8	9	10	11	12	13	14	15	16	17
<b>S</b>	<b>V</b>	<b>9</b>	<b>P</b>	<b>C</b>	<b>1</b>	<b>?</b>	<b>?</b>	<b>?</b>	<b>?</b>	<b>0</b>	<b>G</b>	<b>K</b>	<b>1</b>	<b>?</b>	<b>?</b>	<b>?</b>

Поз. 1-3: международный идентификационный код изготовителя (WMI) - (SV9 –для Zaklad Elektromechaniczny Produkcja Przyczep i Akcesoriow inz.Stefan Cymerman , ul.Pijarska 32, 05-530, Gora Kalwaria, Польша), применяется совместно с поз. 12-14

Поз. 4-9: PC1???? – описательная часть идентификационного номера (PC100\_ - для прицепа модели PC 1000, PC110\_ - для прицепа модели PC 1100, PC120\_ - для прицепа модели PC 1200, PC150\_ - для прицепа модели PC 1500 )

Поз. 10: ? – год выпуска ( 3 - 2003 г., 4 – 2004 г.)

Поз. 11: 0 - постоянная цифра для прицепа моделей PC 1000..., PC 1100..., PC 1200..., PC 1500...

Поз. 12-14: обозначение, применяющееся совместно с международным идентификационным кодом предприятия-изготовителя (WMI), цифра "9" на третьей позиции которого и знаки на 12, 13 и 14 позициях - "GK1" указывают, что годовой объем производства транспортных средств данного типа на данном предприятии не превышает 500 шт. в год.

Поз. 15-17: ?- производственный номер транспортного средства

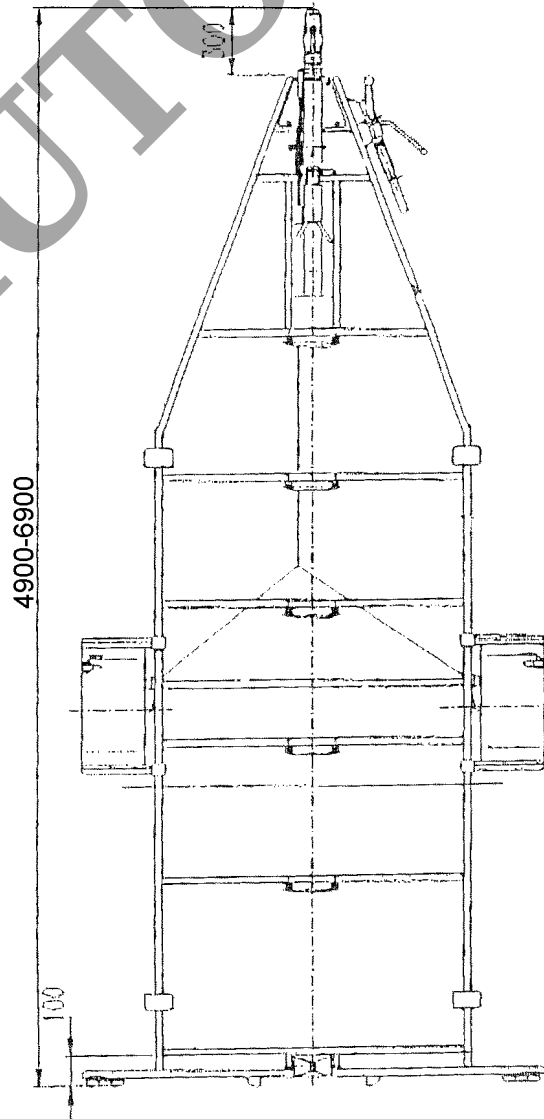
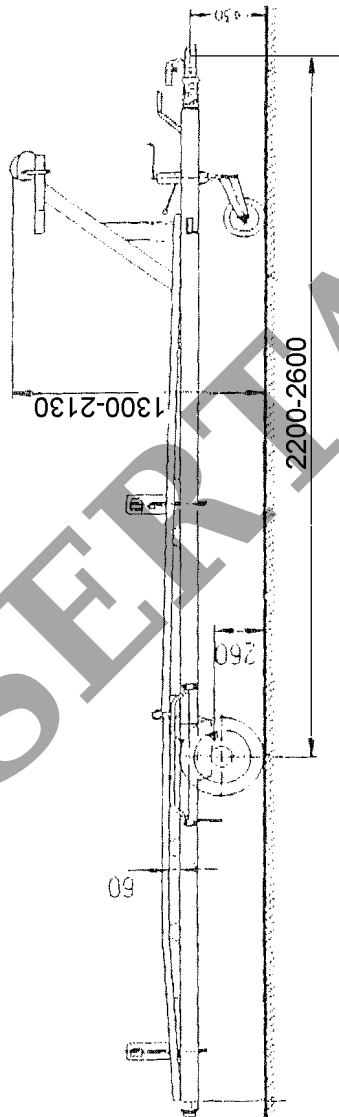
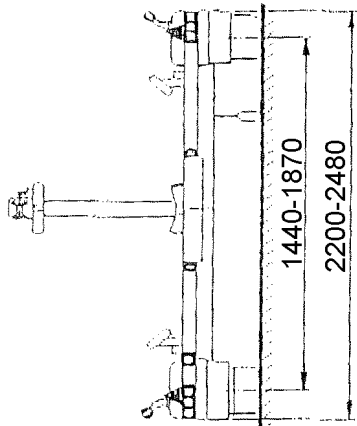

Рис. 1 Прицеп к легковым автомобилям моделей: PC 1000..., PC 1100...,  
PC 1200..., PC 1500...