

Орган по сертификации  
"Фонд поддержки потребителей" -ОС "МАДИ-ФОНД"  
РОСС RU.0001.11MT20 от 14.12. 99 г.  
125829,г.Москва, Ленинградский пр-т,д.64, т. 155-04-45, 155-07-78

РОСС RU.MT20.E00398

21 сентября 2003

Тип транспортного средства автоцистерна моделей:  
56584 (56584-0000010) / (Г6 - ОПА - 8,1),  
56586 (56586-0000010) / (Г6 - ОПА - 5322),

Шасси транспортного средства КамАЗ 53215 для 56584;  
КамАЗ 53229 - 02 - для 56586;

Категория транспортного средства N3

Код ОКП 51 3231

Код VIN X895658\_0\_0AD4\_ \_ \_ \_

Предприятие изготовитель и его адрес: ОАО "Вологодский машиностроительный завод",  
160004, г. Вологда, ул. Клубова, д.5.

---

#### ОБЩИЕ ХАРАКТЕРИСТИКИ ТРАНСПОРТНОГО СРЕДСТВА

Колесная формула/ведущие колеса	6x4 / средние и задние
Схема компоновки транспортного средства	кабина над двигателем, расположение двигателя - переднее продольное
Исполнение грузочного пространства (тип кузова транспортного средства)	горизонтальная цистерна с теплоизоляцией или без нее для перевозки пищевых жидкостей

---

РОСС RU.MT20.E00398

Кабина

цельнометаллическая, трехместная,  
двухдверная, откидывающаяся вперед,  
со спальным местом или без него

	модель	56584	56586
<b>Габаритные размеры, мм</b>			
- длина		8500	
- ширина		2500	
- высота		2880	3500
База, мм		3690+1320	
Колея передних колёс, мм шины 10.00R20 / 11.00R20		2050 / 2043	
Колея задних колёс, мм шины 10.00R20 / 11.00R20		1902 / 1890	
Масса снаряженного транспортного средства, кг		8200	
Полная масса транспортного средства, кг		17410	23920
- на переднюю ось		4160	5920
- на заднюю тележку		13250	18000
Полная масса прицепа, кг		14000	
Полная масса автопоезда, кг		31410	37920
<b>Двигатель (марка, тип)</b>		КамАЗ-740.11-240 четырёхтактный дизель, с турбонаддувом	
- количество и расположение цилиндров		8, V – образное	
- рабочий объем, см <sup>3</sup>		10850	
- степень сжатия		17,0	
- максимальная мощность, кВт(1/мин)		169(2200)	
- максимальный крутящий момент, Нм(1/мин)		814,0(1200-1600)	
Топливо		дизельное	
<b>Система питания</b>		впрыск топлива под давлением	
ТНВД (марка, тип)		ЯЗДА , 337-40	
Форсунки (марка, тип)		ЯЗДА , 273-30	
Турбокомпрессор (марка, тип)		КамАЗ , ТКР 7 С - 9 или ТКР 7 Н - 1	
Воздушный фильтр (марка, тип)		7405-1109510	
<b>Система выпуска и нейтрализации отработавших газов</b>		один глушитель, система нейтрализации отсутствует	
Глушитель (марка, тип)		КамАЗ , 6520-1201010	

РОСС RU.MT20.E00398

<b>Трансмиссия</b>	механическая		
Сцепление (марка, тип)	КамАЗ-142 или 17.1600010-10, двухдисковое, сухое, фрикционное, привод гидравлический с пневмоусилителем		
Коробка передач (марка, тип)	КамАЗ-142 или КамАЗ-152, механическая, пятиступенчатая, трехходовая, с синхронизаторами на всех передачах, кроме первой и заднего хода, с ручным управлением, с делителем (для КамАЗ 152)		
	КамАЗ-142	КамАЗ-152	
- число передач	5 - вперед, 1 - назад	10 - вперед, 2 - назад	
- передаточные числа коробки передач		низший ряд	высший ряд
	I 7,82	7,82	6,38
	II 4,03	4,03	3,29
	III 2,50	2,50	2,04
	IV 1,53	1,53	1,25
	V 1,00	1,00	0,815
	3.X. 7,38	7,38	6,02
Главная передача (марка, тип)	КамАЗ, двойная, центральная		
- передаточное число главной передачи	5,43; 5,94; 6,53; 7,22		
<b>Подвеска</b> (марка, тип)			
- передняя	зависимая, на двух продольных полуэллиптических одношксовых рессорах, с гидравлическими телескопическими амортизаторами и резиновыми буферами, со стабилизатором поперечной устойчивости		
- задняя	балансирная, на двух полуэллиптических рессорах, с реактивными штангами		
<b>Рулевое управление</b> (марка, тип)	КамАЗ 4310-3400020, рулевой механизм типа "винт- гайка на циркулирующих шариках - рейка - сектор", с гидроусилителем		

РОСС RU.MT20.E00398

**Тормозные системы**

- рабочая

пневматический двухконтурный привод  
раздельный к тормозам колес передней оси и  
задней тележки, тормозные механизмы всех  
колес – барабанные, АБС

- стояночная

колесные тормозные механизмы задней тележки  
с приводом от пружинных энергоаккумуляторов

- запасная

контур рабочей тормозной системы или  
колесные тормозные механизмы задней тележки  
с приводом от пружинных энергоаккумуляторов

- вспомогательная

моторный тормоз-замедлитель

<b>Шины</b> (размерность, марка,	10.00R20, PROSTOR И-281 У4	11.00R20, И-68 PR14
минимально допустимый индекс нагрузки, скоростная категория)	146/143	J

**Дополнительное оборудование  
транспортного средства**

стеклоочиститель, стеклоомыватель, отопитель  
кабины, зеркала заднего вида, звуковой сигнал,  
сливно-наливные рукава - по заказу

**Параметры цистерны**

Вместимость цистерны номинальная, м <sup>3</sup>	8,1 - для 56584, 13,4 - для 56586
Количество автономных отсеков	1 - 3

Описание маркировки транспортных средств приведено в приложении № 2  
Общий вид транспортных средств приведен в приложении № 3 на рис.1,2

автоцистерна моделей: 56584 (56584-0000010) / (Г6 - ОПА - 8,1),  
56586 (56586-0000010) / (Г6 - ОПА - 5322),

Руководитель органа по сертификации Зам.  
«МАДИ-ФОНД»

.....  
подпись

А.М. Иванов

А.Г. Пасько

РОСС RU.MT20.E00398

Приложение № 2 к Одобрению типа  
транспортного средства**ОПИСАНИЕ МАРКИРОВКИ ТРАНСПОРТНОГО СРЕДСТВА**

1. Место расположения и форма знака соответствия – на боковой поверхности цистерны в передней её части. Знак соответствия выполнен по ГОСТ Р 50460-92 с указанием номера данного "Одобрения типа транспортного средства".
2. Место расположения таблички предприятия–изготовителя - передней торцевой стенке левого борта.
3. Место расположения идентификационного номера (код VIN):
  - на табличке предприятия изготовителя
  - на боковой поверхности правого лонжерона рамы шасси автомобиля, за кабиной
4. Структура и содержание идентификационного номера транспортного средства:

1	2	3	4	5	6	7	8	9	10	11	12	13	14	15	16	17
X	8	9	5	6	5	8	?	0	?	0	A	D	4	?	?	?

Поз. 1-3: международный идентификационный код изготовителя (WMI) (X89 — для ОАО "Вологодский машиностроительный завод"), применяется совместно с поз. 12-14

Поз. 4-9: 5658?0- описательная часть - тип транспортного средства (565840 – для автоцистерны модели 56584 / (Г6 - ОПА - 8,1), 565860 – для автоцистерны модели 56586 / (Г6 – ОПА - 5322))

Поз. 10: ? – год выпуска (2 – 2002 г., 3- 2003 г.)

Поз. 11: 0 – постоянно для автоцистерн моделей 56584, 56586

Поз. 12-14: - обозначение, применяющееся совместно с международным идентификационным кодом предприятия-изготовителя (WMI), цифра "9" на третьей позиции которого, и знаки на 12, 13 и 14 позициях - "AD4" указывают, что годовой объем производства транспортных средств данного типа на данном предприятии не превышает 500 шт. в год

Поз. 15-17: ? – производственный номер транспортного средства

Остальная маркировка автомобиля соответствует маркировке базового шасси и располагается в местах, указанных в руководстве по эксплуатации шасси КамАЗ-53229-02, КамАЗ-53215



Рис. 1. Автоцистерна модели 56584 (56584-0000010) / (Г6 - ОПА - 8,1)  
на шасси КамАЗ 53215

Приложение № 3 к Одобрению  
типа транспортного средства  
№ РОСС RU.MT20.E00398

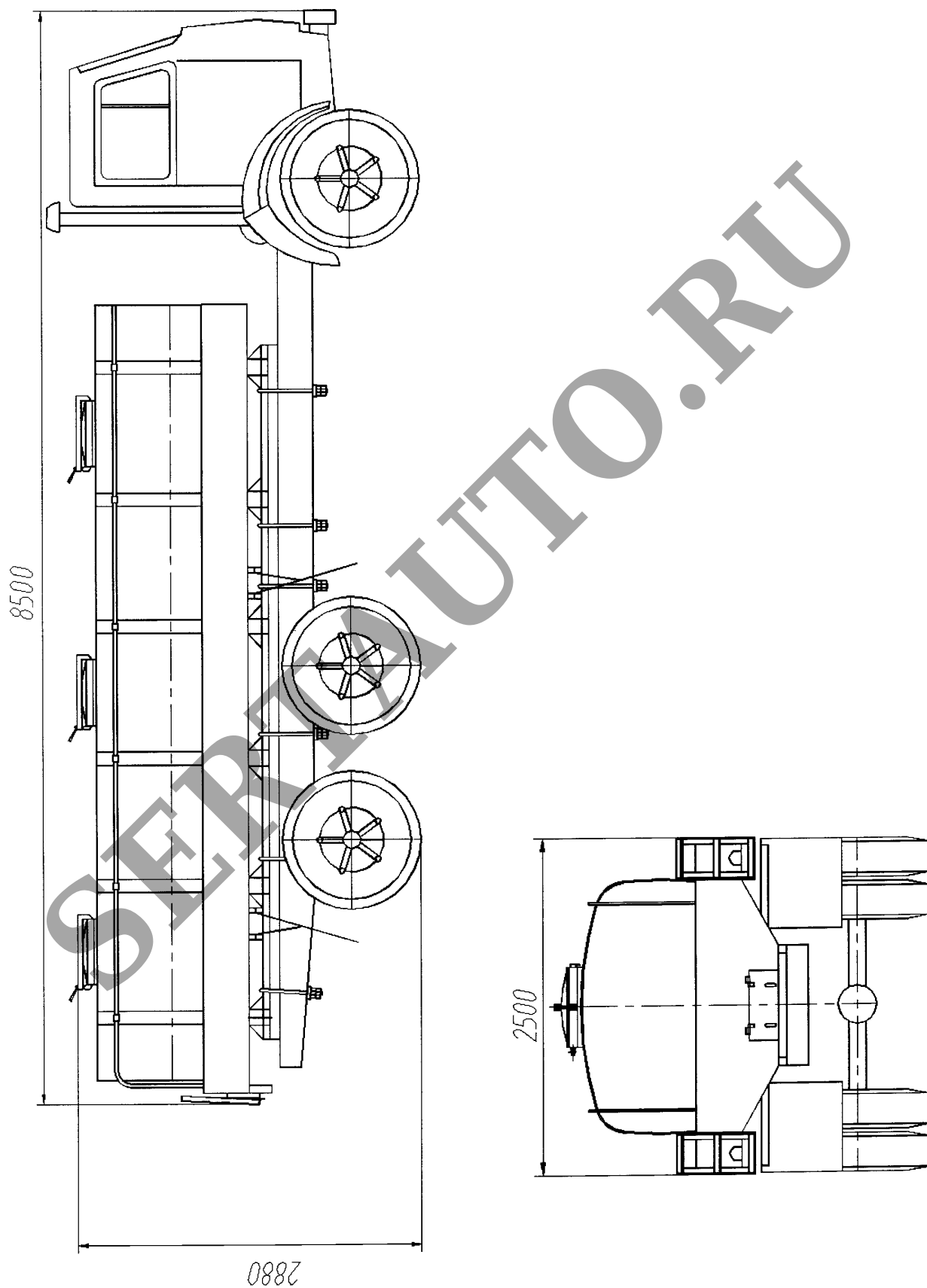
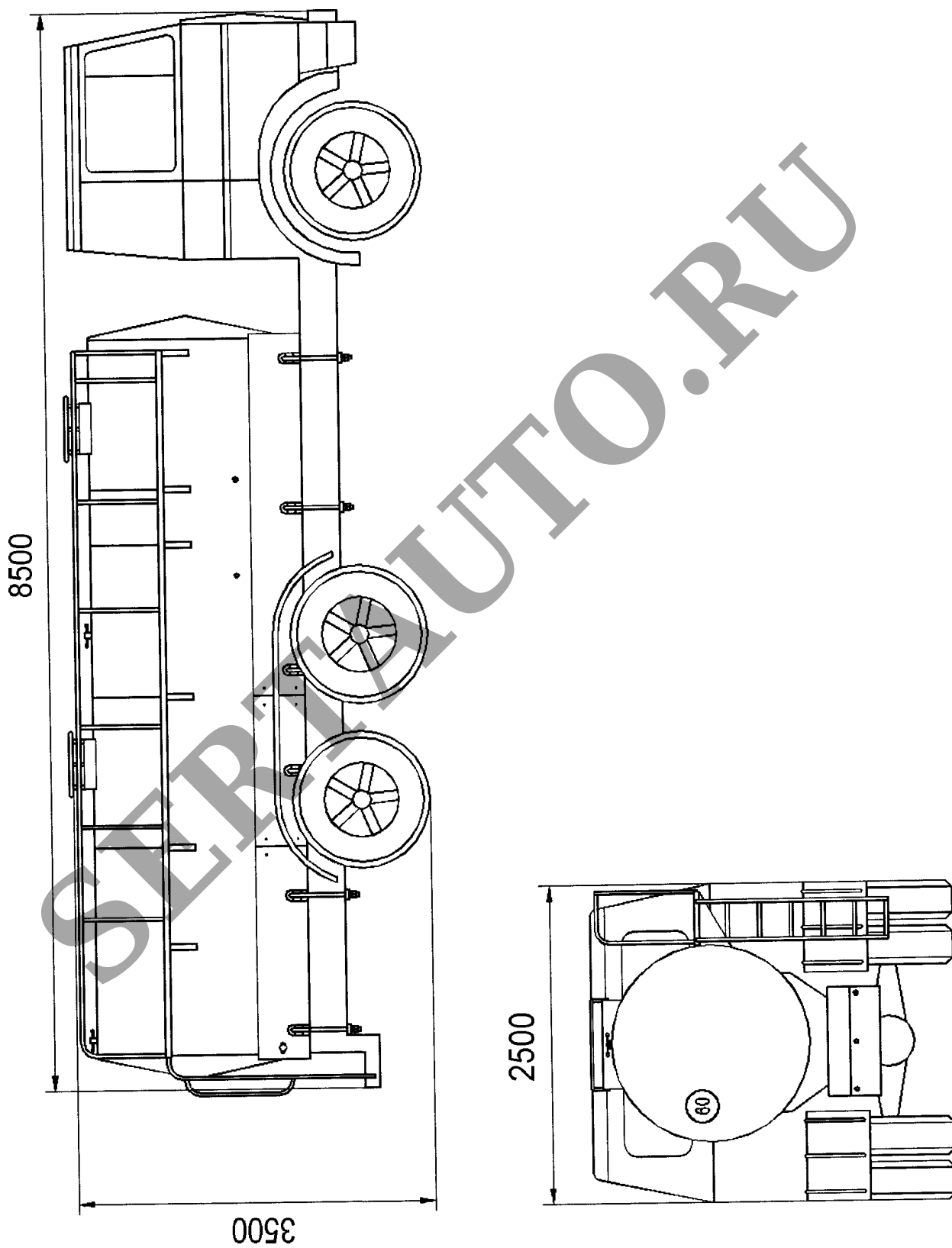

Рис.2 Автоцистерна моделей 56586 (56586-0000010) / (Г6 - ОПА - 5322) на шасси КамАЗ 53229