

Орган по сертификации
"Фонд поддержки потребителей" - ОС "МАДИ-ФОНД"
РОСС RU.0001.11MT20 от 14.12.99 г.
125829, г. Москва, Ленинградский пр-т, д.64, т. 155-07-78, 155-04-45

РОСС RU.MT20.E00440

27 сентября 2003

Тип транспортного средства	Автомобиль специальный с передвижным блоком манифольда моделей: 48530А (48531-0000010-01)/(БМ-70), 48530В (48531-0000010-01)/(1БМ-70), 48530С (48531-0000010-01)/(2БМ-70), 485310 (48531-0000010)/(БМ-70, 1БМ-70, 2БМ-70), 48531А (48531-0000011-11)/(БМ-70), 48531В (48531-0000011-11)/(1БМ-70), 48531С (48531-0000011-11)/(2БМ-70), 485311 (48531-0000011)/(БМ-70, 1БМ-70, 2БМ-70), 48539 (48531-0000010-11)/(БМ-70, 1БМ-70, 2БМ-70)
Шасси транспортного средства	УРАЛ 5557-40 для 48531С, 48531В, 48531А; УРАЛ 5557-10 для 485311; УРАЛ 4320-41 для 48530С, 48530В, 48530А; УРАЛ 4320-10 для 485310; УРАЛ 4320-31 для 48539
Категория транспортного средства	N3
Код ОКП	36 6655
Код VIN	с X0F4853___ 0000012 по X0F4853___ 0000021
Предприятие изготовитель и его адрес:	ЗАО "НПАК "РАНКО", 117419, Москва, 4-й Верхне-Михайловский проезд, д. 8А

РОСС RU.MT20.E00440

ОБЩИЕ ХАРАКТЕРИСТИКИ ТРАНСПОРТНОГО СРЕДСТВА

Колесная формула/ведущие колеса	6x6 / все
Схема компоновки транспортного средства	кабина за двигателем, расположение двигателя – переднее продольное
Исполнение грузочного пространства (тип кузова транспортного средства)	платформа с передвижным блоком манифольда
Кабина	цельнометаллическая, трехместная, двухдверная (со спальным местом -для 48539)

	модель	48531С, 48531В, 48531А	48530С, 48530В, 48530А	485310, 485311	48539
Габаритные размеры, мм					
- длина		7927			9078
- ширина			2500		
- высота			3510		
База, мм		3525 +1400			4555+1400
Колея передних/задних колес, мм		2000-2020 / 2000-2020			
Масса снаряженного транспортного средства, кг	12450	12450	11850	12940	
Полная масса транспортного средства, кг	12920	12895	12100	13275	
- на переднюю ось	5189	5484	4700	5101	
- на заднюю тележку	7731	7411	7400	8174	
Буксировка прицепа не предусматривается					

РОСС RU.MT20.E00440

модель	48539	485311, 485310	48531С, 48531В, 48531А, 48530С, 48530В, 48530А
Двигатель (марка, тип)	ЯМЗ-238М2	ЯМЗ-236М2	ЯМЗ-236НЕ-2
	дизель четырехтактный, с жидкостным охлаждением		
		-	с турбо-наддувом и промежуточным охлаждением
- количество и расположение цилиндров	8, V-образное	6, V-образное	
- рабочий объем, см ³	14860	11150	
- степень сжатия		16,5	
- максимальная мощность, кВт(1/мин)	176 (2100)	132 (2100)	169 (2100)
- максимальный крутящий момент, Нм(1/мин)	883 (1250 - 1450)	667 (1250 - 1450)	882 (1100 - 1300)
Топливо	дизельное		
Система питания	разделенного типа, впрыск топлива под давлением		
ТНВД (марка, тип)	ЯЗТА - 80.5-30	ЯЗТА - 60.5-30	ЯЗТА - 133 или ЯЗДА 324-10
Форсунки (марка, тип)	ЯЗТА - 26-02		ЯЗТА - 267 или ЯЗТА - 51
Турбокомпрессор (марка, тип)	-		ЯМЗ, СЗ, Гаррет, ТКР-9, К-36, С14, ТОЗ
Воздушный фильтр (марка, тип)	КамАЗ, 7405.1109510		
Система выпуска и нейтрализации отработавших газов	с одним глушителем, система нейтрализации отсутствует		
Глушитель (марка, тип)	УралАЗ, 4320Я-1201010-10, 432007-1201010-20	36-1201010-02	
Трансмиссия	механическая		
Сцепление (марка, тип)	ЯМЗ-238 двухдисковое сухое, фрикционное, привод с пневмоусилителем	ЯМЗ-236К	ЯМЗ-182 однодисковое

РОСС RU.MT20.E00440

Коробка передач (марка, тип)	ЯМЗ - 236У, механическая, пятиступенчатая, трехвальная, с синхронизаторами на II, III, IV и V передачах
- число передач	5-вперед, 1-назад
- передаточные числа коробки передач	
	I 5,22
	II 2,90
	III 1,52
	IV 1,00
	V 0,664
	3.X. 5,22
Раздаточная коробка (марка, тип)	УралА3, механическая, двухступенчатая, с блокируемым цилиндрическим межосевым дифференциалом
- число передач	2
- передаточные числа раздаточной коробки	
	- высшее 1,21 или 1,3
	- низшее 2,15
Главная передача (марка, тип)	УралА3, двойная, коническо-цилиндрическая
- передаточное число главной передачи	6,7; 7,32; 8,05; 8,9
Подвеска (марка, тип)	
- передняя	зависимая, на двух продольных полуэллиптических рессорах, с двумя гидравлическими телескопическими амортизаторами
- задняя	зависимая, на двух продольных полуэллиптических рессорах, с двумя гидравлическими телескопическими амортизаторами
Тормозные системы	
- рабочая (марка, тип)	двухконтурная, с пневмогидравлическим приводом, с разделением на контуры передней оси и задней тележки, с АБС, тормозные механизмы всех колес - барабанные
- запасная (марка, тип)	любой из контуров рабочей тормозной системы
- стояночная (марка, тип)	трансмиссионная, привод механический, тормозной механизм барабанного типа
- вспомогательная (марка, тип)	моторный тормоз-замедлитель
Рулевое управление (марка, тип)	УралА3 4320Я-3400020, рулевой механизм типа "двухзаходный червяк-боковой зубчатый сектор", рулевой привод с гидроусилителем или МАЗ - 64229, рулевой механизм "винт- гайка на циркулирующих шариках-рейка-сектор", рулевой привод с гидроусилителем

РОСС RU.MT20.E00440

Шины (размерность, марка	14,00 - 20, ОИ-25	12.00R20, У-4 ИД-304	1200x500x508 ИД-П284
минимально допустимый индекс нагрузки, скоростная категория)	146 G	150/146 J	156 F

Дополнительное оборудование транспортного средства	стеклоочиститель, система обдува и омыватель лобового стекла, отопитель кабины, система вентиляции, зеркала заднего вида, противосолнечные козырьки, звуковой сигнал, централизованная система контроля и регулирования давления воздуха в шинах, с лебедкой или без нее, грузоподъемная стрела, трубопроводы, арматура, с приборный блоком или без него.		
---	---	--	--

Технологическое оборудование

Количество отводов к устьевой головке, шт	2
Количество отводов к насосным агрегатам, шт	6
Условный проход отводов, мм	50
Наибольшее рабочее давление, МПа	32 или 70
Грузоподъемность стрелы, т	0,5

Описание маркировки транспортных средств приведено в приложении № 2
Общий вид транспортных средств приведен в приложении № 3 на рис. 1, 2

Срок действия данного "Одобрения типа транспортного средства" для автомобилей моделей 485311, 485310, 48539 – до 01 декабря 2002 г.

Автомобиль специальный с передвижным блоком манифольда моделей:
48530А(48531-0000010-01)/(БМ-70), 48530В(48531-0000010-01)/(1БМ-70),
48530С(48531-0000010-01)/(2БМ-70), 485310(48531-0000010)/(БМ-70, 1БМ-70, 2БМ-70),
48531А(48531-0000011-11)/(БМ-70), 48531В(48531-0000011-11)/(1БМ-70),
48531С(48531-0000011-11)/(2БМ-70), 485311(48531-0000011)/(БМ-70, 1БМ-70, 2БМ-70),
48539(48531-0000010-11)/(БМ-70, 1БМ-70, 2БМ-70)

Руководитель органа по сертификации Зам.
"МАДИ-Фонд"

..... А.М. Иванов
подпись

А.Г.Пасько

РОСС RU.MT20.E00440

Приложение № 2 к Одобрению типа
транспортного средства

ОПИСАНИЕ МАРКИРОВКИ ТРАНСПОРТНОГО СРЕДСТВА

1. Место расположения и форма знака соответствия - на табличке предприятия изготовителя. Знак соответствия выполнен по ГОСТ Р 50460-92 с указанием номера данного «Одобрения типа транспортного средства».
2. Место расположения таблички предприятия – изготовителя - в правом дверном проеме кабины
3. Место расположения идентификационного номера (код VIN):
 - 3.1. На табличке предприятия изготовителя.
 - 3.2. В правом дверном проеме кабины
4. Структура и содержание идентификационного номера транспортного средства:

1	2	3	4	5	6	7	8	9	10	11	12	13	14	15	16	17
X	0	F	4	8	5	3	?	?	?	?	?	?	?	?	?	?

Поз. 1-3: международный идентификационный код изготовителя (X0F) (X0F - для ЗАО "НПАК "РАНКО")

Поз. 4-9: 4853?? – описательная часть - тип транспортного средства (48530А - для автомобиля 48530А, 48530В - для автомобиля 48530в, 48530С - для автомобиля 48530С, 485310 - для автомобиля 485310, 48531А - для автомобиля 48531А, 48531В - для автомобиля 48531В, 48531С - для автомобиля 48531С, 485311 - для автомобиля 485311, 485390 - для автомобиля 48539)

Поз. 10: ? – год выпуска (2 – 2002 г ., 3 - 2003 г.)

Поз. 11-17: ? –производственный номер транспортного средства (с 0000012 по 0000021)

Остальная маркировка автомобиля соответствует маркировке шасси и располагается в местах, указанных в руководстве по эксплуатации УРАЛ 5557, УРАЛ 4320.

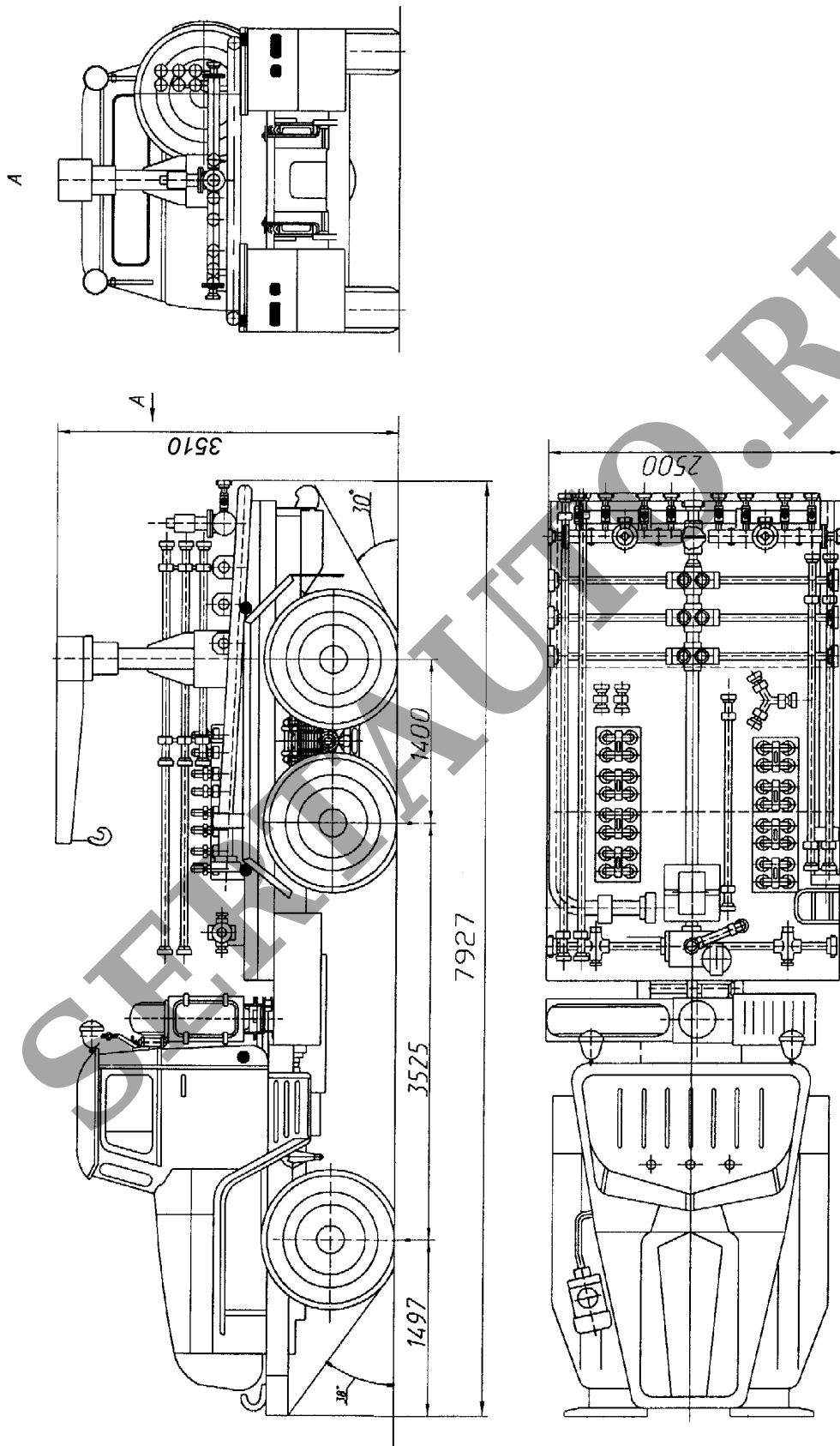

Рис. 1. Автомобиль специальный с передвижным блоком манифольда моделей:
48531С, 48531В, 48531А, 48530С, 48530В, 48530А, 485311, 485310.

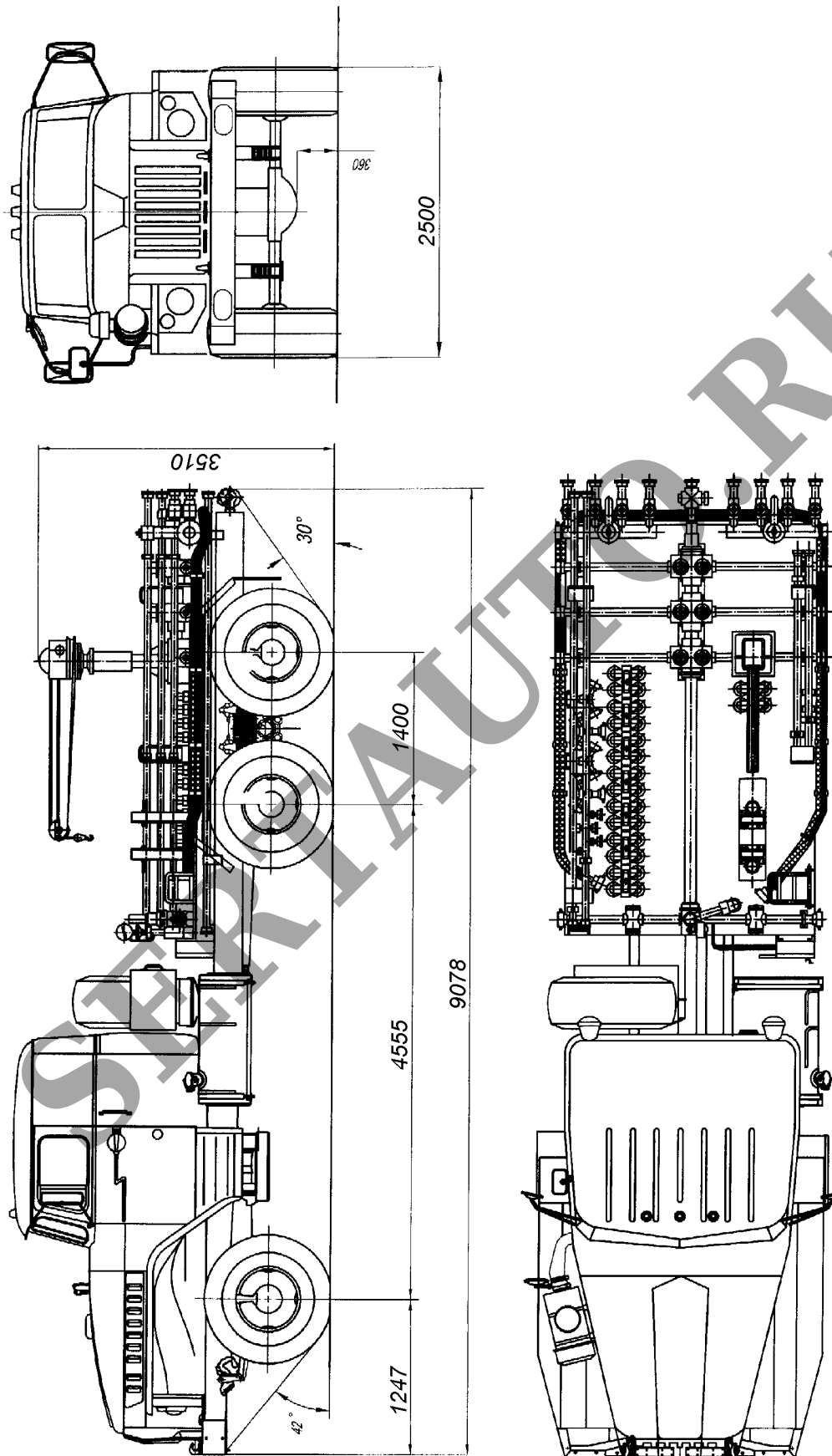

Рис. 2. Автомобиль специальный с передвижным блоком манифольда модели 48539