

ОРГАН ПО СЕРТИФИКАЦИИ
продукции машиностроения ВНИИНМАШ (ОС "ПРОММАШ")
№ РОСС RU.0001.11АЯ04 от 20.03.2008 г.
123007, г. Москва, ул. Шеногина, д. 4, тел. (495) 256-14-77

РОСС DE.АЯ04.Е01111Р1

25 декабря 8

Марка транспортного средства	AUDI
Тип транспортного средства	B8
Модификации	_____
Коммерческое наименование	A4
Категория транспортного средства	M₁
Код ТН ВЭД	8703 23 (для моделей с двиг. САВА, САВВ, CDHB, CDNB, CDNC) 8703 24 (для модели с двиг. САЛА) 8703 32 (для моделей с двиг. САГА, САГА, САНА, САНВ) 8703 33 (для моделей с двиг. САМА, САРА, ССВА, ССВВ, ССГА)
Код VIN	WAU??8K??...
Экологический класс	3 (для мод. с двиг. САГА, САНА, ССВА); 4 (для мод. с двиг. САВА, САВВ, САГА, САГА, САНА, САНВ, САЛА, САМА, САРА, CDHB, CDNB, CDNC, ССВА, ССВВ, ССГА)
Заявитель, представитель изготовителя и его адрес	ООО "ФОЛЬКСВАГЕН Груп Рус", 248009, г. Калуга, ул. Заводская, д. 57, Российская Федерация
Изготовитель и его адрес	AUDI AG, D-85045, Ingolstadt, Germany
Сборочные заводы и их адреса	AUDI AG, D-85045, Ingolstadt, Germany AUDI AG, D-74148, Neckarsulm, Germany

ОБЩИЕ ХАРАКТЕРИСТИКИ ТРАНСПОРТНОГО СРЕДСТВА

Колесная формула / ведущие колеса	4 x 2 / передние (код привода F) или 4 x 4 / все (код привода Q)
Схема компоновки транспортного средства	переднеприводная или полноприводная; расположение двигателя - переднее продольное
Тип кузова / количество дверей	цельнометаллический, несущий, седан / 4, универсал / 5
Количество мест спереди / сзади	2 / 3

POCC DE.AЯ04.E01111P1

для автомобилей с кузовом:		седан		универсал			
Габаритные размеры, мм		4703 (4851 - с буксирным устройством)					
- длина		1826					
- ширина		1417...1437		1426...1446			
- высота		2817					
База, мм		1552...1568 / 1542...1558					
Колея передних / задних колес, мм							
Двигатель	код при-вода	Масса снаря-женного транспортного средства, кг (по ГОСТ Р 52051-2003)	Полная масса транспортного средства, кг	Максимальная допусти-мая масса, приходящаяся		Допустимая полная масса прицепа	
				на переднюю ось, кг	на заднюю ось, кг	прицеп без тормозов, кг	прицеп с тормозами, кг
седан							
САВА	F	1410...1650	1960	1035	1050	740	1300
САВВ	F	1410...1690	1960...2000	1035...1060	1050...1060	740...750	1300
САГА	F	1460...1735	2010...2045	1075...1100	1065...1070	750	1700
САГС	F	1465...1700	2015	1080	1065	750	1300
САНА	F	1460...1700	2010	1075	1065	750	1600...1700
САНА	Q	1555...1780	2105	1090	1130	750	1600
САНВ	F	1460...1700	2010	1075	1065	750	1600...1700
САЛА	Q	1580...1845	2130...2160	1105...1145	1145...1150	750	1900
САМА	F	1595...1815	2145	1180	1080	750	1700
САРА	Q	1655...1885	2205	1180	1140	750	1900
СCWA	Q	1655...1920	2205...2240	1180...1215	1140...1145	750	1900
СCWB	Q	1690...1920	2240	1215	1145	750	1900
CDHB	F	1410...1690	1960...2000	1035...1060	1050...1060	740...750	1300
CDNB	F	1430...1710	1980...2015	1045...1075	1055...1060	750	1500
CDNC	F	1435...1720	1985	1050	1055	750	1500
CDNC	Q	1520...1755	2070	1065	1120	750	1700
CGKA	F	1570...1815	1985...2070	1165...1180	1080	750	1600...1700
универсал							
САВВ	F	1470...1755	2040...2080	1035...1060	1125...1135	750	1300
САГА	F	1520...1795	2090...2125	1075...1100	1140...1145	750	1700
САГС	F	1525...1760	2095	1080	1140	750	1300
САНА	F	1520...1760	2090	1075	1140	750	1600
САНА	Q	1595...1830	2165	1090	1195	750	1700
САНВ	F	1520...1760	2090	1075	1140	750	1600...1700
САЛА	Q	1630...1905	2200...2230	1105...1145	1210...1215	750	1900
САРА	Q	1695...1935	2265	1180	1205	750	1900
СCWA	Q	1695...1955	2265...2305	1180...1215	1205...1210	750	1900
СCWB	Q	1735...1955	2305	1215	1210	750	1900
CDHB	F	1470...1755	2040...2080	1035...1060	1125...1135	750	1300
CDNB	F	1490...1765	2060...2095	1045...1075	1135...1145	750	1500
CDNC	F	1495...1770	2065	1050	1135	750	1500
CDNC	Q	1565...1805	2135	1065	1185	750	1700
CGKA	F	1620...1890	2190...2215	1165...1180	1155	750	1600...1700

РОСС DE.АЯ04.E01111P1

Двигатель (марка, тип)	Audi	
	САВА	САВВ
	CDNB	
	четырёхтактный, с принудительным зажиганием	
обозначение на блоке двигателя	САВ	CDH
– количество и расположение цилиндров	4, рядное	
– рабочий объем, см ³	1798	
– степень сжатия	9.6	9.8
Максимальная мощность, кВт (мин ⁻¹)	88 (3650...6200)	118 (4500...6200)
Максимальный крутящий момент, Нм (мин ⁻¹)	250 (1500...4500)	
Топливо	бензин с октановым числом не менее 95	
Система питания	непосредственный впрыск топлива	
Система впрыска (марка, тип)	Bosch, MED 17	Bosch, MED 17.5
Блок управления (марка, тип)	8K1 907 115xx	8K1 907 115xx
Турбокомпрессор (марка, тип)	Borg Warner, K03	BWTS, K03
Воздушный фильтр (марка, тип)	Audi, с сухим бумажным элементом	
	8K0 183 A	8K0 183 A
Система зажигания	Audi, TSZ, электронная	
Катушки зажигания (марка, тип)	S3 x 4	S3 x 4
Свечи зажигания (марка, тип)	Audi, R0, R1, R5 или аналогичные, производства Bosch, NGK, Champion, Beru	
Система выпуска и нейтрализации отработавших газов	два глушителя, нейтрализатор отработавших газов	
Средний глушитель (марка, тип)	8K0 119 F	8K0 119 F
Задний глушитель (марка, тип)	8K0 120 F	8K0 120 F
Нейтрализатор (марка, тип)	8K0 178 F?	8K0 178 F?
Двигатель (марка, тип)	Audi	
	CDNB	CDNC
	CALA	
	четырёхтактный, с принудительным зажиганием, с турбонаддувом (для дв. CDNB, CDNC)	
обозначение на блоке двигателя	CDN	CAL
– количество и расположение цилиндров	4, рядное	6, V-образное
– рабочий объем, см ³	1984	3197
– степень сжатия	9.8	12.5

РОСС DE.АЯ04.E01111P1

для двигателей:	CDNB	CDNC	CALA	
Максимальная мощность, кВт (мин ⁻¹)	132 (4000...6000)	155 (4300...6000)	195 (6500)	
Максимальный крутящий момент, Нм (мин ⁻¹)	320 (1500...3900)	350 (1500...4200)	330 (3000...5000)	
Топливо	бензин с октановым числом не менее 95			
Система питания	непосредственный впрыск топлива			
Система впрыска (марка, тип)	Bosch, MED 17.1		HITACHI, SIMOS 8.2	
Блок управления (марка, тип)	8K2 907 115xx		8T0 907 559xx	
Турбокомпрессор (марка, тип)	IHI (JH5IT), 06H 145 702xx		—	
Воздушный фильтр (марка, тип)	Audi, с сухим бумажным элементом			
	8K0 183 A		8K0 183	
Система зажигания	Audi, TSZ, электронная			
Катушки зажигания (марка, тип)	S3 x 4		S3 x 6	
Свечи зажигания (марка, тип)	Audi, R0, R1, R5 или аналогичные, производства Bosch, NGK, Champion, Beru			
Система выпуска и нейтрализации отработавших газов	три, четыре или пять глушителей; один или два нейтрализатора отработавших газов			
для двигателей:	CDNB, CDNC		CALA	
Передние глушители (марка, тип)	8K0 118 B	8K0 118 C	8K0 118 (x2)	
Средний глушитель (марка, тип)	8K0 119 E	8K0 119 J	8K0 119 G	
Задние глушители (марка, тип)	8K0 120 F	8K0 120 K (x2)	8K0 120 K (x2)	
Нейтрализаторы (марка, тип)	8K0 178 F?		8K0 178 D? (x2)	
Двигатель (марка, тип)	Audi			
	CAGA	CAGC	CAHA	CAHB
	четырёхтактный, с воспламенением от сжатия, с турбонаддувом и промежуточным охлаждением воздуха			
— обозначение на блоке двигателя	CAG	CAG	CAH	CAH
— количество и расположение цилиндров	4, рядное			
— рабочий объем, см ³	1968			
— степень сжатия	16.5			
Максимальная мощность, кВт (мин ⁻¹)	105 (4200)	88 (4000)	125 (4200)	120 (4200)
Максимальный крутящий момент, Нм (мин ⁻¹)	320 (1750...2500)	290 (1750...2500)	350 (1750...2500)	350 (1750...2500)
Топливо	дизельное			

РОСС DE.AЯ04.E01111P1

для двигателей:	CAGA	CAGC	CAHA	CAHB		
Система питания	непосредственный впрыск топлива с общей рампой					
Топливный насос высокого давления (марка, тип)	Bosch, 03L 130 755		Bosch , 03L 130 755			
Форсунки (марка, тип)	Bosch, DLLA 162 P40 029		Bosch, DLLA 162 P40 029			
Турбокомпрессор (марка, тип)	BWTS, BV 43 B		BWTS, BV 43 A			
Воздушный фильтр (марка, тип)	1K0 183A, с сухим бумажным элементом					
Система выпуска и нейтрализации отработавших газов	два глушителя; нейтрализатор отработавших газов; фильтр твердых частиц (эк. класс 4)					
Передний глушитель (марка, тип)	8K0 119 A		8K0 119 A			
Задний глушитель (марка, тип)	8K0 120 A		8K0 120 A			
Экологический класс	3	4	4	3	4	4
Нейтрализатор (марка, тип)	4F0 178 F?	8K0 178 B?	8K0 178 B?	4F0 178 F?	8K0 178 B?	8K0 178 B?
Фильтр твёрдых частиц (марка, тип)	—	8K0 181 B?	8K0 181 B?	—	8K0 181 B?	8K0 181 B?

Двигатель (марка, тип)	Audi				
	CAMA	CGKA	CCWB	CCWA	CAPA
	четырёхтактный, с воспламенением от сжатия, с турбонаддувом и промежуточным охлаждением воздуха				
– обозначение на блоке двигателя	CAM	CGK	CCW	CCW	CAP
– количество и расположение цилиндров	6, V-образное	6, V-образное	6, V-образное	6, V-образное	6, V-образное
– рабочий объем, см ³	2698	2698	2967	2967	2967
– степень сжатия	16.8	16.8	16.8	16.8	16.5
Максимальная мощность, кВт (мин ⁻¹)	140 (3500...4400)	140 (3500...4400)	155 (3000...4750)	176 (4000...4400)	176 (4000...4400)
Максимальный крутящий момент, Нм (мин ⁻¹)	400 (1400...3250)	400 (1400...3250)	500 (1500...2750)	500 (1500...3000)	500 (1500...3000)
Топливо	дизельное				

РОСС DE.AЯ04.E01111P1

для двигателей:	CAMA	CGKA	CCWB	CCWA	CAPA
Система питания	непосредственный впрыск топлива с общей рампой				
Топливный насос высокого давления (марка, тип)	Bosch, 059 130 755 AB	Bosch, 059 130 755 AB	Bosch, 059 130 755 AH	Bosch, 059 130 755 AH	Bosch, 059 130 755 S
Форсунки (марка, тип)	Bosch, DLLA 158 P 40030	Bosch, DLLA 158 P 40037	Bosch, DLLA 158 P 40037	Bosch, DLLA 158 P 40037	Bosch, DLLA 158 P 40023
Турбокомпрессор (марка, тип)	Garrett, GTB 1756VK	BWTS, GTB 1756VK	BWTS, GTB 2260VK	BWTS, GTB 2260VK	НГТ, GTB 2260VK
Воздушный фильтр (марка, тип)	1K0 183	1K0 183	8K0 183	8K0 183	8K0 183
	с сухим бумажным элементом				
Система выпуска и нейтрализации отработавших газов	два глушителя; нейтрализатор отработавших газов; фильтр твердых частиц (эк. класс 4)				
Задние глушители (марка, тип)	8K0 120 Н x2	8K0 120 Н x2	8K0 120 Н x2	8K0 120 Н x2	8K0 120 Н x2
Экологический класс	4	4	4	3	4
Нейтрализатор (марка, тип)	8K0 178 А?	8K0 178 Е?	8K0 178 Е?	4F0 178 А?	8K0 178 Е?
Фильтр твёрдых частиц (марка, тип)	8K0 181 А?	8K0 181 С?	8K0 181 С?	—	8K0 181 С?

для автомобилей с двигателями:	CABA, CABB, CDHB	CAGA, CAGC, CAHA, CAHB	CAGA, CAGC, CAHA, CAHB	CDNB, CDNC	CAGC	CAMA, CGKA
Трансмиссия	механическая					
Сцепление (марка, тип)	фрикционное, сухое, одно- или двухдисковое, с гидравлическим приводом					
Коробка передач (марка, тип)	FM6B 1001	FM6B 1002	FM6B 1003	FM6B 1004	FM6B 1005	FM6B 3002
	полностью синхронизированная, с ручным управлением					
– число передач	вперед – 6, назад – 1					
– передаточные числа:						
– I	3.400	3.778	3.778	3.778	3.778	3.667
– II	1.905	2.050	2.050	2.050	2.050	1.950
– III	1.276	1.321	1.321	1.321	1.321	1.207
– IV	0.941	0.970	0.970	0.970	0.970	0.848
– V	0.737	0.757	0.757	0.811	0.757	0.651
– VI	0.625	0.625	0.625	0.692	0.625	0.549
– 3.X.	3.100	3.333	3.333	3.333	3.333	3.222
Главная передача (марка, тип)	Audi, гипоидная					
– передаточное число	4.142	3.490	3.742	3.304	3.304	3.444

РОСС DE.АЯ04.E01111P1

для автомобилей с двигателями:	CALA	CAHA, CAHB	CDNB, CDNC	CALA	CAPA, CCWA, CCWB	CALA	CAPA, CCWA, CCWB
Трансмиссия	механическая					гидромеханическая	
Сцепление (марка, тип)	фрикционное, сухое, одно- или двухдисковое, с гидравлическим приводом					—	
Коробка передач (марка, тип)	QM6B 2002	QM6B 2003	QM6B 2005	QM6B 2012	QM6B 4001	QA6B 6005	QA6B 6012
	полностью синхронизированная, с ручным управлением					автоматическая	
– число передач	вперед – 6, назад – 1						
– передаточные числа:							
– I	3.400	3.778	3.778	3.400	3.667	4.171	4.171
– II	1.905	2.050	2.050	1.905	1.950	2.340	2.340
– III	1.276	1.321	1.321	1.276	1.207	1.521	1.521
– IV	0.941	0.970	0.970	0.941	0.848	1.143	1.143
– V	0.737	0.757	0.811	0.737	0.651	0.867	0.867
– VI	0.625	0.625	0.692	0.625	0.538	0.691	0.691
– 3.X.	3.100	3.333	3.333	3.100	3.222	3.403	3.403
Главная передача (марка, тип)	Audi, гипоидная						
– передаточное число	4.395	3.693	3.693	4.375	3.682	3.517	2.878

для автомобилей с двигателями:	CALA	CAGA, CAGC, CAMA, CAHA, CAHB, CGKA	CALA	CABA, CABB, CDHB	CDNB, CDNC	CABA
Трансмиссия	механическая					
Сцепление (марка, тип)	фрикционное, многодисковое, работающее в масляной ванне					
Коробка передач (марка, тип)	FAVW 0000	FAVW 0010	FAVW 0011	FAVW 0020	FAVW 0030	FAVW 0020
	автоматическая, бесступенчатый вариатор с возможностью ручного управления					
– число передач	вперед – передаточные числа не фиксированы, назад – 1					
– передаточные числа:						
– минимальное передаточное число вариатора	0.4					
– максимальное передаточное число вариатора	2.4					
– 3.X.	2.4					
Главная передача (марка, тип)	Audi, гипоидная					
– передаточное число	3.156	5.627	4.614	5.972	5.176	6.492

РОСС DE.АЯ04.E01111P1

Подвеска - передняя - задняя	независимая, многорычажная, пружинная, с гидравлическими амортизаторами, со стабилизатором поперечной устойчивости независимая, на трапецеидальных рычагах, пружинная, с гидравлическими амортизаторами, со стабилизатором поперечной устойчивости		
Рулевое управление (марка, тип)	рулевой привод с гидроусилителем; рулевой механизм типа "шестерня – рейка"		
Тормозные системы - рабочая - запасная - стояночная	гидравлический двухконтурный привод с диагональным разделением на контуры, с усилителем, ABS, системой противоскольжения (ASR), электронным распределением тормозного усилия (EBV), электронной системой обеспечения курсовой устойчивости (ESP), тормозные механизмы всех колес – дисковые каждый контур рабочей тормозной системы электромеханический привод тормозных механизмов задних колес		
Шины	размер	индекс несущей способности	скоростная категория
	205/60R16	92	V, W
	225/45R18 (M+S)	95	H
	225/50R17 (M+S)	94	H
	225/50R17	94	V, Y
	225/55R16 (M+S)	95	H
	225/55R16	95	V, Y, W
	245/40R18 (M+S)	93	H, V
	245/40R18	93	V, Y, W
	245/40R18 (M+S)	97	H
	245/45R17	95	V, Y, W
	255/35R19	96	Y
	265/30R20	94	Y

РОСС DE.АЯ04.E01111P1

Оборудование транспортного средства	кондиционер (хладагент R134A); стояночный отопитель; универсальная модульная система Multi Media Interface (MMI); бортовой компьютер с системой голосового управления; навигационная система; подготовка под установку телефона; акустическая система для парковки с визуальной помощью на мониторе (APS); ACC-System система автоматического поддержания дистанции ("Адаптивный круиз-контроль"); система помощи при перестроении (Spurwechselassistent); ассистент начала движения на подъёме; система поддержания полосы движения; Audi Drive Select – возможность выбора режимов управляемости, динамики и комфорта езды в зависимости от пожеланий клиента; стереосистема; CD-проигрыватель, CD-чейнджер; TV - тюнер, аналоговый и цифровой; подъемно-сдвижной люк в крыше с электрическим приводом; система крепления детского сиденья "ISOFIX"; электронное противоугонное устройство; устройство дистанционного открывания ворот гаража; подушки безопасности; электронно-регулируемая подвеска; система контроля давления в шинах; система дистанционной электронной идентификации ключей; запуск двигателя нажатием кнопки на центральной консоли; электрорегулируемые зеркала заднего вида с обогревом, электрически складывающиеся, с автоматическим затемнением; многофункциональный руль; сиденья с вентиляцией, сиденья с памятью; фары с газоразрядными лампами; адаптивные фары; электронная блокировка дифференциала (EDS).
--	---

Соответствие автомобиля определенному экологическому классу определяется по коду производителя - Pr. Code, который указывается на наклейке в сервисной книжке автомобиля, копия наклейки расположена в багажном отсеке автомобиля в нише запасного колеса.

Экологический класс	Код производителя (Pr. Code)
3	0GZ
4	0GG, 7MB

Audi B8

описание маркировки транспортных средств приведено в приложении 2.
общие виды транспортного средства на 2 листах приведены в приложении 3.

Зам.

А.В. Куликов

С.В. Пугачев

Действует с " 20 " июня 2008 г.

РОСС DE.АЯ04.E01111P1

Приложение № 2 к "одобрению типа транспортного средства"

ОПИСАНИЕ МАРКИРОВКИ ТРАНСПОРТНОГО СРЕДСТВА

1. Место расположения и форма знака соответствия:

На наклейке рядом с табличкой изготовителя или на табличке изготовителя или в багажном отделении в нише запасного колеса или на задней стойке двери водителя.

Знак соответствия выполнен по ГОСТ Р 50460-92 с указанием номера данного "одобрения типа транспортного средства".

2. Место расположения таблички изготовителя:

2.1 В моторном отсеке или на передней или задней стойке двери с правой или с левой стороны

3. Место расположения идентификационного номера (VIN):

3.1. На табличке изготовителя.

3.2. В подкапотном пространстве на лонжероне над правым колесом

4. Структура и содержание идентификационного номера (номеров) транспортных средств:

1	2	3	4	5	6	7	8	9	10	11	12	13	14	15	16	17
W	A	U	?	?	?	8	K	?	?	?	?	?	?	?	?	?

поз. 1 - 3: Международный идентификационный код изготовителя (WMI):
"WAU" - Audi AG, Германия.

поз. 4: Переменный символ: буква Z или X или цифра от 0 до 9.

поз. 5: Переменный символ: буква Z или X или цифра от 0 до 9.

поз. 6: Переменный символ: буква Z или X или цифра от 0 до 9.

поз. 7 - 8: Обозначение типа транспортного средства: "8K" - B8.

поз. 9: Контрольный символ: буква Z или X или цифра от 0 до 9.

поз. 10: Обозначение модельного года согласно ISO 3779-83.

поз. 11: Коды сборочных заводов:

"N" - AUDI AG, D-74148, Neckarsulm, Germany

"A" - AUDI AG, D-85045, Ingolstadt, Germany

поз. 12 - 17: Производственный номер транспортного средства.

РОСС DE.АЯ04.Е01111Р1

Приложение № 3 к "одобрению типа
транспортного средства"

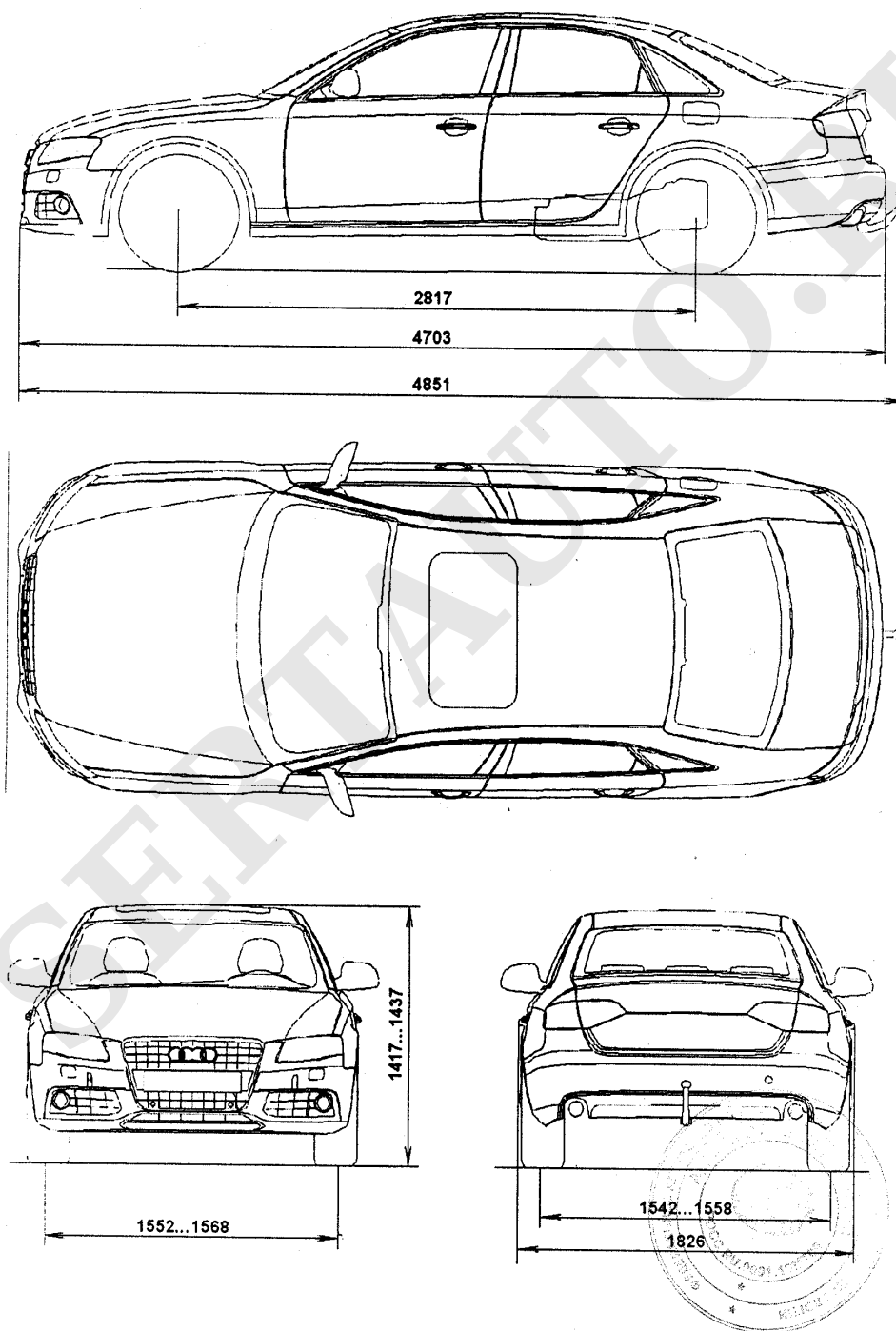

AUDI B8 (A4) / седан

РОСС DE.АЯ04.Е01111Р1

Приложение № 3 к "одобрению типа
транспортного средства"

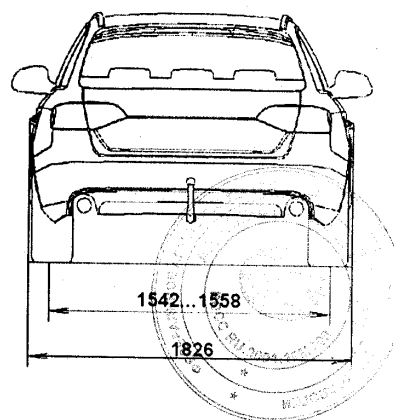
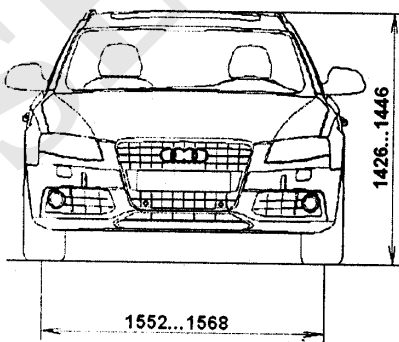
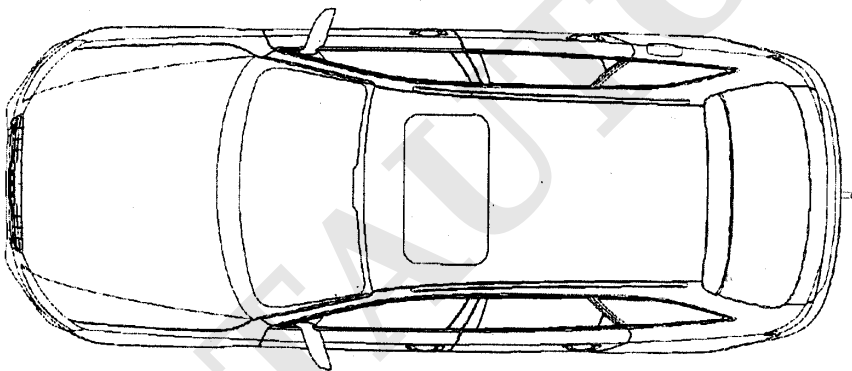
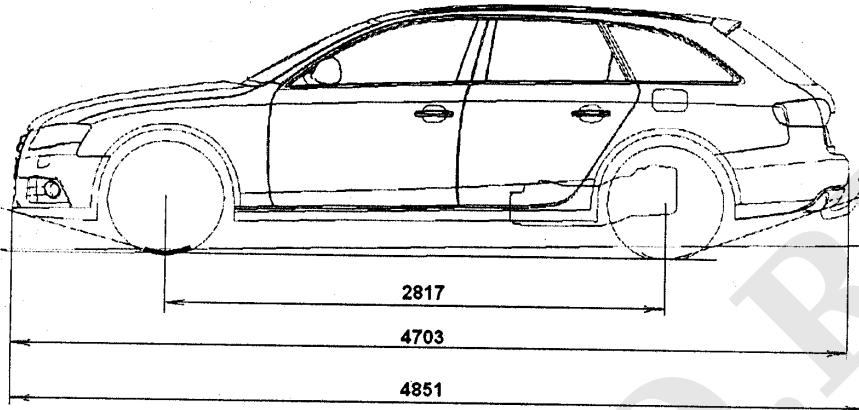

AUDI B8 (A4) / универсал