

ОРГАН ПО СЕРТИФИКАЦИИ
Межотраслевой фонд "Сертификация автотранспорта САТР" ("САТР-ФОНД")
№ РОСС RU.0001.11MT02 от 10.06.2003 г.
125480, г. Москва, ул. Героев Панфиловцев, 24 (тел. 454-42-27)

РОСС DE.MT02.E03494P2

10 февраля _____
2006

Марка транспортного средства **AUDI**
Тип транспортного средства **8E (Audi A4, Audi S4)**
Категория транспортного средства **M₁**

для модификаций с двигателями:	ALZ, BFB, ALT, BBJ, BGB, BWE	BBK, AUK	BDG, BKE, BLB, BNA, BPW, ASB, BKN, BRC
Код ТН ВЭД	8703 23	8703 24	8703 32

Код VIN **WAU???8E...**
Заявитель, представитель изготовителя и его адрес **ООО "ФОЛЬКСВАГЕН Групп Рус",
141500, Московская область, г. Солнечногорск,
ул. Обуховская, д. 46, Российская Федерация**
Изготовитель и его адрес **AUDI AG, D-85045, Ingolstadt, Germany**
Сборочные заводы **AUDI AG, D-85045, Ingolstadt, Germany
AUDI AG, D-74148, Neckarsulm, Germany**

ОБЩИЕ ХАРАКТЕРИСТИКИ ТРАНСПОРТНОГО СРЕДСТВА

Колесная формула / ведущие колеса **4 x 2 / передние (X0) или 4 x 4 / все (X1)**
Схема компоновки транспортного средства **переднеприводная или полноприводная;
расположение двигателя - переднее продольное**
Тип кузова / количество дверей **цельнометаллический, несущий,
седан / 4 или универсал / 5**
Количество мест спереди / сзади **2 / 3**

РОСС DE.MT02.E03494P2

Габаритные размеры, мм	– длина	4586...4680
	– ширина	1772...1781
	– высота	1397...1450 (седан) / 1422...1475 (универсал)
База, мм	2655 / 2661 (только для мод. с дв. ВВК)	
Колея передних / задних колес, мм	1517...1525 / 1522...1530	

Модификации с двигателями	Масса снаряженного транспортного средства (по ГОСТ Р 52051-2003), кг	Полная масса транспортного средства, кг	Масса, приходящаяся		Допустимая полная масса прицепа	
			на переднюю ось, кг	на заднюю ось, кг	прицеп без тормозов, кг	прицеп с тормозами, кг
ALT	1415...1665	1890...2000	980...1020	910...980	730...750	1300
ALZ	1375...1575	1850...1910	940	910...970	710	1200
BDG	1595...1805	2070...2140	1140...1165	915...990	750	1600
ВВК	1735...1925	2210...2305	1185...1215	1025...1090	750	1500
ВFB	1465...1735	1940...2070	1015...1055	925...1035	750	1400...1600
ВВJ	1505...1785	1975...2160	1055...1115	920...1045	750	1600...1800
AUK	1565...1845	2040...2180	1100...1135	935...1045	750	1700...1800
BGB	1500...1800	1975...2135	1045...1085	930...1050	750	1400...1600
BKE	1465...1665	1940...2000	1020	920...980	750	1500
BLB	1505...1735	1980...2080	1065...1095	915...985	750	1600
BNA	1505...1735	1980...2080	1065...1095	915...985	750	1600
BPW	1505...1735	1980...2080	1065...1095	915...985	750	1600
BRC	1505...1735	1980...2080	1065...1095	915...985	750	1600
ASB	1685...1920	2160...2255	1190...1220	970...1035	750	1800
BKN	1685...1875	2160...2255	1190...1220	970...1035	750	1800
BDG	1595...1805	2070...2140	1140...1165	915...990	750	1600
BWE	1500...1800	1975...2135	1045...1085	930...1050	750	1400...1600

РОСС DE.MT02.E03494P2

Двигатель (марка, тип)	Audi AG					
	ALZ	BFB	ALT	BGB	BWE	
– количество и расположение цилиндров	четырёхтактный, бензиновый 4, рядное					
– рабочий объем, см ³	1595	1781	1984	1984		
– степень сжатия	10.3	9.3	10.3	10.3		
Максимальная мощность, кВт (мин ⁻¹)	75 (5600)	120 (5700)	96 (5700)	147 (5100...6000)		
Максимальный крутящий момент, Нм (мин ⁻¹)	148 (3800)	225 (1950...4700)	195 (3300)	280 (1800... 5000)		
Топливо	бензин с октановым числом не менее					
	95	95	95	98		
Система питания	распределенный впрыск топлива с электронным управлением			непосредственный впрыск топлива в камеру сгорания		
Система впрыска (марка, тип)	VW/Audi, Motronic					
Блок управления впрыском топлива (марка, тип)	8E0 906 018xx	8E0 909 518xx	8E0 907 557	8E0 910 015xx		
Турбокомпрессор (марка, тип)	–	3K-Warner, K03	–	3K-Warner, K03		
Воздушный фильтр (марка, тип)	VW/Audi, с бумажным элементом					
	06B 183	06B 183A	06B 183	038 183		
Система зажигания	электронная					
Катушки зажигания (марка, тип)	VW/Audi					
	RU4 x 4	S3 x 4				
Свечи зажигания (марка, тип)	Audi AG, R0, R1, R5 или аналогичные Bosch, NGK, Champion, Beru					
Система выпуска и нейтрализации отработавших газов	два глушителя; система нейтрализации отработавших газов					
Передний глушитель (марка, тип)	X0	8E0 119 AP	8E0 119 N	8E0 119 AP/BA	8E0 119 BD	8E0 119 BD/R
	X1		8E0 119 AE		8E0 119 AE	8E0 119 AE
Задний глушитель (марка, тип)	X0	8E0 120 P/R	8E0 120 AT/AM/AJ	8E0 120 R	8E0 120 BC	8E0 120 BC/BF
	X1		8E0 120 AK/AN/BA		8E0 120 BC	8E0 120 BC
Нейтрализаторы (марка, тип)	X0	8D0 178 BJ / 3B0 178D	8D0 178 BE/CR	8E0 178 E	8E0 178 FA	8E0 178 F
	X1		8D0 178 BE/CR		8E0 178 FA	8E0 178 F

РОСС DE.MT02.E03494P2

Двигатель (марка, тип)	Audi AG		
	AUK	BBJ	BBK
	четырехтактный, бензиновый		
– количество и расположение цилиндров	6	6	8
	V-образное		
– рабочий объем, см ³	3123	2976	4163
– степень сжатия	12.5	10.1	11.0
Максимальная мощность, кВт (мин ⁻¹)	188 (6500)	160 (6300)	253 (7000)
Максимальный крутящий момент, Нм (мин ⁻¹)	330 (3250)	300 (3200)	410 (3500)
Топливо	бензин с октановым числом не менее		
	95	98	98
Система питания	непосредственный впрыск топлива в камеру сгорания	распределенный впрыск топлива с электронным управлением	
Система впрыска (марка, тип)	Siemens / Hitachi, Simos 6	VW/Audi, Motronic	
Блок управления впрыском топлива (марка, тип)	8E0 910 559xx	8E0 907 551xx / 8E0 909 559xx / 8E1 909 559xx	8E0 910 560xx / 8H0 910 560xx
Воздушный фильтр (марка, тип)	VW/Audi, с бумажным элементом		
	079 183A	06C 183	079 183A
Система зажигания	электронная		
Катушка зажигания (марка, тип)	VW/Audi		
	S3 x 6	S3 x 6	S3 x 8
Свечи зажигания (марка, тип)	Audi AG, R0, R1, R5 или аналогичные Bosch, NGK, Champion, Beru		
Система выпуска и нейтрализации отработавших газов	три глушителя (один передний, один средний, один задний или один средний и два задних); система нейтрализации отработавших газов		
Передний глушитель (марка, тип)	X0	4F0 118	–
	X1	4F0 118	–
Средний глушитель (марка, тип)	X0	8E0 119 BD	8E0 119 A/R
	X1	8E0 119A	8E0 119 A/R
Задние глушители (марка, тип)	X0	8E0 120BC	8E0 120 AJ/AK
	X1	8E0 120BC	8E0 120 AJ/AK
Нейтрализаторы (марка, тип)	X0	4F0 178G	8E0 178 BT+CA / CS+DA / K+L 8E0 178 CB/CC + CT+DB / P+Q
	X1	4F0 178G	8E0 178 BT+CA / CS+DA / K+L 8E0 178 CD/CE + DC+DD / M+N

РОСС DE.MT02.E03494P2

Двигатель (марка, тип)	Audi AG							
	BKE	BLB	BNA	BPW	BRC	BDG	ASB	BKN
	четырёхтактный дизель							
– количество и расположение цилиндров	4, рядное				6, V-образное			
– рабочий объем, см ³	1896	1968	1968	1968	1968	2496	2967	2967
– степень сжатия	18.5	18.0	18.0	18.5	18.5	18.0	17.0	17.0
Максимальная мощность, кВт (мин ⁻¹)	85 (4000)	103 (4000)	100 (4000)	103 (4000)	100 (4000)	120 (4000)	171 (4000)	150 (3250... 4500)
Максимальный крутящий момент, Нм (мин ⁻¹)	285 (1900)	320 (1750... 2250)	320 (1750... 2250)	320 (1800... 2250)	320 (1800... 2250)	310 (1400... 3600)	450 (1400... 3250)	450 (1400... 3000)
Топливо	дизельное с цетановым числом не менее 49							
Система питания	непосредственный впрыск топлива с электронным управлением (EDC)							
ТНВД (марка, тип)	–					Bosch BT6011	Bosch	
Форсунки (марка, тип)	насос-форсунки Bosch					VW / Audi, 142 P 1191	Bosch DLLA 157 P 20002 DLLA 158 P 20002 / 30005	
	PDB 039	PDB 027	PDB 027	PDB 037	PDB 027			
Турбокомпрессор (марка, тип)	Garrett						3K-Warner, BV 50 059 145 702 xx	
	GT 1749V	GT 1749VA	GT 1749VA	GT 1749VA	GT 1749VA	GT 2052V		
Воздушный фильтр (марка, тип)	VW/Audi, с бумажным элементом							
	038 183					059 183 A		
Система выпуска и нейтрализации отработавших газов	два глушителя				три глушителя (один передний и два задних)			
	система нейтрализации отработавших газов							
Передний глушитель (марка, тип)	X0	8E0 119 AT/BC	8E0 119BC	8E0 119BC	8E0 119BC	8E0 119BC	8E0 119AA	
	X1							–
Задние глушители (марка, тип)	X0	8E0 120AL	8E0 120AL	8E0 120AL	8E0 120AL	8E0 120AL	8E0 120AH /AG	
	X1						8E0 120AH /AG	8E0 120AH /AG
Нейтрализаторы (марка, тип)	X0	4F0 178F	4F0 178F	4F0 178F	4F0 178F	4F0 178F	8E0 178 AQ+BA	
	X1						8E0 178 G/GA+ B/BA	8E0 178 G/GA+ B/BA

РОСС DE.MT02.E03494P2

для модификаций с двигателями:	ASB, BKN	AUK, BBK, BGB, BWE	BBJ, BDG, BGB, BLB, BNA, BPW, BRC, BWE	AUK	BFB	ALT			
Трансмиссия	гидромеханическая		механическая						
Сцепление (марка, тип)	-		фрикционное, многодисковое, работает в масле, с гидравлическим приводом						
Коробка передач (марка, тип)	QA6LB0	QA6LC0	FAVJ00	FAVJN0	FAVJG0	FAVJD0			
- число передач	автоматическая		бесступенчатый вариатор, с возможностью ручного управления						
- передаточные числа	вперед – 6, назад – 1		вперед – -, назад – 1 2.4 - 0.4						
I -	4.171								
II -	2.340								
III -	1.521								
IV -	1.143								
V -	0.867								
VI -	0.691								
3.X. -	3.403		2.4						
Главная передача (марка, тип)	Audi AG, гипоидная								
- передаточное число	2.888	3.539	5.297	5.083	6.000	6.642			
для модификаций с двигателями:	BGB, BWE	BLB, BNA, BPW, BRC	BDG	BBJ	BKE	BFB	BBJ	ALT	ALZ
Трансмиссия	механическая								
Сцепление (марка, тип)	фрикционное, сухое, однодисковое, с гидравлическим приводом								
Коробка передач (марка, тип)	FM6 XE0	FM6 XA0	FM6 A00	FM6 XC0	FM52 FG	FM52 EM	FM52 FE	FM52 EQ	FM52 EP
- число передач	полностью синхронизированная, с ручным управлением								
- передаточные числа	вперед – 6, назад – 1				вперед – 5, назад – 1				
I -	3.667	3.667	3.556	3.667	3.778	3.778	3.500	3.500	3.778
II -	2.053	2.053	1.905	2.053	2.176	2.176	1.944	2.118	2.176
III -	1.370	1.370	1.241	1.423	1.360	1.429	1.360	1.429	1.429
IV -	1.032	1.032	0.882	1.065	0.903	1.029	1.034	1.029	1.029
V -	0.800	0.800	0.659	0.853	0.686	0.838	0.844	0.789	0.789
VI -	0.658	0.658	0.558	0.730	-	-	-	-	-
3.X. -	3.400	3.400	3.330	3.400	3.444	3.444	3.444	3.444	3.444
Главная передача (марка, тип)	Audi AG, гипоидная								
- передаточное число	3.750	3.556	3.875	3.750	3.556	3.700	3.750	4.125	4.556

POCC DE.MT02.E03494P2

для модификаций с двигателями:	BBJ	BFB	AUK	BGB, BWE	ASB, BKN	BBJ	BBK	BBJ
Трансмиссия	механическая							
Сцепление (марка, тип)	фрикционное, сухое, однодисковое, с гидравлическим приводом							
Коробка передач (марка, тип)	QM5 ABC	QM6 XC0	QM6 XD0	QM6 XE0	QM6 3B0	QM6 XB0	QM6 300	QM6 EBC
	полностью синхронизированная, с ручным управлением							
– число передач	вперед – 6, назад – 1							
– передаточные числа								
I -	3.500	3.667	3.300	3.667	3.667	3.667	3.667	3.500
II -	1.944	2.053	1.850	2.053	2.050	2.053	2.050	1.889
III -	1.360	1.370	1.286	1.370	1.276	1.423	1.462	1.320
IV -	1.034	1.032	1.939	1.032	0.882	1.065	1.133	1.034
V -	0.844	0.800	0.750	0.800	0.659	0.853	0.919	0.857
VI -	-	0.658	0.641	0.658	0.528	0.730	0.778	0.730
3.X. -	3.444	3.400	3.400	3.400	3.333	3.400	3.333	3.455
Главная передача (марка, тип)	Audi AG, гипоидная							
– передаточное число	3.889	4.111	4.375	3.889	3.889	3.889	3.889	4.375

Подвеска

- передняя независимая, пружинная, рычажная, с гидравлическими телескопическими амортизаторами, со стабилизатором поперечной устойчивости
- задняя полузависимая, пружинная, с гидравлическими телескопическими амортизаторами (X0)
независимая, пружинная, рычажная, с гидравлическими телескопическими амортизаторами (X1)

Рулевое управление (марка, тип)

Audi AG, рулевой привод с гидроусилителем;
рулевой механизм типа “шестерня - рейка”

Тормозные системы

- рабочая гидравлический двухконтурный привод с диагональным разделением на контуры, с усилителем, с АБС, с электронным распределением тормозного усилия (EBV), с электронной системой обеспечения курсовой устойчивости (ESP); тормозные механизмы всех колес - дисковые
- запасная каждый контур рабочей тормозной системы
- стояночная механический (тросовый) привод тормозных механизмов задних колес

РОСС DE.MT02.E03494P2

<u>Шины</u>	Марка	Размер	Индекс несущей способности	Категория скорости
–	–	195/65 R15	91	H, V
–	–	195/65 R15 (M+S)	91	H, T
–	–	205/55 R16	91	H, V, W
–	–	205/55 R16 (M+S)	91, 94, 97	H, T
–	–	205/60 R15	91	V
–	–	205/60 R16	91	V, H
–	–	205/65 R15	94	V
–	–	205/65 R16	94	V, H
–	–	215/55 R16	93, 97	H, V, Y, W
–	–	225/45 R17 (M+S)	91	H
–	–	235/40 R18	91, 93, 95	V, W, Y
–	–	235/45 R17	93, 94	Y, V, W
–	–	215/650 R440	96	Y
–	–	205/640 R440	96	Y
–	–	235/40 ZR18	–	–

Дополнительное оборудование транспортного средства

кондиционер (хладагент R134A), фронтальные и боковые подушки безопасности водителя и переднего пассажира, боковые подушки безопасности задних пассажиров, навигационная система, комплект оборудования для мобильной связи (включая мобильный телефон), бортовой компьютер, устройство регулировки скорости (GRA), электронная блокировка дифференциала (EDS), противобуксовочная система (ASR), акустическая система для парковки (APS), стереосистема, CD-проигрыватель, подъемно-сдвижной люк в крыше с электрическим приводом, со встроенной солнечной батареей, задние сиденья со встроенными детскими сиденьями, электронная противоугонная система

AUDI 8E (Audi A4, Audi S4)

Описание маркировки транспортного средства приведено в приложении № 2.

Общие виды транспортных средств на четырех листах приведены в приложении № 3.

Руководитель органа по сертификации

_____ **Б.В. Кисуленко**
подпись инициалы, фамилия

С.В. Пугачев

Действует с " 29 " сентября 2005 г.

РОСС DE.MT02.E03494P2

Приложение № 2 к "одобрению типа транспортного средства"

ОПИСАНИЕ МАРКИРОВКИ ТРАНСПОРТНОГО СРЕДСТВА

1. Место расположения и форма знака соответствия:

На наклейке, рядом с табличкой изготовителя или на табличке изготовителя.

Знак соответствия выполнен по ГОСТ Р 50460-92 с указанием номера данного "одобрения типа транспортного средства".

2. Место расположения таблички изготовителя:

В моторном отсеке, с правой стороны, на верхней поверхности брызговика.

3. Место расположения идентификационного номера (VIN):

3.1. На табличке изготовителя.

3.2. В моторном отсеке, в центре щита моторного отсека.

4. Структура и содержание идентификационного номера (номеров) транспортных средств:

1	2	3	4	5	6	7	8	9	10	11	12	13	14	15	16	17
W	A	U	?	?	?	8	E	?	?	?	?	?	?	?	?	?

поз. 1 - 3: WMI (международный код изготовителя):
"WAU" – Audi AG, Германия.

поз. 4 - 6: Постоянная часть идентификационного номера:
Z или контрольное число от 0 до 9 или знак X.

поз. 7 - 8: Тип транспортного средства: "8E".

поз. 9: Постоянная часть идентификационного номера:
Z или контрольное число от 0 до 9 или знак X.

поз. 10: Обозначение модельного года согласно ISO 3779-83.

поз. 11: Код сборочного завода:
"A" – Ingolstadt,
"N" – Neckarsulm.

поз. 12 - 17: Производственный номер транспортного средства.

Audi A4

Abmessungen
Dimensions

09/04

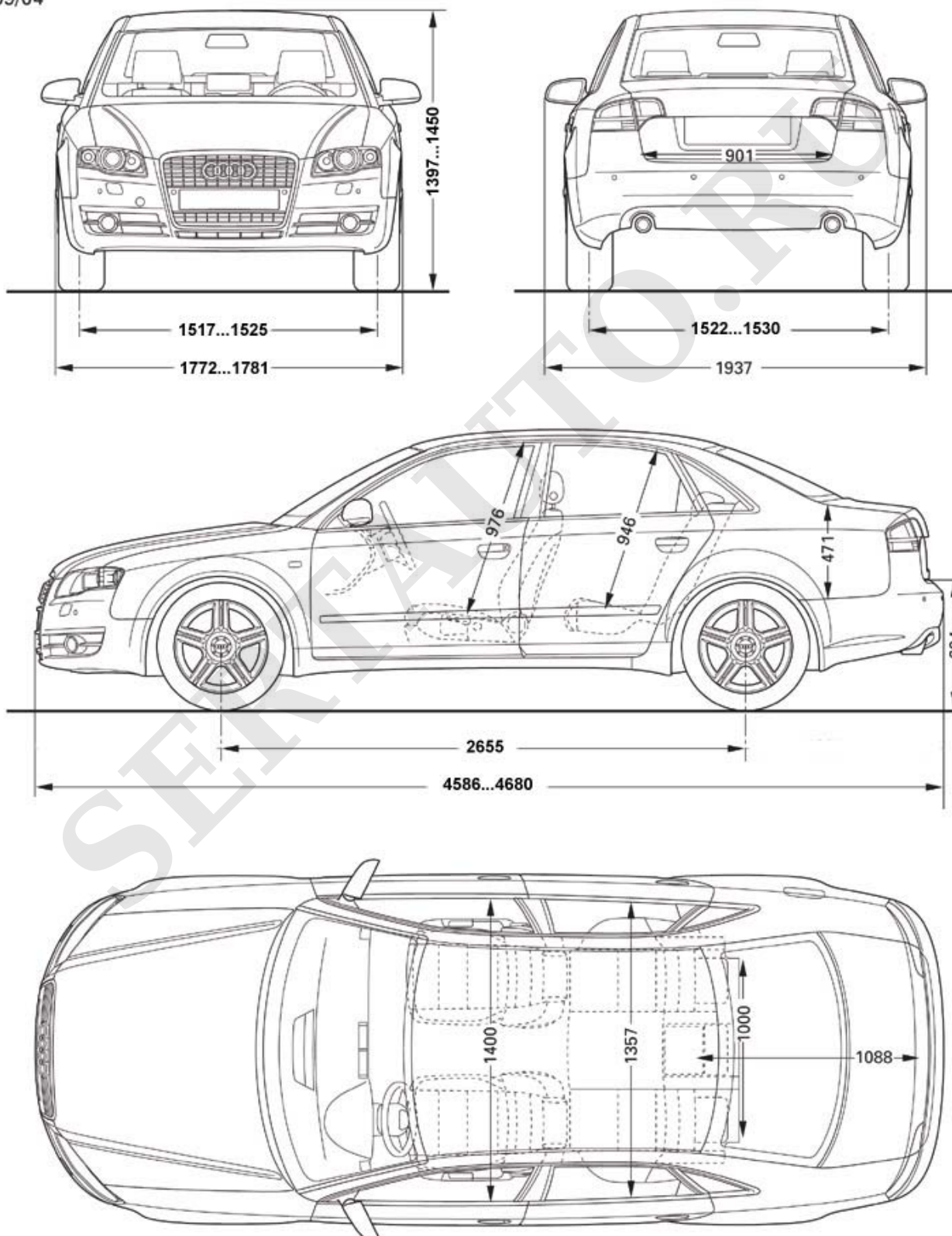

Audi A4 Avant

Abmessungen
Dimensions

09/04

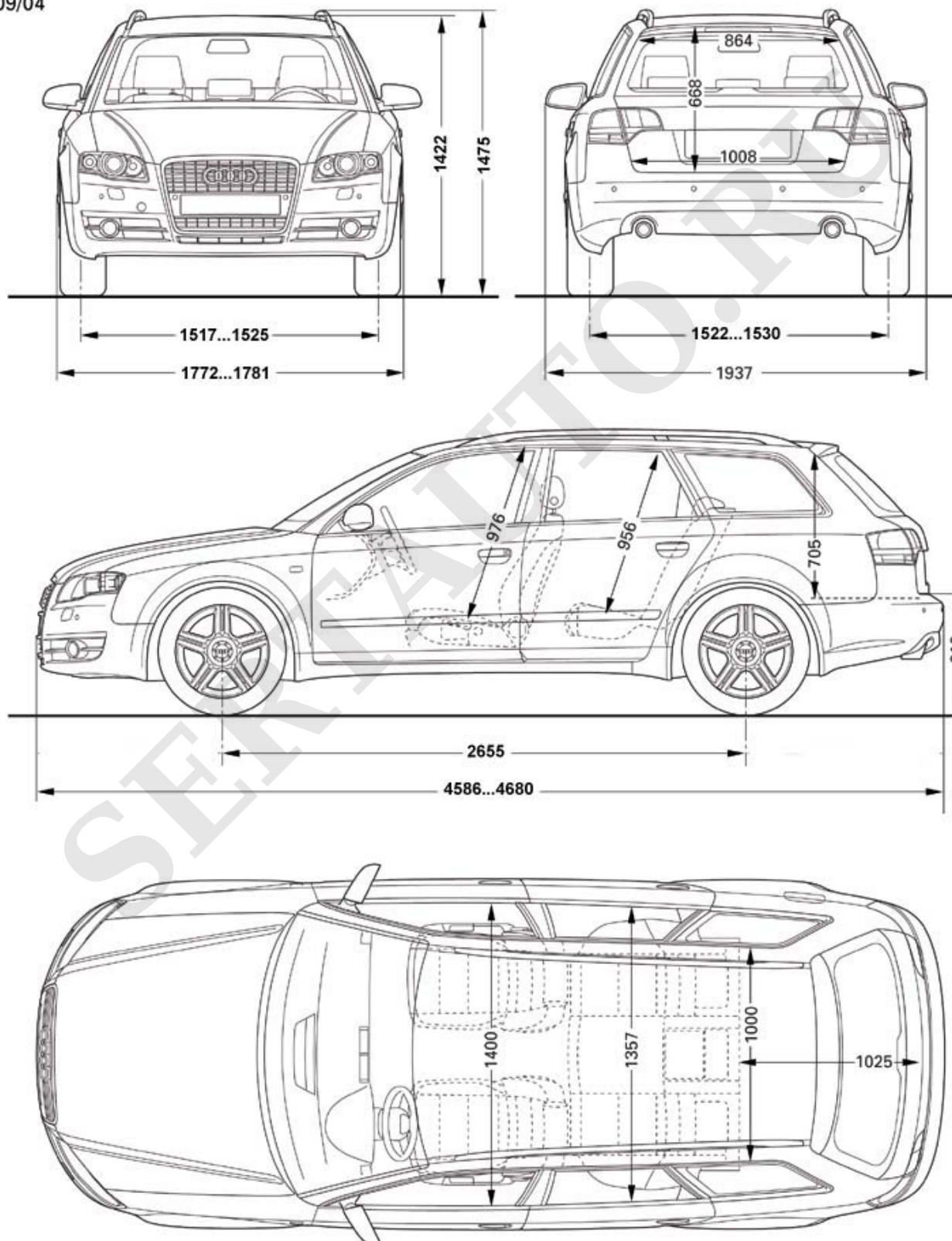

Audi S4

Abmessungen
Dimensions

09/04

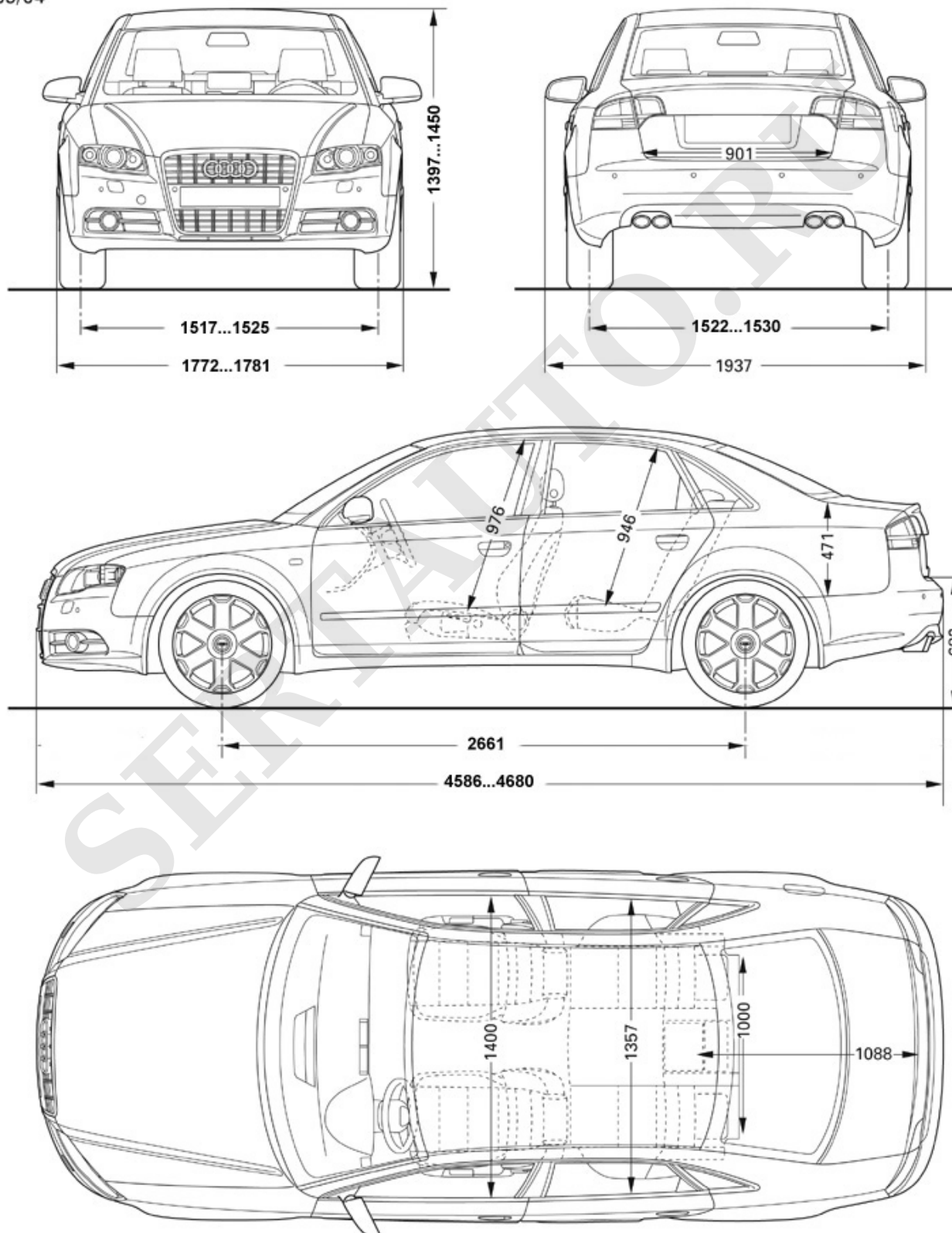

Audi S4 Avant

Abmessungen
Dimensions

09/04

