

ОРГАН ПО СЕРТИФИКАЦИИ
Межотраслевой фонд "Сертификация автотранспорта САТР" ("САТР-ФОНД")
№ РОСС RU.0001.11MT02 от 06.06.2006 г.
125480, г. Москва, ул. Героев Панфиловцев, 24 (тел. 454-42-27)

РОСС DE.MT02.E04332P4

31 декабря 7

Марка транспортного средства	AUDI
Тип транспортного средства	4F (Audi A6, Audi S6, Audi A6 Allroad QUATTRO)
Категория транспортного средства	M₁
Код ТН ВЭД	8703 23 (для мод. с дв. BPJ, BBJ, BDW, BDX) 8703 24 (для мод. с дв. AUK, BAT, BVJ, BXA, BYU) 8703 32 (для мод. с дв. BLB, BNA, BRE, BRF) 8703 33 (для мод. с дв. BNG, BSG, BPP, BMK, ASB)
Экологический класс	2 (для мод. с дв. AUK, BAT, BBJ, BDW, BPJ, BLB, BMK, BPP, ASB, BXA, BVJ, BRE, BYU, BDX) 3 (для мод. с дв. ASB, AUK, BPP) 4 (для мод. с дв. AUK, BAT, BBJ, BDW, BPJ, BLB, BMK, BNA, BNG, BPP, BRE, BRF, BSG, ASB, BXA, BVJ, BDX, BYU) (см. Приложение №1)
Код VIN	WAU???4F...
Заявитель, представитель изготовителя и его адрес	ООО "ФОЛЬКСВАГЕН Груп Рус", 248009, г. Калуга, ул. Заводская, д. 57, Российская Федерация
Изготовитель и его адрес	AUDI AG, D-85045, Ingolstadt, Germany
Сборочные заводы и их адреса	AUDI AG, D-85045, Ingolstadt, Germany AUDI AG, D-74148, Neckarsulm, Germany

ОБЩИЕ ХАРАКТЕРИСТИКИ ТРАНСПОРТНОГО СРЕДСТВА

Колесная формула / ведущие колеса	4 x 2 / передние (X0) или 4 x 4 / все (X1)
Схема компоновки транспортного средства	переднеприводная или полноприводная; расположение двигателя - переднее продольное
Тип кузова / количество дверей	цельнометаллический, несущий, седан / 4 или универсал / 5
Количество мест спереди / сзади	2 / 3
Габаритные размеры, мм	
– длина	4916...5029
– ширина	1855...1864
– высота	1440...1526
База, мм	2846 или 2857
Колея передних / задних колес, мм	1590...1616 / 1576 ...1634

РОСС DE.MT02.E04332P4

Модификация с двигателем	Тип привода	Масса снаряженного транспортного средства, кг (по ГОСТ Р 52051-2003)	Полная масса транспортного средства, кг	Максимальная допустимая масса, приходящаяся		Допустимая полная масса прицепа	
				на переднюю ось, кг	на заднюю ось, кг	прицеп без тормозов, кг	прицеп с тормозами, кг
тип кузова - седан							
ASB	X1	1820...2020	2325...2345	1285...1305	1190	750	1900
AUK, BYU	X0	1615...1825	2120...2150	1155...1185	1115	750	1700...1900
AUK, BYU	X1	1715...1935	2220...2260	1175	1195	750	1900
BAT	X1	1820...2000	2325	1270	1205	750	2100
BBJ	X0	1645...1825	2150	1170	1115	750	1900
BBJ	X1	1735...1915	2240	1190	1195	750	1900
BDW	X0	1600...1810	2105...2135	1140...1170	1115	750	1500...1800
BDW	X1	1700...1880	2205	1160	1195	750	1700
BDX	X0	1615...1825	2120...2150	1150...1185	1115	750	1600...1900
BDX	X1	1755...1935	2260	1215	1195	750	1900
BMK	X1	1820...2020	2325...2345	1285...1305	1190	750	1900
BNG	X1	1820...2020	2325...2345	1285	1190	750	1900
BPJ	X0	1595...1805	2100...2130	1115...1145	1115	750	1400...1500
BPP	X0	1700...1910	2205...2235	1245...1275	1110	750	1700...1800
BPP	X1	1830...2010	2335	1295	1190	750	1900
BRE	X0	1615...1820	2120...2145	1160...1190	1110	750	1600
BRF	X0	1615...1820	2120...2145	1160...1190	1110	750	1600
BSG	X0	1700...1910	2205...2235	1245...1275	1110	750	1700...1800
BSG	X1	1830...2010	2335	1295	1190	750	1900
BVJ	X1	1845...2015	2350	1285	1205	750	2100
BXA	X1	1985...2095	2490	1350	1240	750	2100
BLB	X0	1615...1845	2120...2265	1160...1190	1210	750	1600
BNA	X0	1615...1845	2120...2265	1160...1190	1210	750	1600
тип кузова - универсал							
ASB	X1	1880...2075	2435...2510	1280...1305	1280...1300	750	1900
AUK, BYU	X0	1685...1895	2240...2270	1150...1180	1215	750	1700...1900
AUK, BYU	X1	1775...2005	2330...2430	1170...1190	1285...1300	750	1900
BAT	X1	1880...2060	2435	1265...1380	1295...1300	750	2100
BBJ	X0	1715...1895	2270	1165	1215	750	1900
BBJ	X1	1795...1975	2350	1185	1285	750	1900
BDW	X0	1670...1880	2225...2255	1135...1165	1215	750	1500...1800
BDW	X1	1760...1940	2315	1155	1285	750	1700
BDX	X0	1685...1895	2240...2270	1150...1180	1215	750	1600...1900
BDX	X1	1815...1995	2370	1210	1285	750	1900

РОСС DE.MT02.E04332P4

Модификация с двигателем	Тип привода	Масса снаряженного транспортного средства, кг (по ГОСТ Р 52051-2003)	Полная масса транспортного средства, кг	Максимальная допустимая масса, приходящаяся		Допустимая полная масса прицепа	
				на переднюю ось, кг	на заднюю ось, кг	прицеп без тормозов, кг	прицеп с тормозами, кг
тип кузова - универсал							
ВМК	X1	1880...2075	2435...2455	1280...1300	1280	750	1900
ВNG	X1	1880...2075	2435...2510	1280...1295	1280...1300	750	1900
ВPJ	X0	1665...1875	2220...2250	1110...1140	1215	750	1400...1500
ВPP	X0	1770...1980	2325...2355	1240...1270	1210	750	1700...1800
ВPP	X1	1890...2075	2445...2505	1290...1305	1280...1300	750	1900
ВRE	X0	1685...1890	2240...2265	1155...1185	1210	750	1600
ВRF	X0	1685...1890	2240...2265	1155...1185	1210	750	1600
BSG	X0	1770...1980	2325...2355	1240...1270	1210	750	1700...1800
BSG	X1	1890...2075	2445...2505	1290...1305	1280...1300	750	1900
ВVJ	X1	1905...2075	2460...2510	1280...1300	1295...1300	750	2100
ВXA	X1	2045...2155	2600	1350	1335	750	2100
ВLB	X0	1615...1845	2120...2265	1160...1190	1110	750	1600
ВNA	X0	1615...1845	2120...2265	1160...1190	1110	750	1600

Двигатель (марка, тип)	Audi AG								
	ВPJ	AUK	BYU	BDX	ВBJ	BDW	ВAT	ВVJ	ВXA
	четырёхтактный, бензиновый								
– количество и расположение цилиндров	4	6	6	6	6	6	8	8	10
	рядное	V - образное							
– рабочий объем, см ³	1984	3123	3123	2773	2976	2393	4163	4163	5204
– степень сжатия	10.3	12.5	12.5	12.0	10.1	10.3	11.0	12.5	12.5
Максимальная мощность, кВт (мин ⁻¹)	125 (4300... 6000)	188 (6500)	183 (6500)	154 (5500... 6800)	160 (6300)	130 (6000)	246 (6600)	257 (6800)	320 (6800)
Максимальный крутящий момент, Нм (мин ⁻¹)	280 (1800... 4200)	330 (3250)	330 (3250)	280 (3000... 5000)	290 (3200)	230 (3000... 5000)	420 (3500)	440 (3500)	540 (3000... 4000)
Топливо	бензин с октановым числом не менее								
	95	95	95	95	95	95	98	98	98
Система питания	непосредственный впрыск топлива в камеру сгорания				распределенный впрыск топлива с электронным управлением				
Система впрыска (марка, тип)	Audi, Motronic 06F 906 036B	Siemens / Hitachi, Simos 6 06E 906 036C	Hitachi, Simos 8.1	Bosch, Motronic 06C 133 551	Audi, Motronic 06C 133 551	Audi, Motronic 079 906 551B	Hitachi, Motronic	Hitachi, Motronic	Hitachi, Motronic

POCC DE.MT02.E04332P4

для двигателей:	BPJ	AUK	BYU	BDX	BBJ	BDW	BAT	BVJ	BXA
Блок управления впрыском топлива (марка, тип)	4F2 910 115 xx	4F0 910 115 xx	4F2 910 559xx	4F0 910 552xx	4F0 910 559 xx	4F0 910 552 xx	4F0 910 560 xx	4F1 91 0 560x x	4F1 910 552 xx
Турбокомпрессор (марка, тип)	KKK, 3K- Warner, K03	—	—	—	—	—	—	—	—
Воздушный фильтр (марка, тип)	Audi AG, с бумажным элементом								
	4F0 183A	4F0 183							4F0 183B
Система зажигания	Audi/VW, TSZ, электронная								
Катушки зажигания (марка, тип)	S3 x 4	S3 x 6	S3 x 6	S3 x 6	S3 x 6	S3 x 6	S3 x 8	S3 x 8	S3 x 10
Свечи зажигания (марка, тип)	VW, R0, R1, R5 или аналогичные Bosch, NGK, Champion, Beru								
Система выпуска и нейтрализации отработавших газов	пять или шесть глушителей; один или два нейтрализатора отработавших газов								
Передние глушители (марка, тип)	4F0 118	4F0 118x2	4F0 118x2	4F0 118x2	4F0 118x2	4F0 118x2	4F0 118x2	4F0 118x2	4F0 118Ax2
Средние глушители (марка, тип)	4F0 119x2	4F0 119x2	4F0 119x2	4F0 119x2	4F0 119x2	4F0 119x2	4F0 119x2	4F0 119x2	4F0 119Hx2
Задние глушители (марка, тип)	4F0 120 B/J	4F0 120Bx2	4F0 120Bx2	4F0 120Bx2	4F0 120Bx2	4F0 120Bx2	4F0 120Ax2	4F0 120Ax2	4F0 120Kx2
Нейтрализаторы (марка, тип)	8E0 0178F	4F0 178E x2	4F0 178E x2	4F0 178 EA / EC x 2	4F0 178Dx2	4F0 178E x2	4F0 178CAx2	4E0 178Bx2	4E0 178H/J

Двигатель (марка, тип)	Audi AG			
	BLB	BNA	BRE	BRF
	четырехтактный дизель, с турбонаддувом			
	4, рядное			
– количество и расположение цилиндров				
– рабочий объем, см ³	1968	1968	1968	1968
– степень сжатия	18.0	18.0	18.0	18.0
Максимальная мощность, кВт (мин ⁻¹)	103 (4000)	100 (4000)	103 (4000)	100 (4000)
Максимальный крутящий момент, Нм (мин ⁻¹)	320 (1750...2500)	320 (1750...2500)	320 (1750...2500)	320 (1750...2500)
Топливо	дизельное топливо с цетановым числом не менее 49			
Система питания	непосредственный впрыск топлива			
Блок управления впрыском топлива (марка, тип)	03G 906 016 BF	03G 906 016 BF	03G 906 016 GB	03G 906 016 GB
Насос-форсунки (марка, тип)	Bosch, PDB 027			
Турбокомпрессор (марка, тип)	Garrett, GT 1749VA			
Воздушный фильтр (марка, тип)	Audi AG, 4F0 183A, с бумажным элементом			

РОСС DE.MT02.E04332P4

для двигателей:	BLB	BNA	BRE	BRF	
Система выпуска и нейтрализации отработавших газов	четыре глушителя; нейтрализатор отработавших газов (только для дв. BLB, BNA)				
Передние глушители (марка, тип)	4F0 119A x 2				
Задние глушители (марка, тип)	4F0 120D x 2				
Нейтрализатор (марка, тип)	4F0 178F		—		
Двигатель (марка, тип)	Audi AG				
	BSG	BPP	BNG	BMK	ASB
	четырёхтактный дизель, с турбонаддувом				
	6, V-образное				
– количество и расположение цилиндров					
– рабочий объем, см ³	2698	2698	2967	2967	2967
– степень сжатия	17.0	17.0	17.0	17.0	17.0
Максимальная мощность, кВт (мин ⁻¹)	120 (3000...4500)	132 (3300...4250)	155 (3400...4500)	165 (4000)	171 (4000)
Максимальный крутящий момент, Нм (мин ⁻¹)	380 (1400...3300)	380 (1400...3300)	450 (1400...3250)	450 (1400...3250)	450 (1400...3250)
Топливо	дизельное топливо с цетановым числом не менее 49				
Система питания	непосредственный впрыск топлива				
Блок управления впрыском топлива (марка, тип)	4F2 910 401	4F2 910 401	4F0 910 401	4F0 910 401	4F2 910 401
ТНВД (марка, тип)	Bosch				
Форсунки (марка, тип)	Bosch, DSLA 158P 40001		Bosch DLLA 157P/158P 20002, DLLA 158 P 30005		
Турбокомпрессор (марка, тип)	KKK, 3K-Warner, BV 50 059 145 702 xx			BWTS, Garrett, KKK 3K-Warner	
Воздушный фильтр (марка, тип)	Audi AG, 4F0 183, с бумажным элементом				
Система выпуска и нейтрализации отработавших газов	один или два глушителя; два нейтрализатора отработавших газов				
Глушители (марка, тип)	4F0 120A x 2			4F0 120A	
Нейтрализаторы (марка, тип)	4F0 178AA + 4F0 178BA			4F0 178A/B или 4F0 181 A/C	
Фильтр твёрдых частиц (марка, тип)	—			4E0 181CA	

POCC DE.MT02.E04332P4

для модификаций с типом привода X0 с двигателями:	AUK, BPJ, BYU, BDX	BDW	BLB, BNA, BRE, BRF	BPP, BSG	BPP, BSG	BPP, BSG	AUK, BYU	BBJ, BLB, BPJ, BNA, BRE, BRF, BDX	BDW	BDW	BSG, BPP
Трансмиссия	механическая						механическая (FAV)				
Сцепление (марка, тип)	фрикционное, сухое, однодисковое, с гидравлическим приводом						фрикционное, многодисковое, работает в масле, с гидравлическим приводом				
Коробка передач (марка, тип)	FM6 XC0	FM6 XF0	FM6 XG0	FM6 2A0	FM6 2B0	FM6 200	FAV JN0	FAV J00	FAV JG0	FAV JD0	FAV JC0
	полностью синхронизированная, с ручным управлением						бесступенчатый вариатор, с возможностью ручного управления				
– число передач	вперед – 6, назад – 1						вперед – -, назад – 1				
– передаточные числа											
I -	3.667	3.667	3.667	3.556	3.556	3.556					
II -	2.053	2.053	2.053	1.905	1.905	1.905					
III -	1.423	1.370	1.370	1.241	1.241	1.241	2.4 - 0.4				
IV -	1.065	1.032	1.032	0.882	0.882	0.882	2.52-0.39 (для FAV JC0)				
V -	0.853	0.829	0.800	0.659	0.659	0.659					
VI -	0.730	0.703	0.641	0.528	0.558	0.558					
3.X. -	3.400	3.400	3.400	3.333	3.333	3.333	2.4			2.52	
Главная передача (марка, тип)	AUDI AG, гипоидная										
– передаточное число	3.750	4.125	3.750	3.875	3.750	3.875	5.083	5.297	6.000	6.642	5.299

POCC DE.MT02.E04332P4

для модификаций с типом привода X1 с двигателями:	BMK, BNG, BSG, BPP, ASB	AUK, BYU	BAT, BMK, BNG, ASB, BVJ, BPP	BBJ, AUK, BYU	BXA	AUK, BYU	BDW	BMK, BNG, ASB	AUK, BYU	BMK, BNG, ASB
Трансмиссия	гидромеханическая					механическая				
Сцепление (марка, тип)	-					фрикционное, сухое, однодисковое, с гидравлическим приводом				
Коробка передач (марка, тип)	QA6L A0	QA6L C0	QA6L 00	QA6L F0	QA6E D0	QM6X D0	QM6X F0	QM63 B0	QM6X G0	QM63 E0
	автоматическая					полностью синхронизированная, с ручным управлением				
- число передач	вперед – 6, назад – 1									
- передаточные числа										
I -	4.171	4.171	4.171	4.171	4.171	3.300	3.667	3.667	3.667	3.667
II -	2.340	2.340	2.340	2.340	2.340	1.850	2.053	2.050	2.053	2.050
III -	1.521	1.521	1.521	1.521	1.521	1.286	1.370	1.276	1.423	1.276
IV -	1.143	1.143	1.143	1.143	1.143	0.939	1.032	0.882	1.065	0.882
V -	0.867	0.867	0.867	0.867	0.867	0.750	0.800	0.659	0.853	0.659
VI -	0.691	0.691	0.691	0.691	0.691	0.641	0.658	0.528	0.730	0.528
3.X. -	3.403	3.403	3.403	3.403	3.403	3.400	3.400	3.333	3.400	3.333
Главная передача (марка, тип)	AUDI AG, гипоидная									
- передаточное число	3.088	3.539	3.309	3.682	3.801	4.375	4.375	3.889	4.111	4.111

Подвеска

- передняя независимая, рычажная, пружинная или пневматическая, с возможностью регулирования дорожного просвета
- задняя независимая, рычажная, пружинная или пневматическая, с возможностью регулирования дорожного просвета

Рулевое управление (марка, тип)

рулевой привод с гидроусилителем; рулевой механизм типа "шестерня – рейка"

Тормозные системы

- рабочая гидравлический двухконтурный привод с диагональным разделением на контуры, с усилителем, с АБС, с электронным распределением тормозного усилия (EBV), с системой обеспечения курсовой устойчивости (ESP); тормозные механизмы всех колес – дисковые
- запасная каждый контур рабочей тормозной системы
- стояночная электромеханический привод тормозных механизмов задних колес

POCC DE.MT02.E04332P4

<u>Шины</u>	Марка	Размер	Индекс несущей способности	Категория скорости
	–	205/60 R16	92, 96	V, W
	–	205/60 R16 (M+S)	92, 96	H
	–	205/65 R16 (M+S)	96	H
	–	225/50 R17 (M+S)	94, 98	H
	–	225/50 R17	94, 98	V, W, Y
	–	225/55 R16	95, 99	W, Y
	–	225/55 R16 (M+S)	95, 99	H
	–	225/650 R460 (M+S)*	99	H
	–	235/660 R460*	98	Y
	–	245/40 R18	93, 97	W, Y
	–	245/45 R17	95, 99	Y
	–	255/35 R19	96	Y
	–	215/55 R17 (M+S)	98	H
	–	225/55 R17	97	W, Y
	–	235/45 R18 (M+S)	98	H
	–	245/45 R18	96, 100	Y
	–	245/40 R19	98	Y
	–	255/40 R18	99	Y
	–	265/35 R19	98	Y

* - с системой контроля давления в шинах PAX-System

Дополнительное оборудование транспортного средства

система противоскольжения (ASR), кондиционер (хладагент R134A), универсальная модульная система Multi Media Interface (MMI), холодильник, подготовка под установку телефона, навигационная система, устройство регулирования скорости (GRA), акустическая система для парковки (APS), ACC-System система автоматического поддержания дистанции ("Адаптивный круиз-контроль"), стереосистема, CD-проигрыватель, подъемно-сдвижной люк в крыше с электрическим приводом со встроенной солнечной батареей, задние сиденья со встроенными детскими сиденьями, система крепления детского сиденья "ISOFIX", система контроля давления в шинах (PAX-System), электронное противоугонное устройство, устройство дистанционного управления гаражными воротами, подушки безопасности

SERTAUTO.RU

AUDI 4F (Audi A6, Audi S6, Audi A6 Allroad QUATTRO)

Описание маркировки транспортного средства приведено в приложении № 2.
Общие виды транспортных средств на двух листах приведены в приложении № 3.

Б.В. Кисуленко

С.В. Пугачев

Действует с " 15 " ноября 2007 г.

РОСС DE.MT02.E04332P4

Приложение № 2 к "одобрению типа транспортного средства"

ОПИСАНИЕ МАРКИРОВКИ ТРАНСПОРТНОГО СРЕДСТВА

1. Место расположения и форма знака соответствия:

На наклейке на табличке изготовителя или рядом с ней или в багажном отделении в нише запасного колеса или на задней стойке двери водителя.

Знак соответствия выполнен по ГОСТ Р 50460-92 с указанием номера данного "одобрения типа транспортного средства".

2. Место расположения таблички изготовителя:

В багажном отделении, с правой стороны.

3. Место расположения идентификационного номера (VIN):

3.1. На табличке изготовителя.

3.2. В подкапотном пространстве, на поперечине в центре щита моторного отсека, в верхней части водосборника.

4. Структура и содержание идентификационного номера (номеров) транспортных средств:

1	2	3	4	5	6	7	8	9	10	11	12	13	14	15	16	17
W	A	U	?	?	?	4	F	?	?	?	?	?	?	?	?	?

поз. 1 - 3: Международный идентификационный код изготовителя (WMI):
"WAU" – Audi AG, Германия.

поз. 4 - 6: Постоянная часть идентификационного номера:
Z или контрольное число от 0 до 9 или X.

поз. 7 - 8: Тип транспортного средства: "4F".

поз. 9: Постоянная часть идентификационного номера:
Z или контрольное число от 0 до 9 или X.

поз. 10: Обозначение модельного года согласно ISO 3779-83.

поз. 11: Код сборочного завода:
"A" – Ingolstadt,
"N" – Neckarsulm.

поз. 12 - 17: Производственный номер транспортного средства.

Audi A6, S6 (4F)

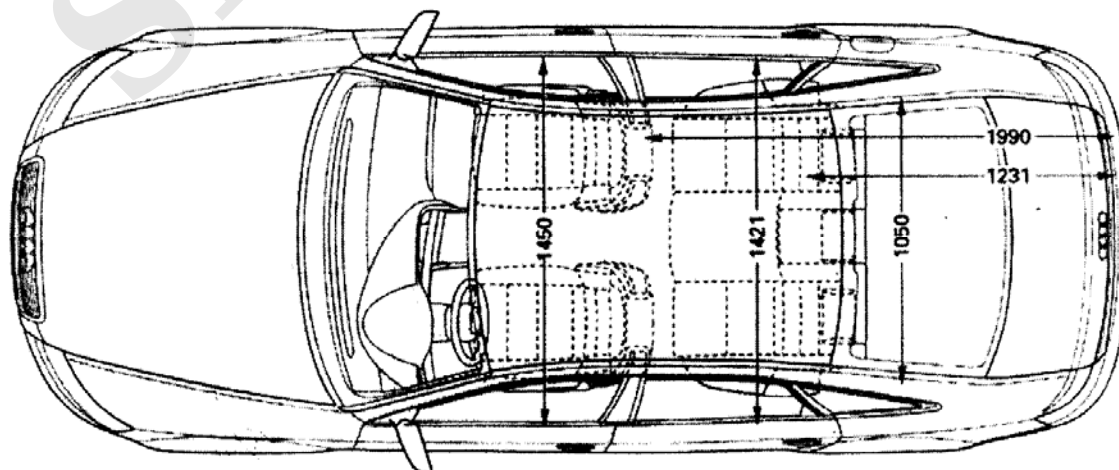
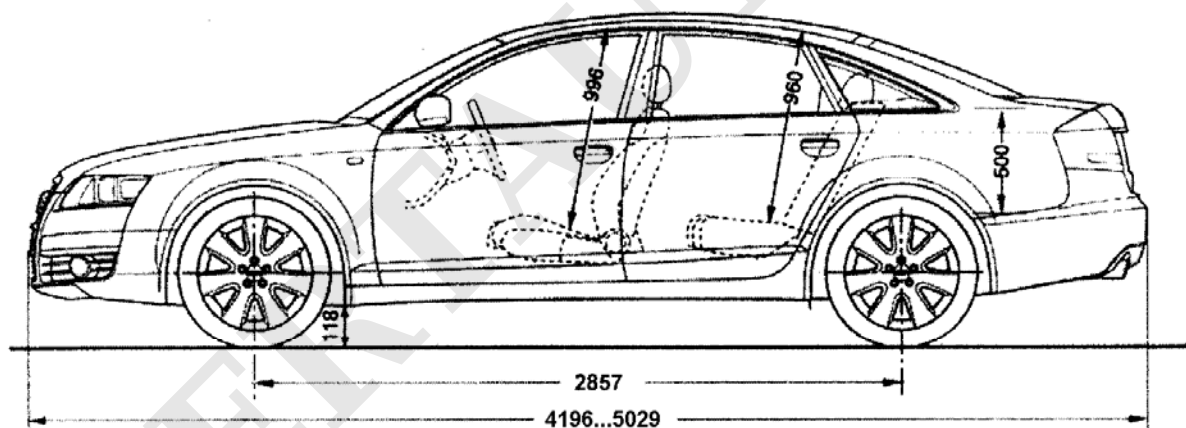
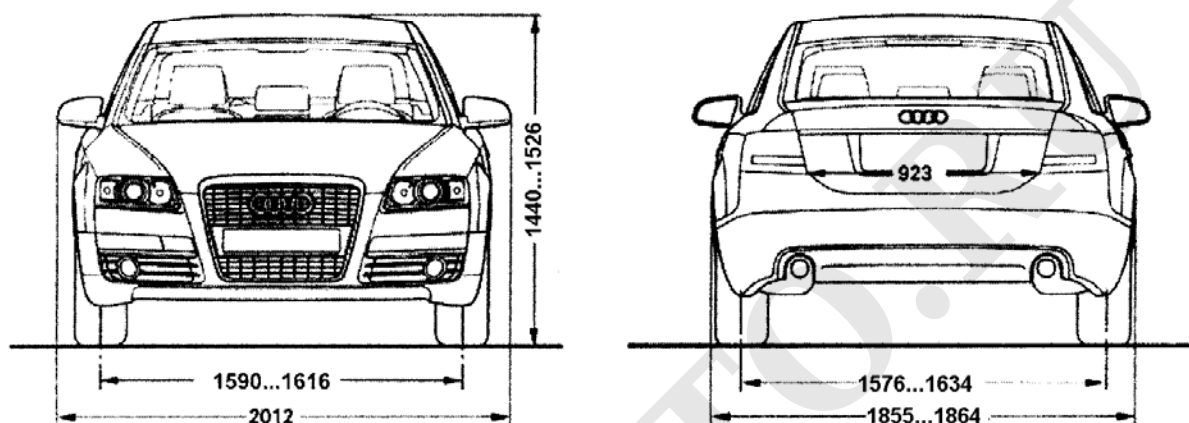

Audi A6, S6, A6 Allroad QUATTRO (4F)

