

ОРГАН ПО СЕРТИФИКАЦИИ

Межотраслевой фонд "Сертификация автотранспорта САТР" ("САТР-ФОНД")

№ РОСС RU.0001.11MT02 от 10.06.2003 г.

125480, г. Москва, ул. Героев Панфиловцев, 24 (тел. 454-42-27)

РОСС DE.MT02.E04530

15 февраля 7

Марка транспортного средства	AUDI
Тип транспортного средства	8P (Audi A3, Audi S3)
Категория транспортного средства	M₁
Код ТН ВЭД	8703 23 (для мод. с дв. AXW, AXX, BHD, BGU, BSF, BSE, BAG, BLY, BLX, BMB, BLP, BLF, BLR, BVY, BVZ, BWA) 8703 24 (для мод. с дв. BDB, BMJ, BUB) 8703 32 (для мод. с дв. AZV, BKC, BKD, BMM)
Код VIN	WAU???8P?...
Заявитель и его адрес	ООО "ФОЛЬКСВАГЕН Груп Рус", 141500, Московская область, г. Солнечногорск, ул. Обуховская, д. 46, Российская Федерация
Изготовитель и его адрес	AUDI AG, D-85045, Ingolstadt, Germany
Сборочные заводы и их адреса	AUDI AG, D-85045, Ingolstadt, Germany AUDI AG, D-74148, Neckarsulm, Germany AUDI Hungaria Motor Kft., H-9027, Győr, Reptéri ut / Kardan u.1, Hungary Volkswagen AG, Bruxelles, Belgium

ОБЩИЕ ХАРАКТЕРИСТИКИ ТРАНСПОРТНОГО СРЕДСТВА

Колесная формула / ведущие колеса	4 x 2 / передние (X0) или 4 x 4 / все (X1)
Схема компоновки транспортного средства	переднеприводная или полноприводная; расположение двигателя - переднее поперечное
Тип кузова / количество дверей	цельнометаллический, несущий, хэтчбек / 3 или 5

РОСС DE.MT02.E04530

Количество мест спереди / сзади	2 / 3
Габаритные размеры, мм	
– длина	4203...4381
– ширина	1765
– высота	1406...1423
База, мм	2577
Колея передних / задних колес, мм	1523...1535 / 1515...1527

Модификация с двигателем	Масса снаряженного транспортного средства, кг (по ГОСТ Р 52051-2003)	Полная масса транспортного средства, кг	Масса, приходящаяся		Допустимая полная масса прицепа	
			на переднюю ось, кг	на заднюю ось, кг	прицеп без тормозов, кг	прицеп с тормозами, кг
BHD	1350...1540	1830...1870	995...1030	835...840	670...690	1400
AXW, BLX	1350...1600	1830...1910	995...1040	835...870	670...710	1400
BGU	1280...1550	1760...1860	925...990	835...870	640...680	1200
BAG	1300...1565	1780...1875	945...1005	835...870	690	1200
BDB	1570...1820	2050...2130	1095...1140	955...990	750	1600
AXX	1395...1725	1880...2045	1075...1100	835...945	720...750	1500
BMB, BLY	1350...1600	1830...1910	995...1040	835...870	710	1400
BLP, BLF	1300...1520	1785...1825	945...955	840...870	650...670	1200
BLR	1350...1570	1830...1910	995...1040	835...870	670...710	1400
BMJ	1570...1820	2050...2130	1095...1140	955...990	750	1600
AZV	1405...1725	1885...2030	1050...1095	835...935	700...750	1400...1600
BKC	1370...1590	1855...1895	1015...1025	840...870	680...700	1400
BKD	1405...1725	1885...2030	1050...1095	835...935	700...750	1400...1600
BMM	1405...1565	1885...2030	1050...1095	835...935	700...720	1400...1600
BSE, BSF	1280...1550	1760...1860	925...990	835...870	640...680	1200
BVY, BVZ	1350...1600	1830...1910	995...1040	835...870	670...710	1400
BWA	1395...1725	1880...2055	1045...1110	835...940	690...750	1500
BUB	1570...1820	2050...2130	1095...1140	955...990	750	1600

РОСС DE.MT02.E04530

Двигатель (марка, тип)	BHD	AXW	BMB	BLY	BLX
<ul style="list-style-type: none"> – количество и расположение цилиндров – рабочий объем, см³ – степень сжатия Максимальная мощность, кВт (мин ⁻¹) Максимальный крутящий момент, Нм (мин ⁻¹)	Audi AG, четырехтактный, бензиновый 4, рядное				
	1984				
	10.5	11.5	10.5	10.5	11.5
	110 (6000)				
200 (3500)					
Топливо	бензин с октановым числом не менее				
	95	98	95	95	95
Система питания	непосредственный впрыск топлива				
Блок управления впрыском (марка, тип)	VW/Audi, Motronic		VW/Audi, Motronic; Bosch, Motronic; Hitachi	VW/Audi, Motronic	
	06F 906 056				
	BG/BH	S/T	BG/BH/BR/BS	CJ/CH	CE/CG
Воздушный фильтр (марка, тип)	1K0 183	06F 183	1K0 183		
	с бумажным элементом				
Система зажигания	VW/Audi, TCI, микропроцессорная				
Катушки зажигания (марка, тип)	S3 x 4				
Свечи зажигания (марка, тип)	Audi AG, R0, R1, R5, RX или аналогичные Bosch, NGK, Champion, Beru				
Система выпуска и нейтрализации отработавших газов	два глушителя; система нейтрализации отработавших газов				
Передний глушитель (марка, тип)	1K0 119M	1K0 119A	1K0 119M	1K0 119M	1K0 119A
Задний глушитель (марка, тип)	1K0 120A	1K0 120A	1K0 120A	1K0 120A	1K0 120A
Нейтрализаторы (марка, тип)	1K0 178GA	06F 166AA+ 06F 166AA+ 1K0 178CB	1K0 178GA; 06F 166AA+ 06F 166AA+ 1K0 178CC	1K0 178GA	06F 166AA+ 06F 166AA+ 1K0 178CB

POCC DE.MT02.E04530

Двигатель (марка, тип)	BLR	BVZ	BVY	AXX	BWA
– количество и расположение цилиндров	Audi AG, четырехтактный, бензиновый (АХХ, ВВА с турбонадувом)				
– рабочий объем, см ³	4, рядное				
– степень сжатия	1984				
Максимальная мощность, кВт (мин ⁻¹)	11.5	10.5	11.5	10.3	
Максимальный крутящий момент, Нм (мин ⁻¹)	110 (6000)			147 (5100...6000)	
Топливо	бензин с октановым числом не менее				
	98	95	98	98	
Система питания	непосредственный впрыск топлива				
Блок управления впрыском (марка, тип)	VW/Audi, Motronic; Bosch, Motronic; Hitachi			Bosch, Motronic, 8P0 907 115 8P0 907 115A	
	06F 906 056				
	R/DL	CJ/CH	FQ/FR		
Турбокомпрессор (марка, тип)	—			KKK 3K – Warner, K03	
Воздушный фильтр (марка, тип)	1K0 183			06F 183	
	с бумажным элементом				
Система зажигания	VW/Audi, TCI, микропроцессорная				
Катушки зажигания (марка, тип)	S3 x 4				
Свечи зажигания (марка, тип)	Audi AG, R0, R1, R5, RX или аналогичные Bosch, NGK, Champion, Beru				
Система выпуска и нейтрализации отработавших газов	два или три глушителя; система нейтрализации отработавших газов				
Передний глушитель (марка, тип)	—	—	—	1K0 118G	1K0 118G (для X0)
Средний глушитель (марка, тип)	1K0 119H	1K0 119M	1K0 119A	1K0 119C	1K0 119T
Задний глушитель (марка, тип)	1K0 120N	1K0 120A	1K0 120A	1K0120 AA/AC	1K0 120AE
Нейтрализаторы (марка, тип)	06F 166AA+ 06F 166AA+ 1K0 178CC	1K0 178GA	06F 166AA+ 06F 166AA+ 1K0 178CC	1K0 166D+ 1K0 178H	1K0 166DA+ 1K0 178HA

РОСС DE.MT02.E04530

Двигатель (марка, тип)	BGU	BSE	BSF	BAG	BLP	BLF
	Audi AG, четырехтактный, бензиновый 4, рядное					
– количество и расположение цилиндров						
– рабочий объем, см ³	1595			1598		
– степень сжатия	10.5			12.1		
Максимальная мощность, кВт (мин ⁻¹)	75 (5600)			85 (6000)		
Максимальный крутящий момент, Нм (мин ⁻¹)	148 (3800)			155 (4000)		
Топливо	бензин с октановым числом не менее					
	95			98		
Система питания	распределенный впрыск топлива с электронным управлением			непосредственный впрыск топлива		
Блок управления впрыском (марка, тип)	Bosch, Motronic, 06A 906 033			VW/Audi, Motronic	VW/Audi, Motronic; Bosch, Motronic; Hitachi	
				03C 906 056		
	BS/BB/BC	EH/EJ	EK/EQ	AE/AF	AP	BT/CP
Воздушный фильтр (марка, тип)	1K0183			03C183		
	с бумажным элементом					
Система зажигания	VW/Audi, TCI, микропроцессорная					
Катушки зажигания (марка, тип)	VW, RU4 x 4			S3 x 4		
Свечи зажигания (марка, тип)	Audi AG, R0, R1, R5, RX или аналогичные Bosch, NGK, Champion, Beru					
Система выпуска и нейтрализации отработавших газов	два или три глушителя; система нейтрализации отработавших газов					
Передний глушитель (марка, тип)	1K0 118A	1K0 118A	1K0 118A	—		
Средний глушитель (марка, тип)	—	—	1K0 119F	1K0 119E		
Задний глушитель (марка, тип)	1K0 120D		1K0 120D/J	1K0 120H		
Нейтрализаторы (марка, тип)	06A 178AA+ 06A 178AA+ 1K0 178AA или 1K0 178AA	06A 178AA+06A 178AA +1K0 178MA или 1K0 178MA		03C 166AA+ 1K0 178FA/ 6Q0 178FD	1K0 166CA+ 6Q0 178FD	1K0 166CB+ 6Q0 178GB или 1K0 166CC+ 6Q0 178GC

POCC DE.MT02.E04530

Двигатель (марка, тип)	BUB	BMJ	BDB
– количество и расположение цилиндров	Audi AG, четырехтактный, бензиновый 6, V-образное		
– рабочий объем, см ³	3189		
– степень сжатия	10.85		11.25
Максимальная мощность, кВт (мин ⁻¹)	184 (6300)		
Максимальный крутящий момент, Нм (мин ⁻¹)	320 (2500...3000)		
Топливо	бензин с октановым числом не менее 98		
Система питания	распределенный впрыск топлива с электронным управлением		
Блок управления впрыском (марка, тип)	VW/Audi, Motronic	VW/Audi, Motronic; Bosch, Motronic ME7.1.1	
	022 906 032 HP/HQ	022 906 032 GK/GL/GH/GJ	022 906 032 CA/CB
Воздушный фильтр (марка, тип)	1K0183A, с бумажным элементом		
Система зажигания	TCI, электронная, бесконтактная		
Катушки зажигания (марка, тип)	S3 x 6		
Свечи зажигания (марка, тип)	Audi AG, R0, R1, R5, RX или аналогичные Bosch, NGK, Champion, Beru		
Система выпуска и нейтрализации отработавших газов	три или четыре глушителя; система нейтрализации отработавших газов		
Передний глушитель (марка, тип)	1K0 118C + 1K0 118C	1K0 118C + 1K0 118C	1K0 118C+ 1K0 118C
Средний глушитель (марка, тип)	1K0 119K	1K0 119K	1K0 119K
Задний глушитель (марка, тип)	1K0 120E	1K0 120E	1K0 120E
Нейтрализаторы (марка, тип)	1K0 178EA+ 1K0 178EA	1K0 178EA+ 1K0 178EA	1K0 178EA+ 1K0 178EA

РОСС DE.MT02.E04530

Двигатель (марка, тип)	ВКС	AZV (X0)	AZV (X1)	ВКD (X0)	ВКD (X1)	ВММ (X0)	ВММ (X1)
	Audi AG, четырехтактный дизель с турбонаддувом и промежуточным охлаждением воздуха						
– количество и расположение цилиндров	4, рядное						
– рабочий объем, см ³	1896	1968					
– степень сжатия	19.0	18.0				18.5	
Максимальная мощность, кВт (мин ⁻¹)	77 (4000)	100 (4000)		103 (4000)		103 (4000)	
Максимальный крутящий момент, Нм (мин ⁻¹)	250 (1900)	320 (1750...2500)		320 (1750...2500)		320 (1800... 2500)	
Топливо	дизельное						
Система питания	непосредственный впрыск топлива						
Блок управления впрыском (марка, тип)	03G 906 016J	03G 906 016 AS/FM/AT/DT/BA				03G 906 021 T/AA/GN/GM, 03G 906 016GL	
Насос-форсунки (марка, тип)	Bosch, PDB 016	Bosch, PDB 027 / PDB 038				Bosch, PDB 042	
Турбокомпрессор (марка, тип)	KKK, 3K-Warner, Garrett, KP39A, GT1646V	Garrett, GT1749VA				Garrett, GT1646V	
Воздушный фильтр (марка, тип)	1K0 183B, с бумажным элементом						
Система выпуска и нейтрализации отработавших газов	один, два или три глушителя; система нейтрализации отработавших газов						
Передний глушитель (марка, тип)	1K0 118	—	—	1K0 118	—	1K0 118	—
Средний глушитель (марка, тип)	—	1K0 119B	—	1K0 119B	—	—	—
Задний глушитель (марка, тип)	1K0 120B	1K0 120B	1K0 120R	1K0 120B	1K0 120R	1K0 120B	1K0 120R
Нейтрализаторы (марка, тип)	1K0 178DA	1K0 178DA	1K0 178JA	1K0 178DA	1K0 178JA	3C0 181AA	3C0 181AA

POCC DE.MT02.E04530

Для модификаций:	X0	X0	X1	X0	X1	X0	X1	X0	X0	X1
С двигателями:	BGU, BSE, BSF	AXX, BWA	AXX, BWA	AXW, BHD, BLX, BLY, BMB, BLR, BVY, BVZ	BDB, BMJ, BUB	BLP, BAG, BLF	BDB, BMJ, BUB	BLR, BVY, BVZ	BGU, BAG, BSE, BSF	BUB
Трансмиссия	механическая					гидромеханическая				
Сцепление (марка, тип)	фрикционное, сухое, однодисковое, с гидравлическим приводом					—				
Коробка передач (марка, тип)	FM5A F006	FD62 E016	QM62 Q015	FM62 S005	QM62 Q008	FM6A G005	QD62 E024	FA69 G027	FA69 G026	QD62 E038
	полностью синхронизированная, с ручным управлением					автоматическая, с возможностью ручного управления				
– число передач вперед	5	6	6	6	6	6	6	6	6	6
– число передач назад	1	1	1	1	1	1	1	1	1	1
– передаточные числа										
I -	3.455	3.462	3.357	3.778	3.357	3.455	2.933	4.148	4.148	2.933
II -	1.955	2.150	2.087	2.267	2.087	1.955	1.792	2.370	2.370	1.833
III -	1.281	1.464	1.469	1.524	1.469	1.281	1.267	1.556	1.556	1.300
IV -	0.975	1.079	1.098	1.185	1.088	0.975	0.975	1.155	1.155	0.975
V -	0.813	1.094	1.108	0.967	1.108	0.813	1.030	0.859	0.859	1.030
VI -	—	0.921	0.927	0.816	0.912	0.706	0.825	0.686	0.686	0.825
3.X. -	3.182	3.988	3.990	3.600	3.990	3.182	3.352	3.394	3.394	3.352
Главная передача (марка, тип)	цилиндрическая, косозубая (передняя) + гипоидная (задняя) (для модификаций X1)									
– передаточное число	4.533	4.059/ 3.136*	4.235/ 3.273*	3.647	4.235/ 3.273*	4.533	4.800/ 3.600*	4.103	4.316	4.800/ 3.600*

* - при включении V, VI передач и передачи заднего хода

РОСС DE.MT02.E04530

Для модификаций:	X1	X0	X0	X0	X0	X0
С двигателями:	AZV, BKD, BMM	BKC	AZV, BKD, BMM	AZV, BKD, BMM	AZV, BKD, BMM	BWA
Трансмиссия	механическая					
Сцепление (марка, тип)	фрикционное, сухое, однодисковое, с гидравлическим приводом					
Коробка передач (марка, тип)	QM62Q007	FM5A4009	FD62E014	FD62E018	FM62Q008	FM62Q011
	полностью синхронизированная, с ручным управлением					
– число передач вперед	6	5	6	6	6	6
– число передач назад	1	1	1	1	1	1
– передаточные числа						
I -	3.769	3.778	3.462	3.462	3.769	3.357
II -	2.087	2.063	2.050	2.050	2.087	2.087
III -	1.324	1.348	1.300	1.300	1.324	1.469
IV -	0.911	0.967	0.881	0.902	0.977	1.098
V -	0.902	0.744	0.914	0.914	0.975	1.108
VI -	0.756	—	0.738	0.756	0.814	0.927
3.X. -	4.549	3.600	3.989	3.989	4.549	3.990
Главная передача (марка, тип)	цилиндрическая, косозубая (передняя) + гипоидная (задняя) (для модификаций X1)					
– передаточное число	3.875 / 3.100*	3.389	4.059 / 3.136*	4.118 / 3.043*	3.450 / 2.760*	3.944 / 3.087*

* - при включении V, VI передач и передачи заднего хода

Подвеска

- передняя VW-Audi AG, независимая, пружинная, типа Макферсон, со стабилизатором поперечной устойчивости
- задняя VW-Audi AG, независимая, пружинная, рычажная, с гидравлическими телескопическими амортизаторами, со стабилизатором поперечной устойчивости

Рулевое управление (марка, тип) VW-Audi AG, рулевой механизм типа “шестерня - рейка”, рулевой привод с электрическим усилителем

Тормозные системы

- рабочая гидравлический двухконтурный привод с диагональным разделением контуров, с АБС, с усилителем, с электронным распределением тормозного усилия (EBV); с электронной системой обеспечения курсовой устойчивости (ESP); тормозные механизмы всех колес - дисковые
- запасная каждый контур рабочей тормозной системы
- стояночная механический (тросовый) привод тормозных механизмов задних колес

РОСС DE.MT02.E04530

<u>Шины</u>	Марка	Размер	Индекс несущей способности	Категория скорости
		205/50 R17 (M+S)	89	H
		205/55 R16 (M+S)	91	H
	—	205/55 R16	91	V, W
		225/45 R17	91, 94	H, W, Y
		225/40 R18	92	Y

Дополнительное оборудование транспортного средства

отопитель салона, кондиционер (хладагент R134A), навигационная система, комплект оборудования для мобильной связи (включая мобильный телефон), бортовой компьютер, акустическая система для парковки (APS), стереосистема, CD-проигрыватель, подъемно-сдвижной люк в крыше с электрическим приводом со встроенной солнечной батареей, система крепления детского сиденья „ISOFIX“, электронное противоугонное устройство, огнетушитель порошковый переносной ОП-1(3)-ABCE (тип P 1 DB)

AUDI 8P (Audi A3, Audi S3)

Описание маркировки транспортного средства приведено в приложении № 2.
Общие виды транспортных средств на двух листах приведены в приложении № 3.

Б.В. Кисуленко

С.В. Пугачев

Действует с " 15 " февраля 2006 г.

РОСС DE.MT02.E04530

Приложение № 2 к "одобрению типа транспортного средства"

ОПИСАНИЕ МАРКИРОВКИ ТРАНСПОРТНОГО СРЕДСТВА

1. Место расположения и форма знака соответствия:
На наклейке, рядом с табличкой изготовителя или на табличке изготовителя.
Знак соответствия выполнен по ГОСТ Р 50460-92 с указанием номера данного "одобрения типа транспортного средства".
2. Место расположения таблички изготовителя:
В подкапотном пространстве, на видимой части кузова, с правой стороны.
3. Место расположения идентификационного номера (VIN):
 - 3.1. На табличке изготовителя.
 - 3.2. В подкапотном пространстве, на лонжероне над правым колесом.
 - 3.3. Дополнительно VIN может наноситься под ветровым стеклом, в левом нижнем углу.
4. Структура и содержание идентификационного номера (номеров) транспортных средств:

1	2	3	4	5	6	7	8	9	10	11	12	13	14	15	16	17
W	A	U	?	?	?	8	P	?	?	?	?	?	?	?	?	?

поз. 1 - 3: **WAU** - WMI (международный код изготовителя) - Audi AG, Германия.

поз. 4 - 6: Постоянная часть идентификационного номера:
постоянный символ **Z** или
контрольное число от **0** до **9** или литера **X** или
специальное кодирование.

поз. 7 - 8: **8P** - обозначение типа транспортного средства.

поз. 9:
постоянный символ **Z** или
контрольное число от **0** до **9** или литера **X** или
специальное кодирование.

поз. 10: Обозначение модельного года согласно ISO 3779-83.

поз. 11: Код сборочного завода:
" A " – Ingolstadt, Germany;
" N " – Neckarsulm, Germany;
" 1 " – Győr, Hungaria;
" B " – Bruxelles, Belgium.

поз. 12 - 17: Производственный номер транспортного средства.

Audi A3

Abmessungen
Dimensions

03/03

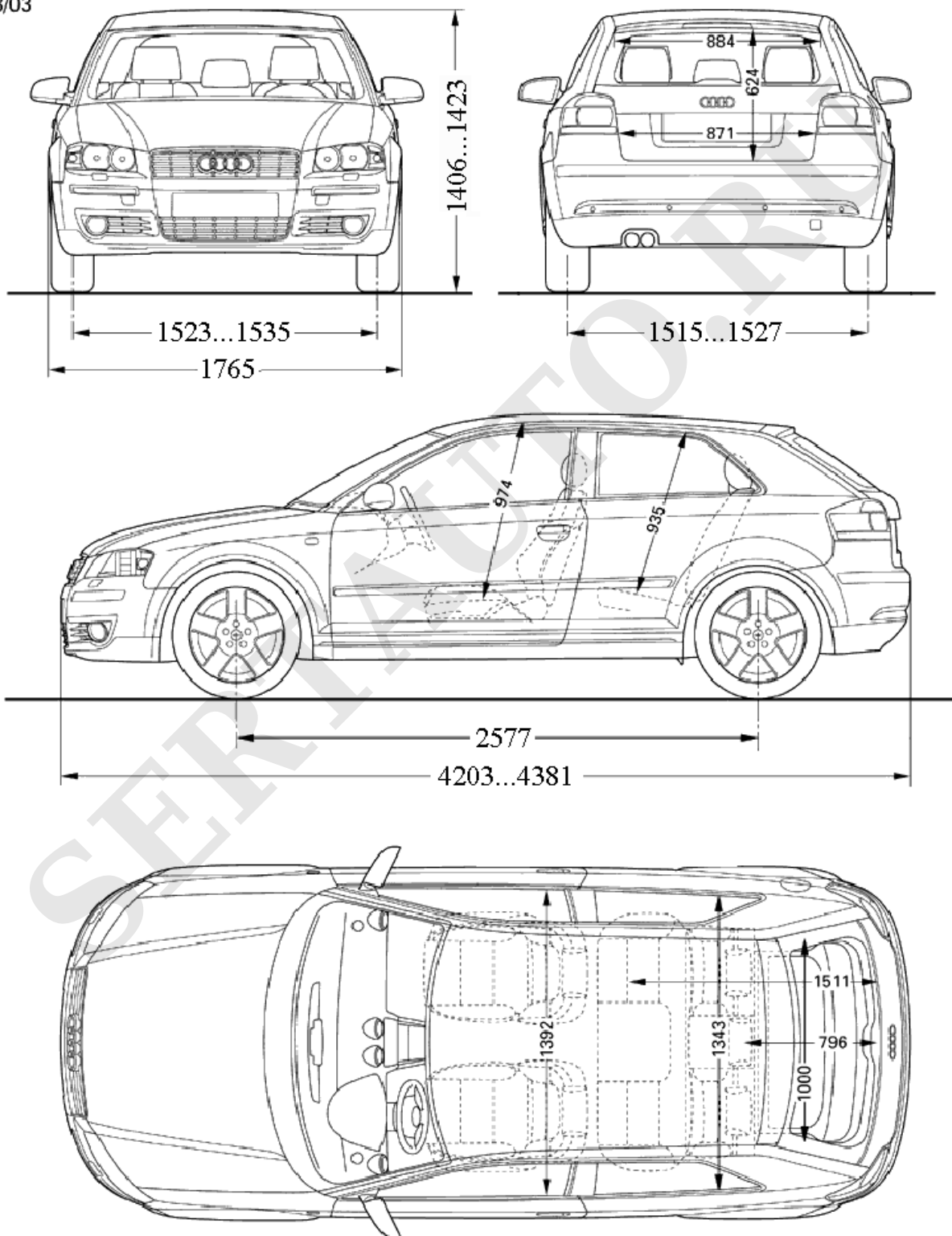

Angaben in mm bei Leergewicht

Audi A3

Abmessungen
Dimensions



07/04

