

ОРГАН ПО СЕРТИФИКАЦИИ
Межотраслевой фонд "Сертификация автотранспорта САТР" ("САТР-ФОНД")
 № РОСС RU.0001.11MT02 от 06.06.2006 г.
 125480, г. Москва, ул. Героев Панфиловцев, 24 (тел. 454-42-27)

РОСС DE.MT02.E05096

31 декабря 7

Марка транспортного средства **AUDI**
 Тип транспортного средства **8P (Audi A3, Audi S3)**
 Категория транспортного средства **M₁**

для модификаций с двигателями:

	BSF, BSE, BLF, BVY, BVZ, BWA, BHZ, BYT	BUB	AZV, BKC, BKD, BMM, BLS, BMN, BXE, BUY
Код ТН ВЭД	8703 23	8703 24	8703 32

Код VIN **WAU???8P?...**
 Экологический класс **2 (для мод. с дв. AZV, BHZ, BKC, BKD, BLF, BLS, BSF, BUB, BVZ, BWA, BYT)
 4 (для мод. с дв. AZV, BHZ, BKC, BKD, BLF, BLS, BMM, BMN, BSE, BUB, BUY, BVY, BWA, BXE, BYT)
 (см. Приложение № 1)**
 Заявитель, представитель изготовителя и его адрес **ООО "ФОЛЬКСВАГЕН Груп Рус",
 248009, г. Калуга, ул. Заводская, д. 57, Российская Федерация**
 Изготовитель и его адрес **AUDI AG, D-85045, Ingolstadt, Germany**
 Сборочные заводы и их адреса **AUDI AG, D-85045, Ingolstadt, Germany
 AUDI AG, D-74148, Neckarsulm, Germany
 AUDI Hungaria Motor Kft.,
 H-9027, Győr, Reptéri ut, Hungary
 Volkswagen AG, Bruxelles, Belgium**

ОБЩИЕ ХАРАКТЕРИСТИКИ ТРАНСПОРТНОГО СРЕДСТВА

Колесная формула / ведущие колеса **4 x 2 / передние (X0) или 4 x 4 / все (X1)**
 Схема компоновки транспортного средства **переднеприводная или полноприводная;
 расположение двигателя - переднее поперечное**

РОСС DE.MT02.E05096

Тип кузова / количество дверей	цельнометаллический, несущий, хэтчбек / 3 или 5
Количество мест спереди / сзади	2 / 3
Габаритные размеры, мм	
– длина	4203...4381
– ширина	1765
– высота	1406...1423
База, мм	2577
Колея передних / задних колес, мм	1523...1535 / 1515...1527

Модификации с двигателями		Масса снаряженного транспортного средства (по ГОСТ Р 52051-2003), кг	Полная масса транспортного средства, кг	Максимально допустимая масса, приходящаяся:		Допустимая полная масса прицепа	
				на переднюю ось, кг	на заднюю ось, кг	прицеп без тормозов, кг	прицеп с тормозами, кг
AZV	X0	1405...1655	1890...1960	1075...1110	970...1005	700...730	1400
AZV	X1	1445...1725	1990...2030	1110	1040...1070	750	1600
BKC	X0	1370...1590	1855...1895	1040...1050	975...1005	680...700	1400
BLF	X0	1300...1520	1785...1825	970...980	975...1005	650...670	1200
BKD	X0	1405...1655	1890...1960	1075...1110	970...1005	700...730	1400
BKD	X1	1505...1725	1990...2030	1110	1040...1070	750	1600
BMM	X0	1405...1655	1890...1960	1075...1110	970...1005	700...730	1400
BMM	X1	1505...1725	1990...2030	1110	1040...1070	750	1600
BSE	X0	1280...1550	1765...1855	950...1015	970...1005	640...680	1200
BSF	X0	1280...1550	1760...1860	925...990	835...870	640...680	1200
BVY	X0	1350...1600	1835...1905	1020...1065	970...1005	670...710	1400
BVZ	X0	1350...1600	1830...1910	995...1040	835...870	670...710	1400
BWA	X0	1395...1665	1880...1970	1070...1100	970...1005	690...740	1500
BWA	X1	1505...1725	1990...2030	1100	1050...1080	750	1500
BUB	X1	1570...1820	2055...2125	1120...1150	1090...1125	750	1600
BHZ	X1	1530...1660	2015...2055	1120...1130	1055...1085	—	—
BLS	X0	1355...1615	1855...1920	1040...1080	970...1005	680...710	1400
BMN	X0	1415...1665	1900...1970	1080...1110	975...1005	700...740	1400
BMN	X1	1515...1735	2000...2040	1110	1045...1075	750	1600
BUY	X0	1415...1665	1900...1970	1080...1110	975...1005	700...740	1400
BUY	X1	1515...1735	2000...2040	1110	1045...1075	750	1600
BXE	X0	1370...1615	1855...1920	1040...1080	970...1005	680...710	1400
BYT	X0	1380...1615	1865...1935	1045...1090	975...1005	690...720	1400

РОСС DE.MT02.E05096

Двигатель (марка, тип) – количество и расположение цилиндров – рабочий объем, см ³ – степень сжатия Максимальная мощность, кВт (мин ⁻¹) Максимальный крутящий момент, Нм (мин ⁻¹) Топливо	Audi AG				
	BHZ	BVZ	BVY	BWA	
	четырёхтактный, бензиновый (BHZ, BWA с турбонаддувом)				
	4, рядное				
	1984				
	10.3	10.5	11.5	10.3	
	195 (6000)	110 (6000)		147 (5100...6000)	
	350 (2500...5000)	200 (3500)		280 (1800...5000)	
	бензин с октановым числом не менее				
	98	95	98	98	
Система питания	непосредственный впрыск топлива				
Система впрыска (марка, тип)	Bosch, Motronic				
Блок управления впрыском (марка, тип)	8P0 907 115H	06F 906 056CJ/CH	06F 906 056 FQ/FR	8P0 907 115/8P0 907 115A	
Турбокомпрессор (марка, тип)	KKK, KK3, 3K – Warner, K04	—		KKK, 3K – Warner, K03	
Воздушный фильтр (марка, тип)	06F 183	1K0 183		06F 183	
Система зажигания	с бумажным элементом				
Катушки зажигания (марка, тип)	VW/Audi, TCI, микропроцессорная S3 x 4				
Свечи зажигания (марка, тип)	Audi AG, R0, R1, R5, RX или аналогичные Bosch, NGK, Champion, Beru				
для модификаций:	X1	X0	X0	X0	X1
с двигателями:	BHZ	BVZ	BVY	BWA	BWA
Система выпуска и нейтрализации отработавших газов	два или три глушителя; система нейтрализации отработавших газов				
Передний глушитель (марка, тип)	1K0 118G	—	—	1K0 118G	1K0 118G
Средний глушитель (марка, тип)	1K0 119K	1K0 119M	1K0 119A	1K0 119T/AK	—
Задний глушитель (марка, тип)	1K0 120AC	1K0 120A	1K0 120A	1K0 120AE	1K0 120AA
Нейтрализаторы (марка, тип)	1K0 166DA/DB+ 1K0 178HA/HB	1K0 178GA	06F 166AA+ 06F 166AA+ 1K0 178CC	1K0 166DA+ 1K0 178HA	1K0 166DA+ 1K0 178HA

РОСС DE.MT02.E05096

Двигатель (марка, тип)	Audi AG				
	BSE	BSF	BUB	BYT	BLF
	четырёхтактный, бензиновый (BYT с турбонаддувом)				
– количество и расположение цилиндров	4, рядное		6, V-образное	4, рядное	
– рабочий объем, см ³	1595		3189	1798	1598
– степень сжатия	10.5		10.85	9.8	12.1
Максимальная мощность, кВт (мин ⁻¹)	75 (5600)		184 (6300)	118 (5000...6200)	85 (6000)
Максимальный крутящий момент, Нм (мин ⁻¹)	148 (3800)		320 (2500...3000)	250 (1500...4200)	155 (4000)
Топливо	бензин с октановым числом не менее				
	95	95	98	95	95
Система питания	распределенный впрыск топлива с электронным управлением			непосредственный впрыск топлива	
Система впрыска (марка, тип)	Bosch, Motronic		VW/Audi, Motronic	Bosch, Motronic	VW/Audi, Motronic
Блок управления впрыском (марка, тип)	06A 906 033 EH/EJ	06A 906 033 EK/EQ	022 906 032 HP/HQ	8P1 907 115B	03C 906 056 BT/CP
Турбокомпрессор (марка, тип)	—		—	KKK 3K – Wamer, K03	—
Воздушный фильтр (марка, тип)	1K0 183		1K0 183 A	1K0 183 B	03C 183
	с бумажным элементом				
Система зажигания	VW/Audi, TCI, микропроцессорная				
Катушки зажигания (марка, тип)	VW, RU4 x 4		S3 x 6	S3 x 4	
Свечи зажигания (марка, тип)	Audi AG, R0, R1, R5, RX или аналогичные Bosch, NGK, Champion, Beru				
для модификаций:	X0	X0	X0	X0	X1
с двигателями:	BSE	BSF	BLF	BYT	BUB
Система выпуска и нейтрализации отработавших газов	два или три глушителя				четыре глушителя
	система нейтрализации отработавших газов				
Передний глушитель (марка, тип)	1K0 118A	1K0 118A	—	—	1K0 118C + 1K0 118C
Средний глушитель (марка, тип)	—	1K0 119F	1K0 119E	1K0 119AC	1K0 119K
Задний глушитель (марка, тип)	1K0 120D	1K0 120D/J	1K0 120H	1K0 120AH	1K0 120E
Нейтрализаторы (марка, тип)	06A 178AA + 06A 178AA + 1K0 178MA		1K0 166CB + 6Q0 178GB или 1K0 166CC + 6Q0 178GC	1K0 166DB+ 1K0 178HB	1K0 178EA + 1K0 178EA

POCC DE.MT02.E05096

Двигатель (марка, тип)	Audi AG						
	ВКС	BLS	BXE	AZV	BKD		
	четырёхтактный дизель с турбонаддувом и промежуточным охлаждением воздуха						
	4, рядное						
– количество и расположение цилиндров	1896	1896	1896	1968	1968		
– рабочий объем, см ³	19.0	18.5	18.5	18.0	18.0		
– степень сжатия	77 (4000)	77 (4000)	77 (4000)	100 (4000)	103 (4000)		
Максимальная мощность, кВт (мин ⁻¹)	250 (1900)	250 (1900)	250 (1900)	320 (1750...2500)	320 (1750...2500)		
Максимальный крутящий момент, Нм (мин ⁻¹)	дизельное						
Топливо	дизельное						
Система питания	непосредственный впрыск топлива						
Блок управления впрыском (марка, тип)	03G 906 016J	03G 906 021CS/S/LT	03G 906 021LS	03G 906 016 AS/FM/AT/DT/BA			
Насос-форсунки (марка, тип)	Bosch, PDB 016	Bosch, PDB 043	Bosch, PDB 016	Bosch, PDB 027 / PDB 038			
Турбокомпрессор (марка, тип)	Garrett, GT1646V или KKK 3K-Warner, KP39A, BV39A	KKK 3K-Warner, 03G 253 019K, BV39	Garrett, GT1646V	Garrett, GT1749VA			
Воздушный фильтр (марка, тип)	1K0 183B, с бумажным элементом						
для модификаций:	X0	X0	X0		X1		
с двигателями:	ВКС, BXE	BLS	AZV, BKD		AZV, BKD		
Система выпуска и нейтрализации отработавших газов	один или два глушителя; система нейтрализации отработавших газов						
Передний глушитель (марка, тип)	1K0 118	—	—	1K0 118	1K0 119B	—	—
Задний глушитель (марка, тип)	1K0 120B	1K0 120P	1K0 120P	1K0 120B	1K0 120B	1K0 120B	1K0 120R
Нейтрализаторы (марка, тип)	1K0 178DA		1K0 178LA/3C0 181AA/1K0 181AB/1K0 181CA	1K0 178DA			1K0 178JA

РОСС DE.MT02.E05096

Двигатель (марка, тип)	Audi AG		
	BMM	BUY	BMN
– количество и расположение цилиндров	четырёхтактный дизель с турбонаддувом и промежуточным охлаждением воздуха		
– рабочий объем, см ³	4, рядное		
– степень сжатия	1968	1968	1968
Максимальная мощность, кВт (мин ⁻¹)	18.5	18.5	18.5
Максимальный крутящий момент, Нм (мин ⁻¹)	103 (4000)	120 (4200)	125 (4200)
Топливо	320 (1800... 2500)	350 (1750...2500)	350 (1750...2500)
Система питания	дизельное		
Блок управления впрыском (марка, тип)	непосредственный впрыск топлива		
Насос-форсунки (марка, тип)	03G 906 021 T/AA/GN/GM, 03G 906 016GL Bosch, PDB 042	03G 906 018HD/R Siemens, PPD 003	03G 906 018DH/R/AN Siemens, PPD 003
Турбокомпрессор (марка, тип)	Garrett, GT1646V	Garrett, GT1749VC	Garrett, GT1749VC
Воздушный фильтр (марка, тип)	1K0 183B, с бумажным элементом		

Для модификаций:	X0		X1		X0		X1	
С двигателями:	BMM		BMM		BUY		BUY	
					BMN		BMN	
Система выпуска и нейтрализации отработавших газов	один или два глушителя; система нейтрализации отработавших газов							
Передний глушитель (марка, тип)	1K0 119B	1K0 118	—	—	1K0 119 AP	—	1K0 119 AP	—
Задний глушитель (марка, тип)	1K0 120B	1K0 120B	1K0 120B	1K0 120R	1K0 120B	1K0 120R	1K0 120B	1K0 120R
Нейтрализаторы (марка, тип)	3C0 181AA / 1K0 181AA / 1K0 181AB				1K0 181AA/AB		1K0 181AA/ 1K0 181AB/ 3C0 181EA	

РОСС DE.MT02.E05096

для модификаций:	X0	X0	X1	X0	X1	X0	X1	X1	X0	X0
с двигателями:	BSE, BSF	BLF	BWA	BVY, BVZ	BUB	BWA	BUB	BUB	BSE, BSF, BLF	BVY, BVZ
Трансмиссия	механическая								гидро-механическая	
Сцепление (марка, тип)	фрикционное, сухое, однодисковое, с гидравлическим приводом					фрикционное, многодисковое, работает в масле			—	
Коробка передач (марка, тип)	FM5A F006	FM6A G005	QM62 Q015	FM62 S005	QM62 Q008	FD62 E016	QD62 E024	QD62 E038	FA69 G026	FA69 G027
	полностью синхронизированная, с ручным управлением					автоматическая, с возможностью ручного управления				
– число передач вперед	5	6	6	6	6	6	6	6	6	6
– число передач назад	1	1	1	1	1	1	1	1	1	1
– передаточные числа										
I -	3.455	3.455	3.357	3.778	3.357	3.462	2.933	2.933	4.148	4.148
II -	1.955	1.955	2.087	2.267	2.087	2.150	1.792	1.833	2.370	2.370
III -	1.281	1.281	1.469	1.524	1.469	1.464	1.267	1.300	1.556	1.556
IV -	0.975	0.975	1.098	1.185	1.088	1.079	0.975	0.975	1.155	1.155
V -	0.813	0.813	1.108	0.967	1.108	1.094	1.030	1.030	0.859	0.859
VI -	—	0.706	0.927	0.816	0.912	0.921	0.825	0.825	0.686	0.686
З.Х. -	3.182	3.182	3.990	3.600	3.990	3.989	3.352	3.352	3.394	3.394
Главная передача (марка, тип)	цилиндрическая, косозубая (передняя) + гипоидная (задняя) (для модификаций X1)									
– передаточное число	4.533	4.533	4.235 / 3.273*	3.647	4.235 / 3.273*	4.059 / 3.136*	4.800 / 3.600*	4.800 / 3.600*	4.316	4.103

* - при включении V, VI передач и передачи заднего хода

POCC DE.MT02.E05096

для модификаций:	X0	X0	X0
с двигателями:	AZV, BKD, BMM	AZV, BKD, BMM, BMN, BUY	BLS, BXE, BYT, BKC
Трансмиссия	механическая		
Сцепление (марка, тип)	фрикционное, многодисковое, работает в масле		
Коробка передач (марка, тип)	FD62E014	FD62E018	FD62E011
	автоматическая, с возможностью ручного управления		
– число передач	вперед – 6, назад – 1		
– передаточные числа			
I -	3.462	3.462	3.462
II -	2.050	2.050	2.050
III -	1.300	1.300	1.300
IV -	0.881	0.902	0.902
V -	0.914	0.914	0.914
VI -	0.738	0.756	0.756
З.Х. -	3.988	3.989	3.989
Главная передача (марка, тип)	цилиндрическая, косозубая (передняя) + гипоидная (задняя) (для модификаций X1)		
– передаточное число	4.059 / 3.136*	4.118 / 3.043*	4.375 / 3.333*

* - при включении V, VI передач и передачи заднего хода

POCC DE.MT02.E05096

для модификаций:	X1	X1	X1	X0	X0	X0	X0	X0	X0	X0
с двигателями:	AZV, BKD, BMM	BMN, BUY	BHZ	BKC, BLS, BXE	BLS, BXE	AZV, BKD, BMM	BWA	BYT	BMN, BUY	BVY, BVZ
Трансмиссия	механическая									
Сцепление (марка, тип)	фрикционное, сухое, однодисковое, с гидравлическим приводом									
Коробка передач (марка, тип)	QM62 Q007	QM62 Q018	QM62 Q023	FM5A 4009	FM5A 4044	FM62 Q008	FM62 Q011	FM62 S002	FM62 Q017	FM62 S0D5
	полностью синхронизированная, с ручным управлением									
– число передач вперед	6	6	6	5	5	6	6	6	6	6
– число передач назад	1	1	1	1	1	1	1	1	1	1
– передаточные числа										
I -	3.769	3.769	3.357	3.778	3.778	3.769	3.357	3.778	3.769	3.778
II -	2.087	2.087	2.087	2.063	2.063	2.087	2.087	2.063	2.087	2.267
III -	1.324	1.324	1.469	1.348	1.250	1.324	1.469	1.455	1.324	1.524
IV -	0.911	0.919	1.088	0.967	0.844	0.977	1.098	1.107	0.919	1.185
V -	0.902	0.902	1.097	0.744	0.744	0.975	1.108	0.875	0.902	0.967
VI -	0.756	0.757	0.912	—	—	0.814	0.927	0.725	0.757	0.814
3.X. -	4.549	4.549	3.990	3.600	3.625	4.549	3.990	3.600	4.549	3.600
Главная передача (марка, тип)	цилиндрическая, косозубая (передняя) + гипоидная (задняя) (для модификаций X1)									
– передаточное число	3.875 / 3.100*	3.875 / 3.100*	4.235 / 3.273*	3.389	3.389	3.450 / 2.760*	3.944 / 3.087*	3.647	3.684 / 2.917*	3.647

Подвеска

- передняя VW-Audi AG, независимая, пружинная, типа Макферсон, со стабилизатором поперечной устойчивости
- задняя VW-Audi AG, независимая, пружинная, рычажная, с гидравлическими телескопическими амортизаторами, со стабилизатором поперечной устойчивости

Рулевое управление (марка, тип) VW-Audi AG, рулевой механизм типа “шестерня - рейка”, рулевой привод с электрическим усилителем

Тормозные системы

- рабочая гидравлический двухконтурный привод с диагональным разделением контуров, с АБС, с усилителем, с электронным распределением тормозного усилия (EBV); с электронной системой обеспечения курсовой устойчивости (ESP); тормозные механизмы всех колес - дисковые
- запасная каждый контур рабочей тормозной системы
- стояночная механический (тросовый) привод тормозных механизмов задних колес

РОСС DE.MT02.E05096

<u>Шины</u>	Марка	Размер	Индекс несущей способности	Категория скорости
	—	205/50 R17 (M+S)	89, 93	H
		205/55 R16 (M+S)	91	H
		205/55 R16	91	V, W
		225/45 R17	91, 94	H, W, Y
		225/40 R18	92	Y
		225/45 R17 (M+S)	94	V

Дополнительное оборудование транспортного средства

отопитель салона, кондиционер (хладагент R134A), навигационная система, комплект оборудования для мобильной связи (включая мобильный телефон), бортовой компьютер, акустическая система для парковки (APS), подушки безопасности, стереосистема, CD-проигрыватель, подъемно-сдвижной люк в крыше с электрическим приводом со встроенной солнечной батареей, система крепления детского сиденья „ISOFIX“, электронное противоугонное устройство, огнетушитель порошковый переносной ОП-1(з)-АВСЕ (тип Р 1 DB), устройство дистанционного открывания ворот гаража (HomeLink), навесной багажник сзади автомобиля для перевозки велосипедов, кронштейн для крепления велосипедов на крыше автомобиля, багажник на крыше автомобиля, подушки безопасности

AUDI 8P (Audi A3, Audi S3)

Описание маркировки транспортных средств приведено в приложении № 2.
Общие виды транспортных средств на двух листах приведены в приложении № 3.

Б.В. Кисуленко

С.В. Пугачев

Действует с " 13 " марта 2007 г.

РОСС DE.MT02.E05096

Приложение № 2 к "одобрению типа транспортного средства"

ОПИСАНИЕ МАРКИРОВКИ ТРАНСПОРТНОГО СРЕДСТВА

1. Место расположения и форма знака соответствия:

На наклейке, рядом с табличкой изготовителя или на табличке изготовителя или в багажном отделении в нише запасного колеса или на задней стойке левой передней двери.

Знак соответствия выполнен по ГОСТ Р 50460-92 с указанием номера данного "одобрения типа транспортного средства".

2. Место расположения таблички изготовителя:

В подкапотном пространстве, на видимой части кузова, с правой стороны.

3. Место расположения идентификационного номера (VIN):

3.1. На табличке изготовителя.

3.2. В подкапотном пространстве, на лонжероне над правым колесом.

3.3. Дополнительно VIN может наноситься под ветровым стеклом, в левом нижнем углу.

4. Структура и содержание идентификационного номера (номеров) транспортных средств:

1	2	3	4	5	6	7	8	9	10	11	12	13	14	15	16	17
W	A	U	?	?	?	8	P	?	?	?	?	?	?	?	?	?

поз. 1 - 3: **WAU** - WMI (международный код изготовителя) - Audi AG, Германия.

поз. 4 - 6: Постоянная часть идентификационного номера:
постоянный символ **Z** или
контрольное число от **0** до **9** или литера **X** или
специальное кодирование.

поз. 7 - 8: **8P** - обозначение типа транспортного средства.

поз. 9: постоянный символ **Z** или
контрольное число от **0** до **9** или литера **X** или
специальное кодирование.

поз. 10: Обозначение модельного года согласно ISO 3779-83.

поз. 11: Код сборочного завода:
" **A** " – Ingolstadt, Germany;
" **N** " – Neckarsulm, Germany;
" **1** " – Győr, Hungaria;
" **B** " – Bruxelles, Belgium.

поз. 12 - 17: Производственный номер транспортного средства.

Audi A3

Abmessungen
Dimensions

03/03

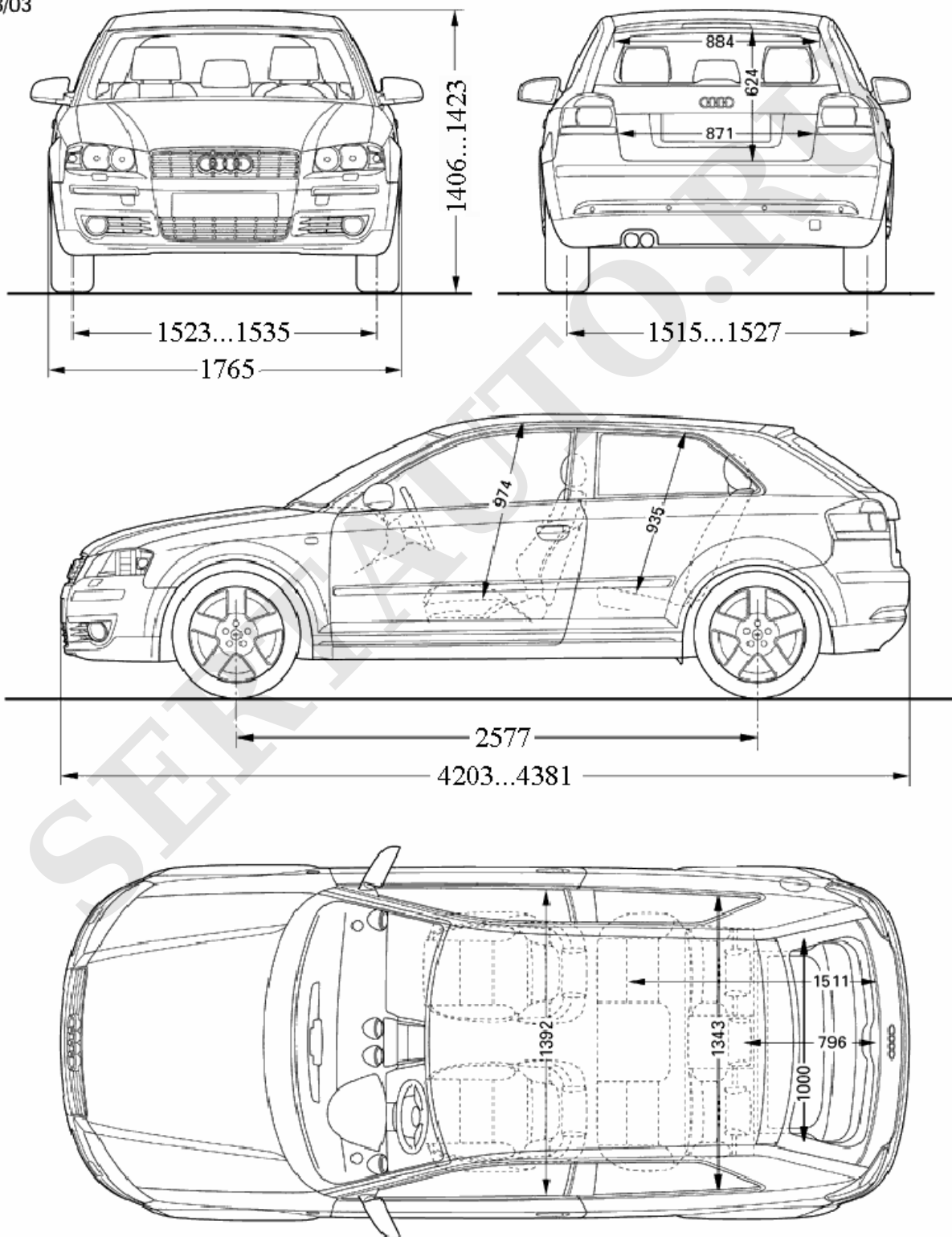

Angaben in mm bei Leergewicht

Audi A3

Abmessungen
Dimensions

07/04

