

ОРГАН ПО СЕРТИФИКАЦИИ
продукции машиностроения ВНИИНАМШ (ОС «ПРОММАШ»)
№ РОСС RU.0001.11АЯ04 от 20.03.2008 г.
123007, г. Москва, ул. Шеногина, д. 4, тел. (499) 256-14-77, (499) 259-74-85

РОСС СN.АЯ04.Е01450P1

01 марта _____
2010

Марка транспортного средства	BENDA, FADA, LFANG, ROMAT, LEOPARD, ELITE, EROS, SWORD, VELOCITY, PALADIN, LOONG, VENTUS-MOTO, FIRST BIKE, KINGWAY, LADOGA, SHINERAY, WACIAK, MODENA, MOTOVENTUS
Тип транспортного средства	B08A, BD50QT-15
Модификации	BD50QT, BD50QT-2 (для B08A)
Коммерческое наименование	BD50QT, FD50QT, LF50QT, RM50QT, LP50QT, EL50QT, ER50QT, SW50QT, VL50QT, PD50QT, LN50QT, VT50QT, FB50QT, KW50QT, LG50QT, XY50QT, BD50QT-2, FD50QT-2, LF50QT-2, RM50QT-2, LP50QT-2, EL50QT-2, ER50QT-2, SW50QT-2, VL50QT-2, PD50QT-2, LN50QT-2, VT50QT-2, FB50QT-2, KW50QT-2, LG50QT-2, XY50QT-2, (для B08A); BD50QT-15, FD50QT-15, LF50QT-15, RM50QT-15, LP50QT-15, EL50QT-15, ER50QT-15, SW50QT-15, VL50QT-15, PD50QT-15, LN50QT-15, VT50QT-15, FB50QT-15, KW50QT-15, LG50QT-15, XY50QT-15, BD50QT-20, FD50QT-20, LF50QT-20, RM50QT-20, LP50QT-20, EL50QT-20 (для BD50QT-15)
Категория транспортного средства	L ₁
Код ТН ВЭД	8711 10
Код VIN	LBDT?BP???...
Заявитель, представитель изготовителя и его адрес	ООО «Юнитрейд», 350000, г. Краснодар, ул. Чапаева, 92, Российская Федерация
Изготовитель и его адрес	Zhejiang Changling Benjian Vehicle Co., Ltd. , Changan Village, Wenyan Town, Xiaoshan District, Hangzhou City, Zhejiang, P.R. China.
Сборочный завод и его адрес	Lifang Motor (Group) Co., Ltd., Hangzhou Lifang Trading Co., Ltd., No. 38, Shixing Road, Hangzhou city, Zhejiang Province, 310022, R.P. China

РОСС СN.АЯ04.Е01450P1

ОБЩИЕ ХАРАКТЕРИСТИКИ ТРАНСПОРТНОГО СРЕДСТВА

Количество и расположение колес	2, в ряд
Колесная формула / ведущие колеса	2 x 1 / заднее
Схема компоновки транспортного средства	двигатель в пределах базы
Рама	трубчатая, сварная, со штампованными элементами
Число мест спереди/сзади	1/1

	для мод:	B08A	BD50QT-15
Габаритные размеры, мм			
- длина		1830	1985
- ширина		700	680
- высота		1180	1130
База, мм		1290	1415
Масса снаряженного транспортного средства, кг (ГОСТ Р 52051-2003)		88	108
Допустимая максимальная масса транспортного средства, кг		255	258
Допустимая максимальная масса транспортного средства, приходящаяся:			
- на переднее колесо, кг		90	78
- на заднее колесо, кг		165	180
	для мод:	B08A, BD50QT-15	B08A
Двигатель (марка, тип)		BENDA, FADA, LFANG, ROMAT, LEOPARD, ELITE, EROS, SWORD, VELOCITY, PALADIN, LOONG, VENTUS-MOTO, FIRST BIKE, KINGWAY, LADOGA, SHINERAY, WACIAK , MODENA, MOTOVENTUS	
		139QMB	1E40QMB
		четырёхтактный	двухтактный
		воздушного охлаждения, с принудительным зажиганием	
		1, горизонтальное	
- количество и расположение цилиндров			
- рабочий объем, см ³		49.6	49.3
- степень сжатия		10.0	7.6
Максимальная мощность, кВт (мин ⁻¹)		1.8 (7000)	2.7 (7400)
Максимальный крутящий момент, Нм (мин ⁻¹)		2.4 (6500)	3.6 (5900)
Топливо		бензин с октановым числом не менее 92	
Система питания		карбюраторная	
Карбюратор (марка, тип)		Keihin, PD19J	TK, PZ15
Воздушный фильтр (марка, тип)		e4 HB139	e4 40
		с сухим фильтрующим элементом	

РОСС СN.АЯ04.Е01450Р1

для мод. с двигателем:	139QMB	1E40QMB
Система зажигания	CDI, электронная, бесконтактная	
Коммутатор (марка, тип)	ZONKO, CFWD50 с электронным опережением зажигания	
Катушка зажигания (марка, тип)	ZONKO, индуктивного типа	
Свечи зажигания (марка, тип)	TORCH, A7RTC	
Система выпуска и нейтрализации отработавших газов	один глушитель со встроенным нейтрализатором отработавших газов	
Глушитель (марка, тип)	е4 BDA	е4 BDB
	резонаторного типа	
Трансмиссия	механическая	
Сцепление (марка, тип)	сухое, центробежное	
Коробка передач (марка, тип)	автоматическая, клиноременный вариатор	
- передаточные числа:		
- минимальное передаточное число вариатора	0.850	0.810
- максимальное передаточное число вариатора	2.400	2.500
- передаточное число передачи к ведущему колесу	11.050	10.330
Главная передача (марка, тип)	двойная цилиндрическая	
Подвеска		
- передняя	телескопическая вилка с двумя пружинно-телескопическими гидравлическими амортизаторами	
- задняя	рычажная, маятникового типа, с пружинно-гидравлическим амортизатором	
Рулевое управление (марка, тип)	рулевая вилка мотоциклетного типа	
Тормозные системы:		
- рабочая	передние - однодисковый тормозной механизм с ручным гидравлическим приводом	
	задние - барабанный тормоз с ручным тросовым приводом или однодисковый тормозной механизм с ручным гидравлическим приводом	

РОСС СN.АЯ04.Е01450Р1

для мод:	B08A	BD50QT-15
Шины		
- размер (передние ÷ задние)	120/70-12 ÷ 120/70-12	130/60-13 ÷ 130/70-12
- индекс несущей способности (передние ÷ задние)	58 ÷ 58	53 ÷ 62
- категория скорости (передние ÷ задние)	J ÷ J	J ÷ J

BENDA, FADA, LFANG, ROMAT, LEOPARD, ELITE, EROS, SWORD, VELOCITY, PALADIN, LOONG, VENTUS-MOTO, FIRST BIKE, KINGWAY, LADOGA, SHINERAY, WACIAK, MODENA, MOTOVENTUS
B08A, BD50QT-15

Описание маркировки транспортного средства приведено в приложении 2.
 Общие виды транспортного средства на 2 листах приведены в приложении 3.

Зам.

А.В. Куликов

С.В. Пугачев

Действует с «03» апреля 2009г.

РОСС СN.АЯ04.Е01450Р1

Приложение № 2 к "одобрению типа транспортного средства"

ОПИСАНИЕ МАРКИРОВКИ ТРАНСПОРТНОГО СРЕДСТВА

1. Место расположения и форма знака соответствия:
Знак соответствия выполняется по ГОСТ Р 50460-92 и включает номер «одобрения типа транспортного средства»
2. Место расположения таблички изготовителя:
С правой стороны в нижней средней части в зоне боковой подножки.
3. Место расположения идентификационного номера (код VIN):
 - 3.1. На табличке изготовителя.
 - 3.2. Передней части рамы в зоне крепления к оси вилки руля
4. Структура и содержание идентификационного номера (номеров) транспортных средств:

1	2	3	4	5	6	7	8	9	10	11	12	13	14	15	16	17
L	B	D	T	?	B	P	?	?	?	?	?	?	?	?	?	?

- поз. 1 - 3: Международный код изготовителя (WMI): «LBD» - Zhejiang Changling Benjian Vehicle Co., Ltd., P.R.China.
- поз. 4: обозначение типа транспортного средства: "Т" – двухколесный мопед
- поз. 5: обозначение типа двигателя транспортного средства: "А" – двухтактный, "С" – четырехтактный
- поз. 6: обозначение рабочего объема двигателя транспортного средства: "В" – для двигателя объемом до 50 см³
- поз. 7: обозначение марки транспортного средства: "Р"
- поз. 8: код модели: "А"- для В08А, "Т"- для ВD50QT-15
- поз. 9: контрольный символ: цифры от 0 до 9, либо буква "Х"
- поз. 10: код года выпуска по ISO 3779-83
- поз. 11 - 17: производственный номер транспортного средства

РОСС СНАЯ04.Е01450Р1
Приложение № 3 к "одобрению
типа транспортного средства"

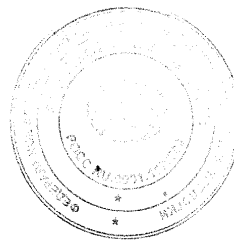
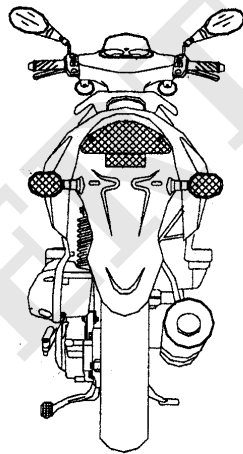
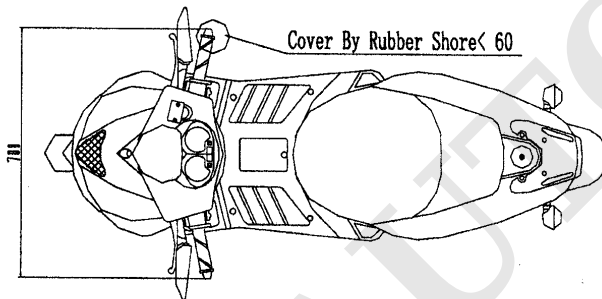
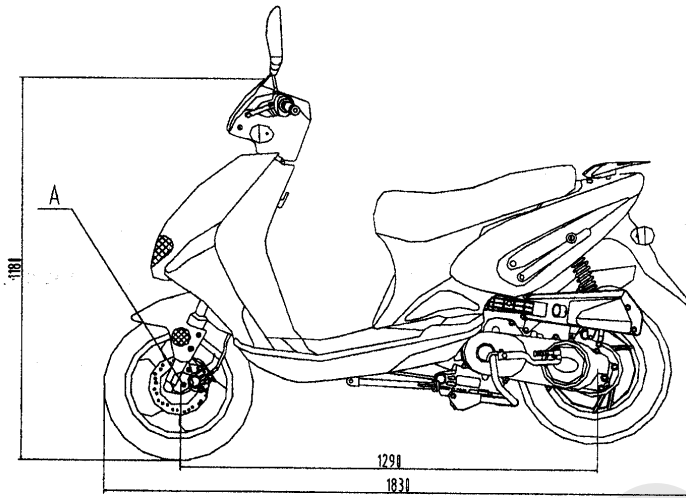

BENDA, FADA, LFANG, ROMAT, LEOPARD, ELITE, EROS, SWORD, VELOCITY, PALADIN,
LOONG, VENTUS-MOTO, FIRST BIKE, KINGWAY, LADOGA, SHINERAY, WACIAK, MODENA,
MOTOVENTUS B08A

РОСС СМ.АЯ04.Е01450Р1
Приложение № 3 к "одобрению
типа транспортного средства"

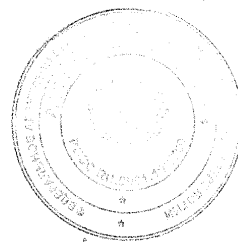
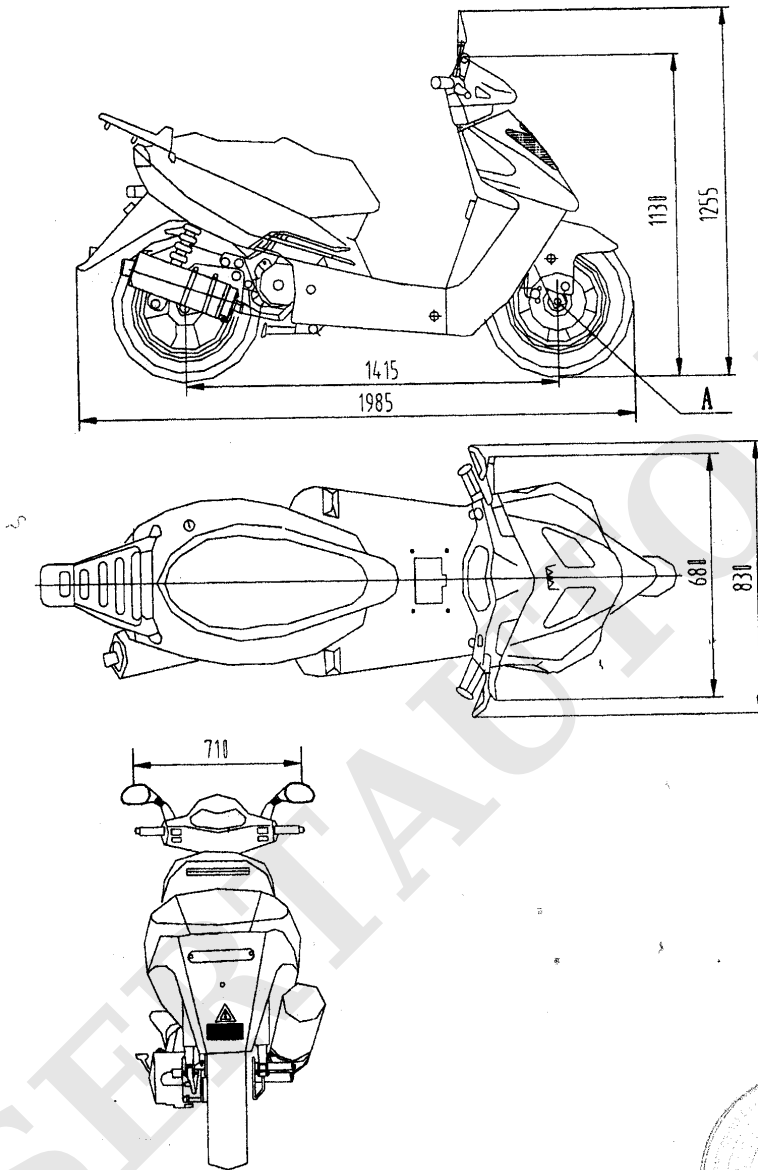

BENDA, FADA, LFANG, ROMAT, LEOPARD, ELITE, EROS, SWORD, VELOCITY, PALADIN,
LOONG, VENTUS-MOTO, FIRST BIKE, KINGWAY, LADOGA, SHINERAY, WACIAK, MODENA,
MOTOVENTUS **BD50QT-15**