

ОРГАН ПО СЕРТИФИКАЦИИ СПЕЦИАЛЬНЫХ И СПЕЦИАЛИЗИРОВАННЫХ АВТОТРАНСПОРТНЫХ СРЕДСТВ И УСЛУГ НА АВТОМОБИЛЬНОМ ТРАНСПОРТЕ – «САМТ-ФОНД»,
№ РОСС RU.0001.10MT22 от 03 ноября 2006 г. (127434, Москва, Ивановская ул., 19-21)
тел. (495) 917-82-05

РОСС CN.MT22.E04254

02 января 9

Марка транспортного средства	BEIFANG BENCHI
Тип транспортного средства	ND1???B?, ND1???F?, ND3???B?, ND3???F?, ND4???B?, ND4???F?, ND5???B?, ND5???F?
Категория транспортного средства	N₃, N₃G
Код ТН ВЭД	8701 20 (для ND4...); 8704 23 (для ND1..., ND3...); 8705 40 (для ND5...)
Код VIN	LBZ14????????????, LBZ44????????????, LBZ54????????????
Экологический класс	3
Заявитель и его адрес	ОАО «Байкальская лесная компания» <u>Юридический адрес:</u> 671252, Республика Бурятия, Прибайкальский р-он, пос. Ильинка, ул. Заводская <u>Фактический адрес:</u> 670013, Республика Бурятия, г. Улан-Уде, ул. Ключевская, д. 21
Изготовитель и его адрес	Baotou Beifang Benchi Heavy-Duty Truck 014030, No.2 H.O., Box, Baotou, P.R. China
Сборочные заводы и их адреса	Baotou Beifang Benchi Heavy-Duty Truck Co., Ltd 014032, Minchgu, Baotou, P.R. China; Inner Mongolia № 1 machinery Group Corporation limited 014032, Minchgu, Baotou, P.R. China; Beifang Benchi Passenger Car (YanTai) Co. Ltd 014032, Minchgu, Baotou, P.R. China; Cungcin Beifang Benchi Co. Ltd 400050, № 43, Chgencze, Yanzypin, Czuyulunpo, Chungcin, P.R. China Penglai Beifang Benchi Co., Ltd 18 Jinchuang Road, Economic Development Area, Penglai, P.R. China

РОСС CN.MT22.E04254

ОБЩИЕ ХАРАКТЕРИСТИКИ ТРАНСПОРТНОГО СРЕДСТВА

Колесная формула / ведущие колеса	6 x 4 / задней тележки (для ND????B?) 6 x 6 / все (для ND????F?)
Схема компоновки транспортного средства	кабина над двигателем, расположение двигателя – переднее продольное
Исполнение грузочного пространства (Тип кузова транспортного средства)	металлическая самосвальная платформа, опрокидывающаяся назад при помощи гидравлического механизма (для ND3...); седельно-сцепное устройство (для ND4...); смесительный барабан (для ND5...); бортовая платформа, с тентом или без него (для ND1...)
Назначение транспортного средства	для перевозки сыпучих грузов (для ND3...); буксирование полуприцепов (для ND4...); автобетоносмеситель (для ND5...); для перевозки грузов различного назначения (для ND1...)
Кабина	цельнометаллическая, двухдверная, двухместная, откидывающаяся вперед, со спальным местом или без него, низкая или средняя или высокая, короткая или средняя или длинная
Габаритные размеры, мм	
- длина	7257...11986
- ширина	2500
- высота	3055...3490
База, мм	3150, 3450, 3800, 4100, 4450, 4750, 5050, 5650 + 1450
Колея передних / задних колес, мм	1990 или 1995 или 2070 / 1800 или 2040
Масса снаряженного транспортного средства, кг (по ОСТ 37.001.408-85)	10030...14620
Полная масса транспортного средства, кг	25000 (33500)*
- на переднюю ось	6650...7000
- на заднюю тележку	18000...18350 (26000)*
Допустимая полная масса полуприцепа, кг	39260...39830 (только для ND4???)
Полная масса автопоезда, кг	49000 (только для ND4???)

* - массы, допустимые конструкцией для движения по дорогам с осевой нагрузкой до 130 кН

Двигатель (марка, тип)	для всех модификаций				
	Weichai Power Co., Ltd, WP10.xxx				
	300N	270	290	336	375
	четырёхтактный дизель с турбонаддувом и промежуточным охлаждением наддувочного воздуха				
	6, рядное				
	9726				
	17				
- количество и расположение цилиндров	221 (1900)	196 (2200)	213 (2200)	247 (2200)	276 (2200)
- рабочий объем, см ³	1390	1100	1160	1250	1460
- степень сжатия	(1200-1500)	(1200-1600)	(1200-1600)	(1200-1600)	(1200-1600)
- максимальная мощность, кВт (мин ⁻¹)					
- максимальный крутящий момент, Нм (мин ⁻¹)					
Топливо	дизельное				

РОСС CN.MT22.E04254

для двигателя:	300N	270	290	336	375
Система питания ТНВД (марка, тип) Форсунки (марка, тип) Турбокомпрессор (марка, тип) Воздушный фильтр (марка, тип)	впрыск топлива под давлением R.BOSCH Co. CPN2.2, CPN2.2+ R.BOSCH Co. CRIN2 WUXI HUOERSAITE ENGINEERING CO.,LTD, JIANGSU CHINA, HX50 SHANGHAI HONEYWELL CO.,LTD, GT42 Shanghai fleetguard filter Co.,Ltd DZ9118190230, DZ9112190328 Xinxiang filter Co.,Ltd81.08400.6005				
Система выпуска и нейтрализации отработавших газов Глушитель (марка, тип)	один глушитель, система нейтрализации отсутствует Zheng Zhou Sanwei Co., LTD DZ9114540009, DZ9100540005 Xi an ruihua DZ9112540884				

	для всех модификаций		
Двигатель (марка, тип)	Weichai Power Co., Ltd, WP12.xxx		
	400	440	480
	четырехтактный дизель с турбонаддувом и промежуточным охлаждением наддувочного воздуха		
	6, рядное		
	11596		
	17		
- количество и расположение цилиндров			
- рабочий объем, см ³			
- степень сжатия			
- максимальная мощность, кВт (мин ⁻¹)	294 (2100)	323 (2100)	353 (2100)
- максимальный крутящий момент, Нм (мин ⁻¹)	1780 (1200-1500)	1920 (1200-1500)	1970 (1200-1500)
Топливо	дизельное		
Система питания ТНВД (марка, тип) Форсунки (марка, тип) Турбокомпрессор (марка, тип) Воздушный фильтр (марка, тип)	впрыск топлива под давлением R.BOSCH Co. CPN2.2, CPN2.2+ R.BOSCH Co. CRIN2 WUXI HUOERSAITE ENGINEERING CO.,LTD, JIANGSU CHINA, HX50 SHANGHAI HONEYWELL CO.,LTD, GT42 Shanghai fleetguard filter Co.,Ltd DZ9118190230, DZ9112190328 Xinxiang filter Co.,Ltd81.08400.6005		
Система выпуска и нейтрализации отработавших газов Глушитель (марка, тип)	один глушитель, система нейтрализации отсутствует Zheng Zhou Sanwei Co., LTD DZ9114540009, DZ9100540005 Xi an ruihua DZ9112540884		

РОСС CN.MT22.E04254

	только для модификаций ND????F?
Двигатель (марка, тип)	Weichai Power Co., Ltd, WD615.46, четырёхтактный дизель с турбонаддувом и промежуточным охлаждением наддувочного воздуха
- количество и расположение цилиндров	6, рядное
- рабочий объем, см ³	9726
- степень сжатия	15,5
- максимальная мощность, кВт (мин ⁻¹)	266 (2200)
- максимальный крутящий момент, Нм (мин ⁻¹)	1460 (1400...1600)
Топливо	дизельное
Система питания	впрыск топлива под давлением
ТНВД (марка, тип)	Bosch, P6P120A720RS7283
Форсунки (марка, тип)	Bosch, KBEL132P110
Турбокомпрессор (марка, тип)	Schwitzer, S3A
Воздушный фильтр (марка, тип)	Fleet guard, 500 094 5002
Система выпуска и нейтрализации отработавших газов	один глушитель, система нейтрализации отсутствует
Глушитель (марка, тип)	Shaanxi, AZ911

Трансмиссия

механическая

Сцепление (марка, тип)

Guilin Fuda Co.,LTD Co., 420 или 430, сухое, однодисковое

Коробка передач (марка, тип)

Shaanxi FAST Gear Co., LTD., 9JS119, 9JS135, 9JS135A, RT-11509C, 9JS150A, 9JS150T-B, 9JS180A, 12JS160TA, 12JS180TA, 12JS200TA, 16JS180TA, 16JS200TA, 16JS200T, с ручным управлением

	9JS119	9JS135	9JS135A	RT-11509C
для коробки передач				
- число передач	вперед – 9, назад – 1			
- передаточные числа				
I -	12.11	12.11	11.02	12.42
II -	8.08	8.08	6.55	8.29
III -	5.93	5.93	4.64	6.08
IV -	4.42	4.42	3.36	4.53
V -	3.36	3.36	2.46	3.36
VI -	2.41	2.41	1.95	2.47
VII -	1.76	1.76	1.38	1.81
VIII -	1.32	1.32	1.00	1.35
IX -	1.00	1.00	0.73	1.00
3.X -	12.66	12.66	11.52	12.99

POCC CN.MT22.E04254

для коробки передач		9JS150A	9JS150T-B	9JS180A
– число передач		вперед – 9, назад – 1		
– передаточные числа				
I -		12.57	12.65	10.69
II -		8.39	8.38	7.08
III -		6.15	6.22	5.25
IV -		4.59	4.57	3.40
V -		3.40	3.40	2.68
VI -		2.47	2.46	2.08
VII -		1.81	1.83	1.55
VIII -		1.35	1.34	1.00
IX -		1.00	1.00	0.79
3.X. -		13.14	13.22	11.17
для коробки передач		12JS160TA	12JS180TA	12JS200TA
– число передач		вперед – 12, назад – 2		
– передаточные числа				
I -		12.10	12.10	15.53
II -		9.41	9.41	12.08
III -		7.31	7.31	9.39
IV -		5.71	5.71	7.33
V -		4.46	4.46	5.73
VI -		3.48	3.48	4.46
VII -		2.71	2.71	3.48
VIII -		2.11	2.11	2.71
IX -		1.64	1.64	2.10
X -		1.28	1.28	1.64
XI -		1.00	1.00	1.28
XII -		0.78	0.78	1.00
3.X.I -		11.56	11.56	14.86
3.X.II -		2.59	2.59	3.33

POCC CN.MT22.E04254

для коробки передач		12JS160TA	12JS180TA	12JS200TA
– число передач		вперед – 16, назад – 2		
– передаточные числа				
I -		14.03	14.03	17.04
II -		11.64	11.64	14.03
III -		9.60	9.60	11.66
IV -		7.97	7.97	9.60
V -		6.62	6.62	8.06
VI -		5.49	5.49	6.64
VII -		4.55	4.55	5.53
VIII -		3.78	3.78	4.55
IX -		3.08	3.08	3.74
X -		2.56	2.56	3.08
XI -		2.11	2.11	2.56
XII -		1.75	1.75	2.11
XIII -		1.45	1.45	1.77
XIV -		1.21	1.21	1.46
XV -		1.00	1.00	1.21
XVI -		0.83	0.83	1.00
3.X.I -		13.40	13.40	16.30
3.X.II -		11.13	11.13	13.42

Раздаточная коробка (марка, тип)	VG2000 или VG1400 (только для ND????F?)
– передаточные числа	
– высшее	0.890
– низшее	1.536
Главная передача (марка, тип)	Weifan Benchi, двухступенчатый редуктор с колесной планетарной передачей
– передаточные числа	4.769 или 5.263

Подвеска

– передней оси	зависимая, на двух полуэллиптических рессорах, с гидравлическими телескопическими амортизаторами и резиновыми буферами
– задней тележки	зависимая, балансирующая, на двух полуэллиптических рессорах, с реактивными штангами или пневматическая

Рулевое управление (марка, тип)

ZF 8098, рулевой механизм типа «винт - гайка на циркулирующих шариках - рейка - сектор»; рулевой привод с гидроусилителем

РОСС CN.MT22.E04254

Тормозные системы

- рабочая пневматическая, двухконтурный привод с разделением на контуры на переднюю ось и заднюю тележку; тормозные механизмы всех колес барабанного типа; с АБС (WABCO)
- запасная колесные тормозные механизмы задней тележки, приводимые в действие пружинными энергоаккумуляторами
- стояночная каждый контур рабочей тормозной системы
- вспомогательная моторный тормоз-замедлитель

Шины	марка	размер	индекс несущей способности	категория скорости
	-	12.00R20	154/150	K
	-	11.00R20	150/146	K
	-	14.00R20	164/160	G
	-	14.00R24	164/160	G

Дополнительное оборудование транспортного средства	кондиционер (хладагент R134A)
---	-------------------------------

При проезде транспортных средств по автомобильным дорогам общего пользования, а также по улицам городов и населенных пунктов должны быть выполнены требования “Инструкции по перевозке крупногабаритных и тяжеловесных грузов автомобильным транспортом по дорогам Российской Федерации”.

**BEIFANG BENCHI ND1???B?, ND1???F?, ND3???B?, ND3???F?,
ND4???B?, ND4???F?, ND5???B?, ND5???F?**

Описание маркировки транспортного средства приведено в приложении № 2.

Общие виды транспортных средств на четырех страницах приведены в приложении № 3.

М.И. Грифф

С.В. Пугачев

Действует с " 02 " января 2008 г.

РОСС CN.MT22.E04254

Приложение № 2 к "одобрению типа транспортного средства"

ОПИСАНИЕ МАРКИРОВКИ ТРАНСПОРТНОГО СРЕДСТВА

1. Место расположения и форма знака соответствия:

Рядом с табличкой изготовителя.

Знак соответствия выполнен по ГОСТ Р 50460-92 с указанием номера данного "одобрения типа транспортного средства"

2. Место расположения таблички изготовителя:

На правой боковине кабины.

3. Место расположения идентификационного номера (VIN) транспортных средств:

3.1. На табличке изготовителя.

3.2. В передней части правого лонжерона рамы.

4. Структура и содержание идентификационного номера (номеров) транспортных средств:

1	2	3	4	5	6	7	8	9	10	11	12	13	14	15	16	17
L	B	Z	?	4	?	?	?	?	?	?	?	?	?	?	?	?

поз. 1 - 3: Международный идентификационный код изготовителя (WMI):
LBZ – Baotou Beifang Benchi Heavy-Duty Truck, P.R. China.

поз. 4: Обозначение типа транспортного средства:
"1" – автомобиль бортовой, "4" – седельный тягач, "5" – спецавтомобиль.

поз. 5: Обозначение полной массы:
"4" – 20001...26000 кг.

поз. 6: Обозначение объема двигателя:
"6" – 9500...10000 см³, "7" – 10001...15000 см³.

поз. 7: Обозначение базы (от первой до последней оси):
"D" – 4501...5000 мм; "E" – 4501...5500 мм; "F" – 5501...6000 мм;
"G" – 6001...6500 мм; "H" – 6501...7000 мм; "J" – 7001...7500 мм.

поз. 8: Обозначение варианта кабины: A, B, C, D, E.

поз. 9: Контрольный знак.

поз. 10: Год выпуска согласно ISO 3779-83.

поз. 11: Обозначение сборочного завода:

"A" – Baotou Beifang Benchi Heavy-Duty Truck Co., Ltd;

"B" – Inner Mongolia № 1 machinery Group Corporation limited;

"C" – Beifang Benchi Passenger Car (YanTai) Co. Ltd;

"D" – Cungcin Beifang Benchi Co. Ltd;

"E" – Penglai Subsidiary company of Baotou Beifang Benchi Heavy-Duty Truck Co., Ltd.

поз. 12 - 17: Производственный номер транспортного средства.

РОСС CN.MT22.E04254

Приложение № 3 к "одобрению типа транспортного средства"

BEIFANG BENCHI ND1...

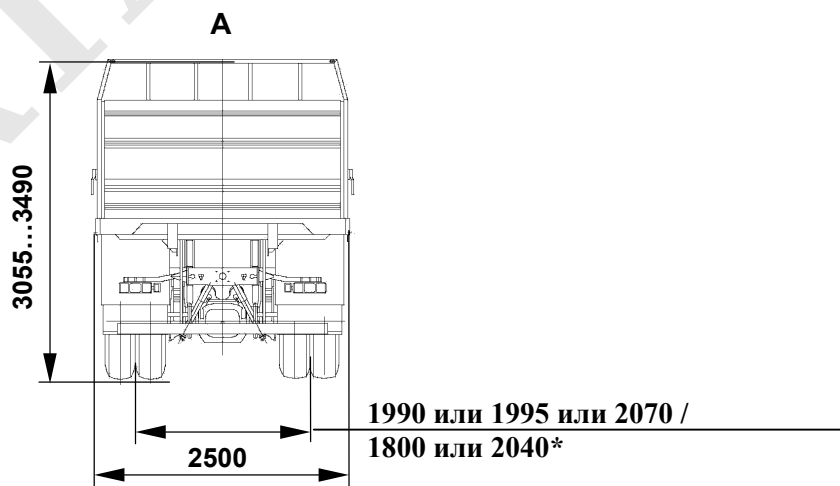
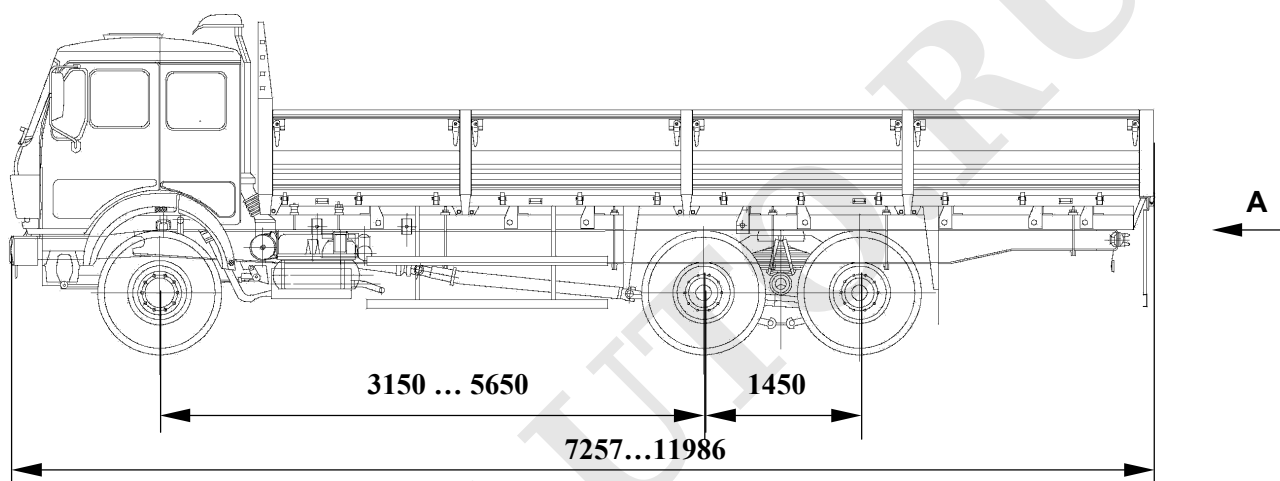

Варианты кабин

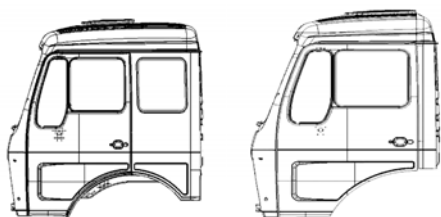

*) колея передних/ задних колес

РОСС CN.MT22.E04254

Приложение № 3 к "одобрению типа транспортного средства"

BEIFANG BENCHI ND3...

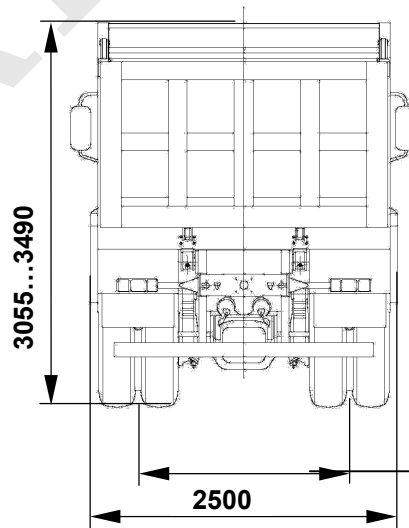
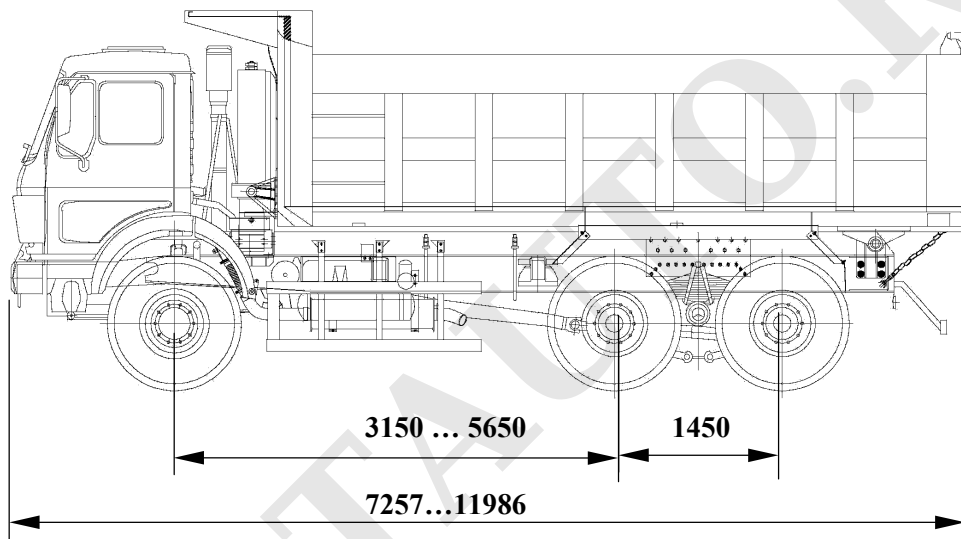

1990 или 1995 или 2070 /
1800 или 2040*

Варианты кабин

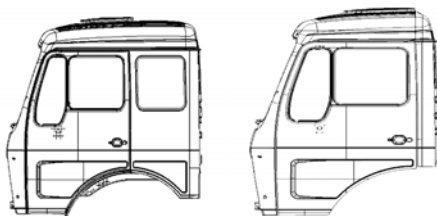

* колес передних/ задних колес

POCC CN.MT22.E04254

BEIFANG BENCHI ND4...

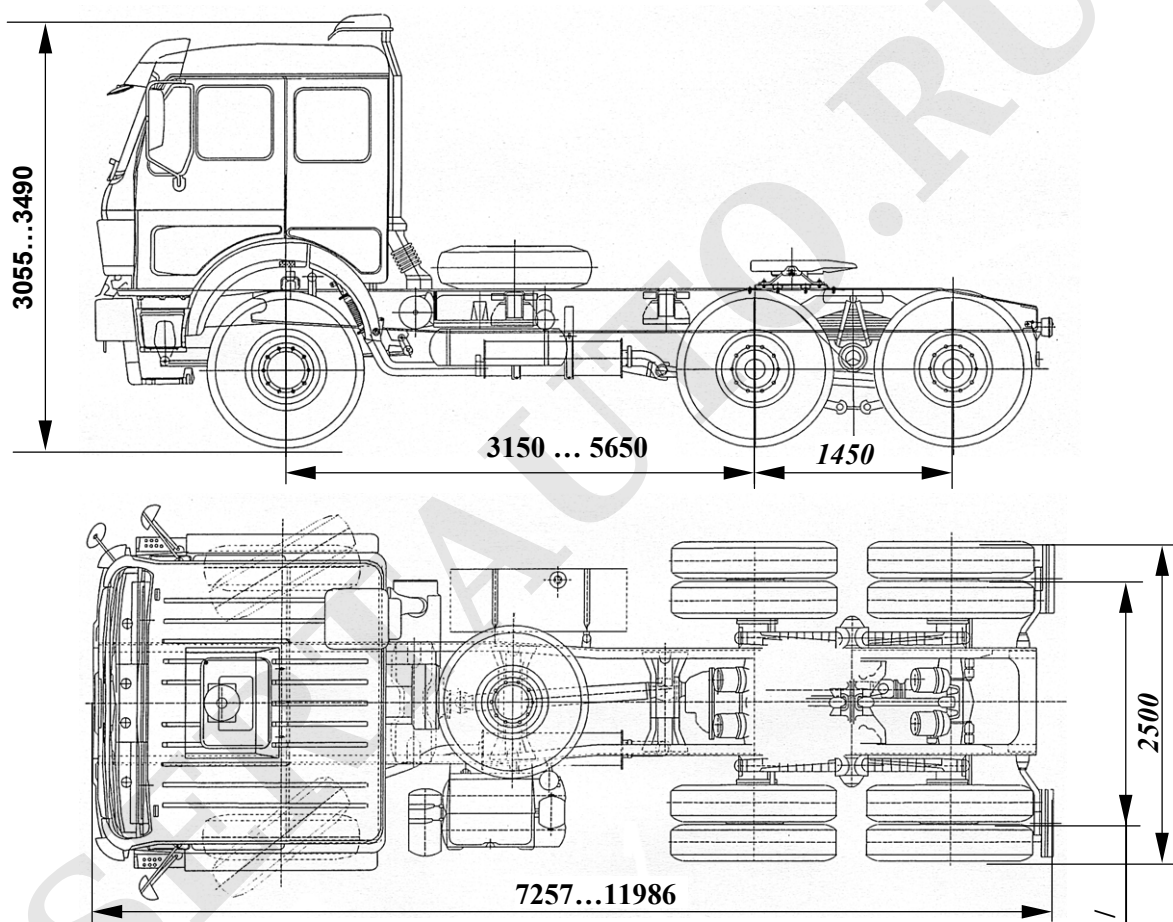

Варианты кабин

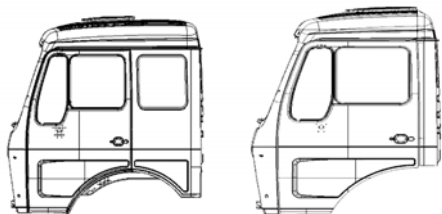

*) колея передних/ задних колес

1990 или 1995 или 2070 /
1800 или 2040*

POCC CN.MT22.E04254

BEIFANG BENCHI ND5...

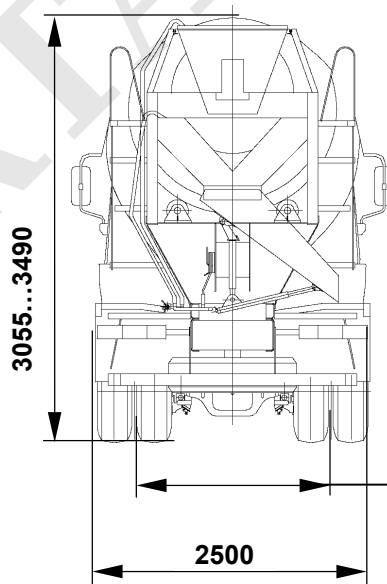
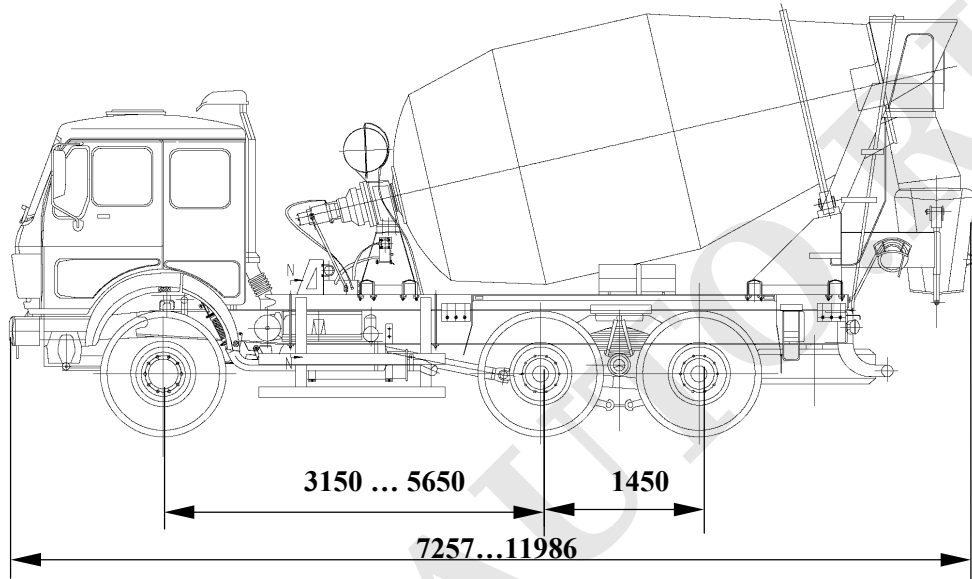

1990 или 1995 или 2070 /
1800 или 2040

Варианты кабин

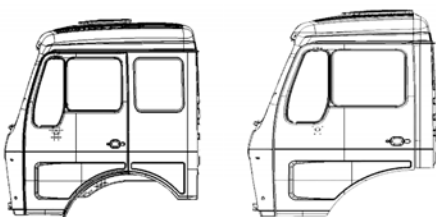

^{*)} колея передних/ задних колес