

ОРГАН ПО СЕРТИФИКАЦИИ
Межотраслевой фонд "Сертификация автотранспорта САТР" ("САТР-ФОНД")
№ РОСС RU.0001.11MT02 от 06.06.2006 г.
125480, г. Москва, ул. Героев Панфиловцев, 24 (тел. 454-42-27)

РОСС DE.MT02.E04332P2

31 декабря 7

Марка транспортного средства	AUDI
Тип транспортного средства	4F (Audi A6, Audi S6, Audi A6 Allroad QUATTRO)
Категория транспортного средства	M₁
Код ТН ВЭД	8703 23 (для мод. с дв. BPJ, BBJ, BDW) 8703 24 (для мод. с дв. AUK, BAT, BVJ, BXA, BYU) 8703 32 (для мод. с дв. BLB, BNA, BRE, BRF) 8703 33 (для мод. с дв. BNG, BSG, BPP, BMK, ASB)
Экологический класс	2 (для мод. с дв. AUK, BAT, BBJ, BDW BPJ, BLB, BMK, BPP, ASB, BXA, BVJ, BRE, BYU) 4 (для мод. с дв. AUK, BAT, BBJ, BDW, BPJ, BLB, BMK, BNA, BNG, BPP, BRE, BRF, BSG, ASB, BXA, BVJ) (см. Приложение №1)
Код VIN	WAU???4F...
Заявитель, представитель изготовителя и его адрес	ООО "ФОЛЬКСВАГЕН Груп Рус", 141500, Московская область, г. Солнечногорск, ул. Обуховская, д. 46, Российская Федерация
Изготовитель и его адрес	AUDI AG, D-85045, Ingolstadt, Germany
Сборочные заводы и их адреса	AUDI AG, D-85045, Ingolstadt, Germany AUDI AG, D-74148, Neckarsulm, Germany

ОБЩИЕ ХАРАКТЕРИСТИКИ ТРАНСПОРТНОГО СРЕДСТВА

Колесная формула / ведущие колеса	4 x 2 / передние (X0) или 4 x 4 / все (X1)
Схема компоновки транспортного средства	переднеприводная или полноприводная; расположение двигателя - переднее продольное
Тип кузова / количество дверей	цельнометаллический, несущий, седан / 4 или универсал / 5
Количество мест спереди / сзади	2 / 3

POCC DE.MT02.E04332P2

Габаритные размеры, мм

– длина	4916...5029
– ширина	1855...1864
– высота	1440...1526

База, мм

2846 или 2857

Колея передних / задних колес, мм

1590...1616 / 1576 ...1634

для модификаций с кузовом:	универсал	седан
Масса снаряженного транспортного средства, кг (по ГОСТ Р 52051-2003)	1665...2045	1595...1985
Полная масса транспортного средства, кг	2220...2600	2100...2490
Масса, приходящаяся		
– на переднюю ось, кг	1080...1340	1085...1345
– на заднюю ось, кг	1085...1260	1010...1145
Допустимая полная масса прицепа, кг		
– прицеп без тормозов	750	750
– прицеп с тормозами	1400...2100	1400...2100

Двигатель (марка, тип)	Audi AG							
	BPJ	AUK	BYU	BVJ	BDW	BAT	BVJ	BXA
	четырёхтактный, бензиновый							
– количество и расположение цилиндров	4	6	6	6	6	8	8	10
	рядное				V - образное			
– рабочий объем, см ³	1984	3123	3123	2976	2393	4163	4163	5204
– степень сжатия	10.3	12.5	12.5	10.1	10.3	11.0	12.5	12.5
Максимальная мощность, кВт (мин ⁻¹)	125 (4300... 6000)	188 (6500)	183 (6500)	160 (6300)	130 (6000)	246 (6600)	257 (6800)	320 (6800)
Максимальный крутящий момент, Нм (мин ⁻¹)	280 (1800... 4200)	330 (3250)	330 (3250)	290 (3200)	230 (3000... 5000)	420 (3500)	440 (3500)	540 (3000... 4000)
Топливо	бензин с октановым числом не менее							
	95	95	95	95	95	98	98	98
Система питания	непосредственный впрыск топлива в камеру сгорания			распределенный впрыск топлива с электронным управлением				
Система впрыска (марка, тип)	Audi, Motronic 06F 906 036B	Siemens / Hitachi, Simos 6 06E 906 036C	Bosch, Motronic 06C 133 551	Audi, Motronic 06C 133 551	Audi, Motronic 079 906 551B	Hitachi, Motronic	Hitachi, Motronic	

POCC DE.MT02.E04332P2

для двигателей:	BPJ	AUK	BYU	BBJ	BDW	BAT	BVJ	BXA
Блок управления впрыском топлива (марка, тип)	4F2 910 115 xx	4F0 910 115 xx	4F2 910 559xx	4F0 910 559 xx	4F0 910 552 xx	4F0 910 560 xx	4F1 910 560xx	4F1 910 552 xx
Турбокомпрессор (марка, тип)	KKK, 3K-Warner, K03	—	—	—	—	—	—	—
Воздушный фильтр (марка, тип)	Audi AG, с бумажным элементом							
	4F0 183A	4F0 183						4F0 183B
Система зажигания	Audi/VW, TSZ, электронная							
Катушки зажигания (марка, тип)	S3 x 4	S3 x 6	S3 x 6	S3 x 6	S3 x 6	S3 x 8	S3 x 8	S3 x 10
Свечи зажигания (марка, тип)	VW, R0, R1, R5 или аналогичные Bosch, NGK, Champion, Beru							
Система выпуска и нейтрализации отработавших газов	пять или шесть глушителей; один или два нейтрализатора отработавших газов							
Передние глушители (марка, тип)	4F0 118	4F0 118 x 2	4F0 118 x 2	4F0 118 x 2	4F0 118 x 2	4F0 118 x 2	4F0 118 x 2	4F0 118A x 2
Средние глушители (марка, тип)	4F0 119 x 2	4F0 119 x 2	4F0 119 x 2	4F0 119 x 2	4F0 119 x 2	4F0 119 x 2	4F0 119 x 2	4F0 119H x 2
Задние глушители (марка, тип)	4F0 120 B/J	4F0 120B x2	4F0 120B x2	4F0 120B x2	4F0 120B x 2	4F0 120A x2	4F0 120A x 2	4F0 120K x 2
Нейтрализаторы (марка, тип)	8E0 0178F	4F0 178E x 2	4F0 178E x 2	4F0 178D x 2	4F0 178E x 2	4F0 178CA x2	4E0 178B x 2	4E0 178 H/J

Двигатель (марка, тип)	Audi AG			
	BLB	BNA	BRE	BRF
	четырехтактный дизель, с турбонаддувом			
	4, рядное			
– количество и расположение цилиндров				
– рабочий объем, см ³	1968	1968	1968	1968
– степень сжатия	18.0	18.0	18.0	18.0
Максимальная мощность, кВт (мин ⁻¹)	103 (4000)	100 (4000)	103 (4000)	100 (4000)
Максимальный крутящий момент, Нм (мин ⁻¹)	320 (1750...2500)	320 (1750...2500)	320 (1750...2500)	320 (1750...2500)
Топливо	дизельное топливо с цетановым числом не менее 49			
Система питания	непосредственный впрыск топлива			
Блок управления впрыском топлива (марка, тип)	03G 906 016 BF	03G 906 016 BF	03G 906 016 GB	03G 906 016 GB
Насос-форсунки (марка, тип)	Bosch, PDB 027			
Турбокомпрессор (марка, тип)	Garrett, GT 1749VA			
Воздушный фильтр (марка, тип)	Audi AG, 4F0 183A, с бумажным элементом			

РОСС DE.MT02.E04332P2

для двигателей:	BLB	BNA	BRE	BRF	
Система выпуска и нейтрализации отработавших газов	четыре глушителя; нейтрализатор отработавших газов (только для дв. BLB, BNA)				
Передние глушители (марка, тип)	4F0 119A x 2				
Задние глушители (марка, тип)	4F0 120D x 2				
Нейтрализатор (марка, тип)	4F0 178F		—		
Двигатель (марка, тип)	Audi AG				
	BSG	BPP	BNG	BMK	ASB
	четырёхтактный дизель, с турбонаддувом				
	6, V-образное				
– количество и расположение цилиндров					
– рабочий объем, см ³	2698	2698	2967	2967	2967
– степень сжатия	17.0	17.0	17.0	17.0	17.0
Максимальная мощность, кВт (мин ⁻¹)	120 (3000...4500)	132 (3300...4250)	155 (3400...4500)	165 (4000)	171 (4000)
Максимальный крутящий момент, Нм (мин ⁻¹)	380 (1400...3300)	380 (1400...3300)	450 (1400...3250)	450 (1400...3250)	450 (1400...3250)
Топливо	дизельное топливо с цетановым числом не менее 49				
Система питания	непосредственный впрыск топлива				
Блок управления впрыском топлива (марка, тип)	4F2 910 401	4F2 910 401	4F0 910 401	4F0 910 401	4F2 910 401
ТНВД (марка, тип)	Bosch				
Форсунки (марка, тип)	Bosch, DSLA 158P 40001		Bosch DLLA 157P/158P 20002, DLLA 158 P 30005		
Турбокомпрессор (марка, тип)	KKK, 3K-Warner, BV 50 059 145 702 xx			BWTS, Garrett, KKK 3K-Warner	
Воздушный фильтр (марка, тип)	Audi AG, 4F0 183, с бумажным элементом				
Система выпуска и нейтрализации отработавших газов	один или два глушителя; два нейтрализатора отработавших газов				
Глушители (марка, тип)	4F0 120A x 2			4F0 120A	
Нейтрализаторы (марка, тип)	4F0 178AA + 4F0 178BA			4F0 178A/B или 4F0 181 A/C 4E0 181CA	
Фильтр твёрдых частиц (марка, тип)	—			—	

POCC DE.MT02.E04332P2

для модификаций с типом привода X0 с двигателями:	AUK, BPJ	BDW	BLB, BNA, BRE, BRF	BPP, BSG	BPP, BSG	BPP, BSG	AUK, BYU	BBJ, BLB, BPJ, BNA, BRE, BRF, BPJ	BDW	BDW	BSG, BPP
Трансмиссия	механическая						механическая (FAV)				
Сцепление (марка, тип)	фрикционное, сухое, однодисковое, с гидравлическим приводом						фрикционное, многодисковое, работает в масле, с гидравлическим приводом				
Коробка передач (марка, тип)	FM6 XC0	FM6 XF0	FM6 XG0	FM6 2A0	FM6 2B0	FM6 200	FAV JN0	FAV J00	FAV JG0	FAV JD0	FAV JC0
	полностью синхронизированная, с ручным управлением						бесступенчатый вариатор, с возможностью ручного управления				
– число передач	вперед – 6, назад – 1						вперед – -, назад – 1				
– передаточные числа											
I -	3.667	3.667	3.667	3.556	3.556	3.556					
II -	2.053	2.053	2.053	1.905	1.905	1.905					
III -	1.423	1.370	1.370	1.241	1.241	1.241	2.4 - 0.4				
IV -	1.065	1.032	1.032	0.882	0.882	0.882	2.52-0.39 (для FAV JC0)				
V -	0.853	0.829	0.800	0.659	0.659	0.659					
VI -	0.730	0.703	0.641	0.528	0.558	0.558					
3.X. -	3.400	3.400	3.400	3.333	3.333	3.333	2.4			2.52	
Главная передача (марка, тип)	AUDI AG, гипоидная										
– передаточное число	3.750	4.125	3.750	3.875	3.750	3.875	5.083	5.297	6.000	6.642	5.299

POCC DE.MT02.E04332P2

для модификаций с типом привода X1 с двигателями:	BMK, BNG, BSG, BPP, ASB	AUK, BYU	BAT, BMK, BNG, BSG, ASB, BVJ	BBJ, AUK, BYU	AUK, BYU	BDW	BMK, BNG, ASB	AUK, BYU	BMK, BNG, ASB
Трансмиссия	гидромеханическая				механическая				
Сцепление (марка, тип)	–				фрикционное, сухое, однодисковое, с гидравлическим приводом				
Коробка передач (марка, тип)	QA6LA0	QA6LC0	QA6L00	QA6LF0	QM6X D0	QM6X F0	QM63 B0	QM6X G0	QM63 E0
	автоматическая				полностью синхронизированная, с ручным управлением				
– число передач	вперед – 6, назад – 1								
– передаточные числа									
I -	4.171	4.171	4.171	4.171	3.300	3.667	3.667	3.667	3.667
II -	2.340	2.340	2.340	2.340	1.850	2.053	2.050	2.053	2.050
III -	1.521	1.521	1.521	1.521	1.286	1.370	1.276	1.423	1.276
IV -	1.143	1.143	1.143	1.143	0.939	1.032	0.882	1.065	0.882
V -	0.867	0.867	0.867	0.867	0.750	0.800	0.659	0.853	0.659
VI -	0.691	0.691	0.691	0.691	0.641	0.658	0.528	0.730	0.528
3.X. -	3.403	3.403	3.403	3.403	3.400	3.400	3.333	3.400	3.333
Главная передача (марка, тип)	AUDI AG, гипоидная								
– передаточное число	3.088	3.539	3.309	3.682	4.375	4.375	3.889	4.111	4.111

Подвеска

- передняя независимая, рычажная, пружинная или пневматическая, с возможностью регулирования дорожного просвета
- задняя независимая, рычажная, пружинная или пневматическая, с возможностью регулирования дорожного просвета

Рулевое управление (марка, тип) рулевой привод с гидроусилителем; рулевой механизм типа "шестерня – рейка"

Тормозные системы

- рабочая гидравлический двухконтурный привод с диагональным разделением на контуры, с усилителем, с АБС, с электронным распределением тормозного усилия (EBV), с электронной системой обеспечения курсовой устойчивости (ESP); тормозные механизмы всех колес – дисковые
- запасная каждый контур рабочей тормозной системы
- стояночная электромеханический привод тормозных механизмов задних колес

РОСС DE.MT02.E04332P2

<u>Шины</u>	Марка	Размер	Индекс несущей способности	Категория скорости
	–	205/60 R16	96	V, W
	–	205/65 R16 (M+S)	96	H
	–	225/50 R17 (M+S)	94, 98	H
	–	225/50 R17	94, 98	W, Y
	–	225/55 R16	95, 99	Y
	–	225/55 R16 (M+S)	95, 99	H
	–	225/650 R460 (M+S)*	99	H
	–	235/660 R460*	98	Y
	–	245/40 R18	97	Y
	–	245/45 R17	95, 99	Y
	–	255/35 R19	96	Y

* - с системой контроля давления в шинах PAX-System

Дополнительное оборудование транспортного средства

система противоскольжения (ASR), кондиционер (хладагент R134A), универсальная модульная система Multi Media Interface (MMI), холодильник, подготовка под установку телефона, устройство регулирования скорости (GRA), акустическая система для парковки (APS), ACC-System система автоматического поддержания дистанции ("Адаптивный круиз-контроль"), стереосистема, CD-проигрыватель, подъемно-сдвижной люк в крыше с электрическим приводом со встроенной солнечной батареей, задние сиденья со встроенными детскими сиденьями, система крепления детского сиденья "ISOFIX", система контроля давления в шинах (PAX-System), электронное противоугонное устройство, огнетушитель порошковый переносной ОП-1(з)-ABCE (тип Р 1 DB)

4F (Audi A6, Audi S6, Audi A6 Allroad QUATTRO)

Описание маркировки транспортного средства приведено в приложении № 2.
Общий вид транспортного средства на двух листах приведен в приложении № 3.

Б.В. Кисуленко

С.В. Пугачев

Действует с " 17 " октября 2006 г.

РОСС DE.MT02.E04332P2

Приложение № 2 к "одобрению типа транспортного средства"

ОПИСАНИЕ МАРКИРОВКИ ТРАНСПОРТНОГО СРЕДСТВА

1. Место расположения и форма знака соответствия:

На голографической наклейке на табличке изготовителя или рядом с ней.

Знак соответствия выполнен по ГОСТ Р 50460-92 с указанием номера данного "одобрения типа транспортного средства".

2. Место расположения таблички изготовителя:

В багажном отделении, с правой стороны.

3. Место расположения идентификационного номера (VIN):

3.1. На табличке изготовителя.

3.2. В подкапотном пространстве, на поперечине в центре щита моторного отсека, в верхней части водосборника.

4. Структура и содержание идентификационного номера (номеров) транспортных средств:

1	2	3	4	5	6	7	8	9	10	11	12	13	14	15	16	17
W	A	U	?	?	?	4	F	?	?	?	?	?	?	?	?	?

поз. 1 - 3: Международный идентификационный код изготовителя (WMI):
"WAU" – Audi AG, Германия.

поз. 4 - 6: Постоянная часть идентификационного номера:
Z или контрольное число от 0 до 9 или X.

поз. 7 - 8: Тип транспортного средства: "4F".

поз. 9: Постоянная часть идентификационного номера:
Z или контрольное число от 0 до 9 или X.

поз. 10: Обозначение модельного года согласно ISO 3779-83.

поз. 11: Код сборочного завода:
"A" – Ingolstadt,
"N" – Neckarsulm.

поз. 12 - 17: Производственный номер транспортного средства.

Audi A6, S6 (4F)

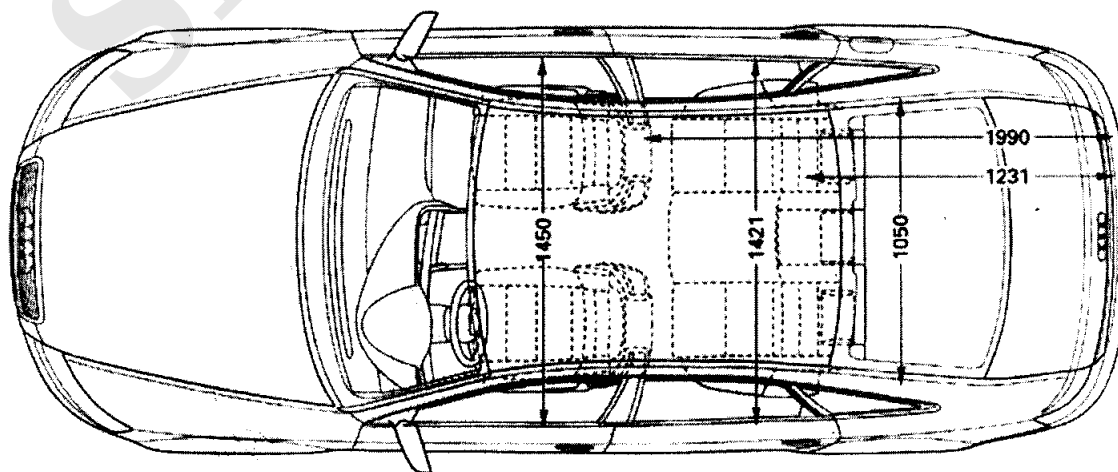
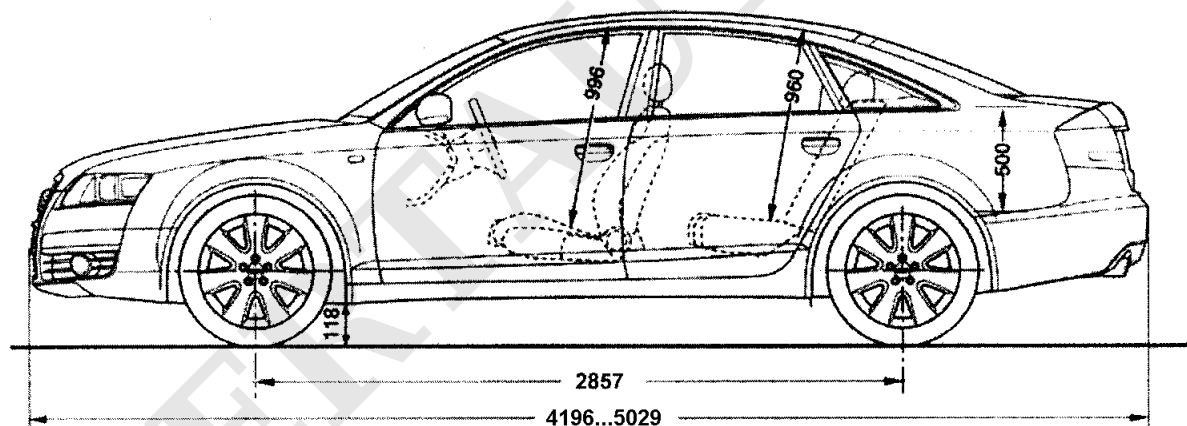
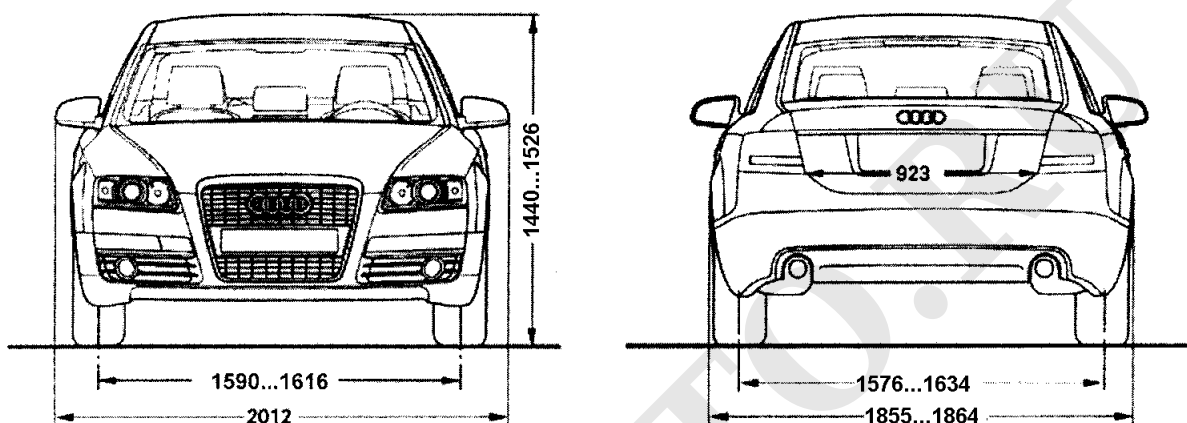

Audi A6, S6, A6 Allroad QUATTRO (4F)

