

**ОРГАН ПО СЕРТИФИКАЦИИ**  
**Межотраслевой фонд "Сертификация автотранспорта САТР" ("САТР-ФОНД")**  
№ РОСС RU.0001.11MT02 от 04.06.2009 г.  
125480, г. Москва, ул. Героев Панфиловцев, 24 (тел. 454-42-27)

**РОСС GB.MT02.E06394P2**

26 июня 2012

Марка транспортного средства	<b>BENTLEY</b>
Тип транспортного средства	<b>3W</b>
Модификации	<b>BE4, BE5, BF4, BF5, CE4, CF4, DE4, DF4, CG2, CG4</b>
Коммерческое наименование	<b>Continental Flying Spur (BE4, BE5), Continental Flying Spur Speed (BF4, BF5), Continental GT (CE4), Continental GT Speed (CF4), Continental GTC (DE4), Continental GTC Speed (DF4), Continental Supersports (CG2, CG4)</b>
Категория транспортного средства	<b>M<sub>1</sub></b>
Код ТН ВЭД	<b>8703 24</b>
Код VIN	<b>SCB???3W...</b>
Экологический класс	<b>4</b>
Заявитель, представитель изготовителя и его адрес	<b>ООО "ФОЛЬКСВАГЕН Груп Рус", 248926, г. Калуга, ул. Автомобильная, д. 1, Российская Федерация</b>
Изготовитель и его адрес	<b>Bentley Motors Limited, Pym's lane, Crewe, Cheshire, CW1 3PL, United Kingdom</b>
Сборочные заводы и их адреса	<b>Bentley Motors Limited, Pym's lane, Crewe, Cheshire, CW1 3PL, United Kingdom Automobilmanufaktur Dresden GmbH, Lennenstrasse 1, 01069 Dresden, Germany</b>

**ОБЩИЕ ХАРАКТЕРИСТИКИ ТРАНСПОРТНОГО СРЕДСТВА**

Колесная формула / ведущие колеса	4 x 4 / все
Схема компоновки транспортного средства	расположение двигателя - переднее продольное
Тип кузова / количество дверей	седан / 4 (мод. B??), купе / 2 (C??), кабриолет / 2 (D?4)
Количество мест спереди / сзади	2 / 0 (мод. CG2) или 2 / 2 (мод. ??4) или 2 / 3 (мод. B?5)

## POCC GB.MT02.E06394P2

Для модификаций:	B??	CG2	C?4	D?4
Габаритные размеры, мм				
– длина	5307	4807	4807	4804
– ширина	1916	1945	1918...1945	1904
– высота	1479	1390	1390	1393
База, мм	3065	2745	2745	2745
Колея передних и задних колес, мм	1619...1623 / 1603...1657			
Масса снаряженного транспортного средства, кг (по ГОСТ Р 52051-2003)	2525...2600	2315	2305...2485	2540...2615
Полная масса транспортного средства, кг	2940	2750	2750...2800	2900
Максимальная допустимая масса				
– на переднюю ось, кг	1550	1440	1440...1550	1550
– на заднюю ось, кг	1460	1350	1350...1460	1460
Допустимая полная масса прицепа, кг	буксировка прицепа не предусмотрена			
<b>Двигатель</b> (марка, тип)	BEV (кроме мод. ?F?)	BWR	СКН	
– количество и расположение цилиндров	Bentley, четырехтактный, бензиновый 12, W-образное			
– рабочий объем, см <sup>3</sup>	5998			
– степень сжатия	9.0			
Максимальная мощность, кВт (мин <sup>-1</sup> )	412 (6100)	412 (6100)	448.7 (6000)	412 (6100)    448.7 (6000)
Максимальный крутящий момент, Нм (мин <sup>-1</sup> )	650 (1600)	650 (1600)	750 (1750)	650 (1600)    750 (1750)
Топливо	бензин с октановым числом не менее 95			
<b>Система питания</b>	распределенный впрыск топлива с электронным управлением			
Блок управления впрыском (марка, тип)	Bosch, ME7			
Форсунки (марка, тип)	Bosch, EV6C			
Турбокомпрессор (марка, тип)	3K Borg Warner, K16			
Воздушный фильтр (марка, тип)	Mahle, с бумажным элементом			
<b>Система зажигания</b>	электронная			
Блок управления зажиганием (марка, тип)	совмещен с блоком управления впрыском			
Катушка зажигания (марка, тип)	Pulse или Bremi или Eldor, S3			
Свечи зажигания (марка, тип)	NGK, R1			

## РОСС GB.MT02.E06394P2

Для двигателя:	<b>ВЕР</b>	
<b>Система выпуска и нейтрализации отработавших газов</b>	Boysen, два, четыре или пять глушителей; четыре нейтрализатора отработавших газов	
Передние глушители (марка, тип)	3W0 000 118 (x2)	—
Средний глушитель (марка, тип)	—	3W0 000 119
Задние глушители (марка, тип)	3W0 000 120A и 3W0 000 120	
Нейтрализаторы (марка, тип)	3W0 000 166 AA и 3W0 000 166 BA и 3W0 000 178 AA (x2)	
Для двигателя:	<b>BWR</b>	
и модификации:	<b>В??</b>	<b>С??, D??</b>
<b>Система выпуска и нейтрализации отработавших газов</b>	Boysen, два или четыре глушителя; два нейтрализатора отработавших газов	
Передние глушители (марка, тип)	3W0 000 178 AC (x2)	—
Задние глушители (марка, тип)	3W0 000 120C и 3W0 000 120 B	3W0 000 120A и 3W0 000 120
Нейтрализаторы (марка, тип)	3W0 000 166 CA и 3W0 000 166 DA	
Для двигателя:	<b>СКН</b>	
и модификации:	<b>В??</b>	<b>С??, D??</b>
<b>Система выпуска и нейтрализации отработавших газов</b>	Boysen, два глушителя; два нейтрализатора отработавших газов	
Задние глушители (марка, тип)	3W0 000 120C и 3W0 000 120 B	3W0 000 120A и 3W0 000 120
Нейтрализаторы (марка, тип)	3W0 000 166 CA и 3W0 000 166 DA	

**Трансмиссия**

гидромеханическая

**Коробка передач** (марка, тип)

автоматическая

– число передач

вперед - 6, назад - 1

– передаточные числа

I - 4.171

II - 2.340

III - 1.521

IV - 1.143

V - 0.867

VI - 0.691

3.X. - 3.403

**Главная передача** (марка, тип)

одинарная, гипоидная

– передаточное число

3.526

**Подвеска**

- передняя независимая, на двойных рычагах, с регулировкой уровня кузова и стабилизатором поперечной устойчивости
- задняя независимая, многорычажная, с регулировкой уровня кузова и стабилизатором поперечной устойчивости

## РОСС GB.MT02.E06394P2

**Рулевое управление (марка, тип)** ZF, Servotronic 2, рулевой механизм типа “шестерня - рейка”, с гидроусилителем

**Тормозные системы**

- рабочая (марка, тип) гидравлический двухконтурный привод с диагональным разделением на контуры, с усилителем, с АБС; тормозные механизмы всех колес - дисковые, вентилируемые
- запасная (марка, тип) каждый контур рабочей тормозной системы
- стояночная (марка, тип) электромеханический привод к тормозным механизмам задних колес

**Шины**

– марка								
– размер	275/40 R19 EL	275/40 R19*	245/45 R19 EL*	255/40 R20*	275/35 R20*	275/35 ZR20	T 155/70 R19**	T 155/65 R20**
– индекс несущей способности	105	105	102	101	102	—	113	112
– категория скорости	Y	W	V	W	W	—	M	M

\* зимние

\*\* временного использования

**Оборудование транспортного средства** противоугонное устройство, электронная система контроля устойчивости (ESP), адаптивный круиз-контроль (ACC), система контроля давления воздуха в шинах (TPMS), вентиляционный люк в крыше с электрическим приводом, автономный отопитель, аудиосистема, видеосистема, кондиционер (хладагент R134a)

**BENTLEY 3W**

Описание маркировки транспортного средства приведено в приложении № 2.  
Общие виды транспортных средств на трех листах приведены в приложении № 3.

**Б.В. Кисуленко**

**А.В. Зажигалкин**

Действует с "19" июля 2010 г.

## РОСС GB.MT02.E06394P2

Приложение № 2 к "одобрению типа транспортного средства"

## ОПИСАНИЕ МАРКИРОВКИ ТРАНСПОРТНОГО СРЕДСТВА

1. Место расположения и форма знака соответствия:  
Рядом с табличкой изготовителя.  
Знак соответствия выполнен по ГОСТ Р 50460-92 с указанием номера данного "одобрения типа транспортного средства".
2. Место расположения таблички изготовителя:  
В проеме левой двери, на передней стойке кузова.
3. Место расположения идентификационного номера (VIN):
  - 3.1. На табличке изготовителя.
  - 3.2. В подкапотном пространстве, на кузове, справа.
  - 3.3. В левом нижнем углу ветрового стекла.
4. Структура и содержание идентификационного номера (номеров) транспортных средств:

1	2	3	4	5	6	7	8	9	10	11	12	13	14	15	16	17
S	C	B	?	?	?	3	W	?	?	?	0	?	?	?	?	?

поз. 1 - 3: **SCB** - WMI (международный код изготовителя) - Bentley Motors Limited.

поз. 4: Код типа кузова.

- B** - седан;
- C** - купе;
- D** - кабриолет.

поз. 5: Код типа двигателя:

- E** - ВЕВ или ВWR или СКН, 412 кВт, Евро-4; **H** - СКН, 412 кВт, Евро-5;
- F** - ВWR или СКН, 448.7 кВт, Евро-4; **J** - СКН, 448.7 кВт, Евро-5;
- G** - СКН, 463 кВт, Евро-4; **K** - СКН, 463 кВт, Евро-5.

поз. 6: Код комплектации удерживающими системами.

поз. 7 - 8: **3W** - обозначение типа транспортного средства.

поз. 9: Контрольный символ.

поз. 10: Модельный год согласно ISO 3779-2009.

поз. 11: Код сборочного завода:

- C** - Crewe;
- 8** - Dresden.

поз. 12: **0** - постоянный символ.

поз. 13 - 17: Производственный номер транспортного средства.

## BENTLEY 3W (Continental Flying Spur, Continental Flying Spur Speed)



BENTLEY

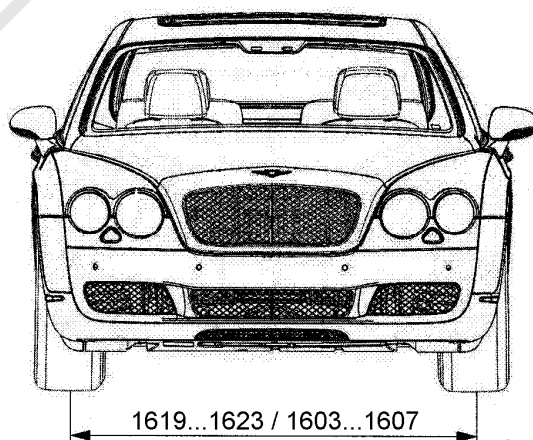
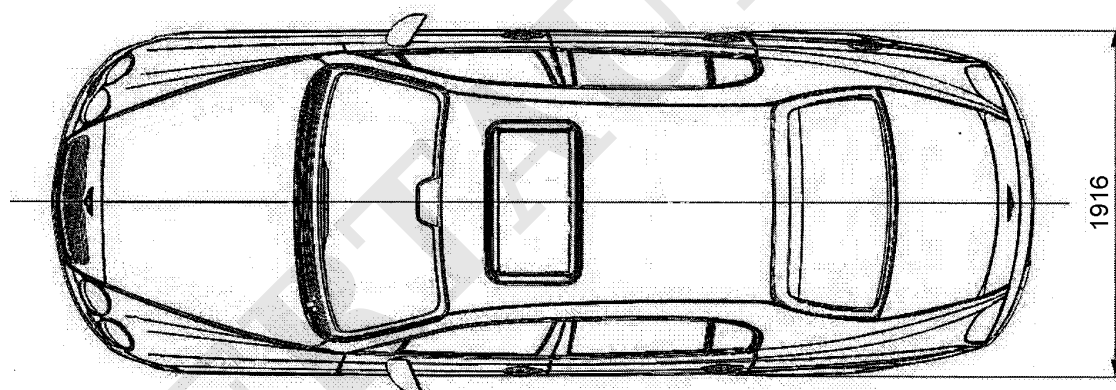
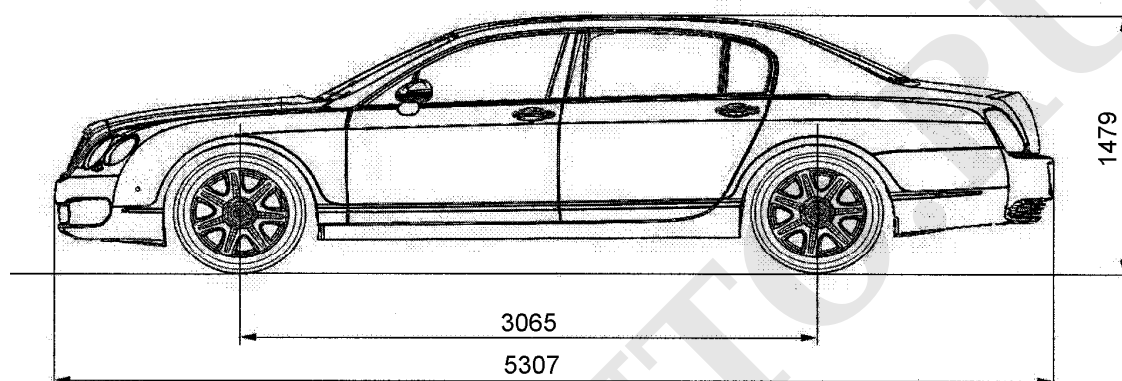

## BENTLEY 3W (Continental GT, Continental GT Speed, Continental Supersports)



BENTLEY

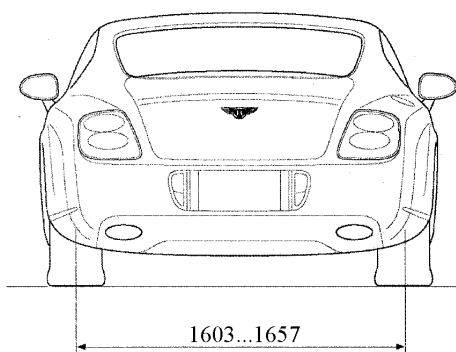
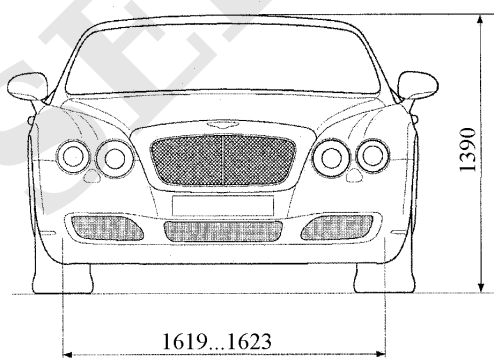
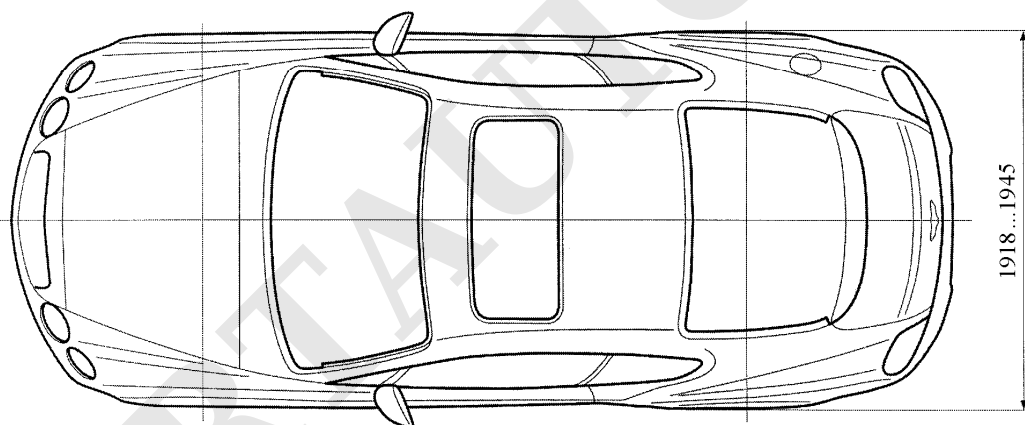
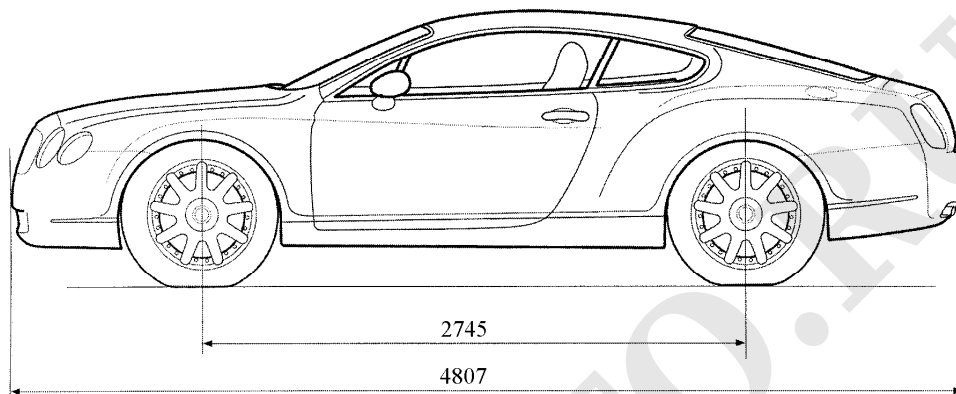

**BENTLEY 3W**  
**(Continental GTC, Continental GTC Speed)**

