

Орган по сертификации
"Фонд поддержки потребителей" -ОС "МАДИ-ФОНД"
РОСС RU.0001.11MT20 от 14.12.99 г.
125829,г.Москва, Ленинградский пр-т,д.64, т. 155-04-45, 155-07-78

РОСС RU.MT20.E00367

15 мая 2003

Тип транспортного средства прицеп - цистерна модели
86203 (86203-0000010) / (Г6-ОТА-0,9)

Шасси транспортного средства ИААЗ - 8019

Категория транспортного средства О2

Код ОКП 51 3232

Код VIN с X89862030 _ 0AD4338 по X89862030 _ 0AD4347

Изготовитель и его адрес: ОАО "Вологодский машиностроительный завод",
160004, г. Вологда, ул. Клубова, д.5

ОБЩИЕ ХАРАКТЕРИСТИКИ ТРАНСПОРТНОГО СРЕДСТВА

Количество осей/колес 1/2

Тип кузова горизонтальная цистерна с теплоизоляцией или
без нее для перевозки пищевых жидкостей

Габаритные размеры, мм

- длина	3800
- ширина	2150
- высота	2200

База, мм 2100

Колея колес, мм 1700

Масса снаряженного транспортного средства, кг 927

Полная масса транспортного средства, кг 2000

Распределение полной массы, кг

- на ось 1950

- на сцепное устройство 50

Подвеска зависимая, рессорная

Тормозные системы:

- рабочая (марка, тип) пневматическая, двухпроводная, тормозные механизмы всех колес – барабанные

- стояночная (марка, тип) тормозные механизмы рабочей системы , привод – механический

РОСС RU.MT20.E00367

Шины

(размерность,

8.25R20

-минимально допустимый индекс нагрузки

125/122

- скоростная категория)

J

**Дополнительное оборудование
транспортного средства**противооткатные башмаки (2 шт.),
предохранительная цепь, опорная стойка

Описание маркировки транспортного средства приведено в приложении № 2
Общий вид транспортного средства приведен в приложении № 3, рис. 1

Прицеп - цистерна модели 86203 (86203-0000010) / (Г6-ОТА-0,9)

Руководитель органа по сертификации
«МАДИ-ФОНД»

..... А.М. Иванов
подпись

В.В. Шильдин

РОСС RU.MT20.E00367

Приложение № 2 к Одобрению типа
транспортного средства

ОПИСАНИЕ МАРКИРОВКИ ТРАНСПОРТНОГО СРЕДСТВА

1. Место расположения и форма знака соответствия – на боковой поверхности цистерны в передней её части. Знак соответствия выполнен по ГОСТ Р 50460-92 с указанием номера данного "Одобрения типа транспортного средства".
2. Место расположения таблички предприятия–изготовителя - в передней части прицепа
3. Место расположения идентификационного номера (код VIN):
 - на табличке предприятия изготовителя
 - на раме справа
4. Структура и содержание идентификационного номера транспортного средства:

1	2	3	4	5	6	7	8	9	10	11	12	13	14	15	16	17
X	8	9	8	6	2	0	3	0	?	0	A	D	4	?	?	?

Поз. 1-3: международный идентификационный код изготовителя (WMI) (X89 — для ОАО "Вологодский машиностроительный завод"), применяется совместно с поз. 12-14

Поз. 4-9: - описательная часть - тип транспортного средства (862030 – для прицепа-цистерны модели 86203 (86203-0000010) / (Г6-ОТА-0,9))

Поз. 10: ? – год выпуска (2 – 2002 г., 3- 2003 г.)

Поз. 11: 0 – постоянно для прицепа-цистерны модели 86203

Поз. 12-14: - обозначение, применяющееся совместно с международным идентификационным кодом предприятия-изготовителя (WMI), цифра "9" на третьей позиции которого, и знаки на 12, 13 и 14 позициях - "AD4" указывают, что годовой объем производства транспортных средств данного типа на данном предприятии не превышает 500 шт. в год

Поз. 15-17: ? – производственный номер транспортного средства (с 338 по 347)

Остальная маркировка прицепа- цистерны соответствует маркировке базового шасси и располагается в местах, указанных в руководстве по эксплуатации ИАА3-8019

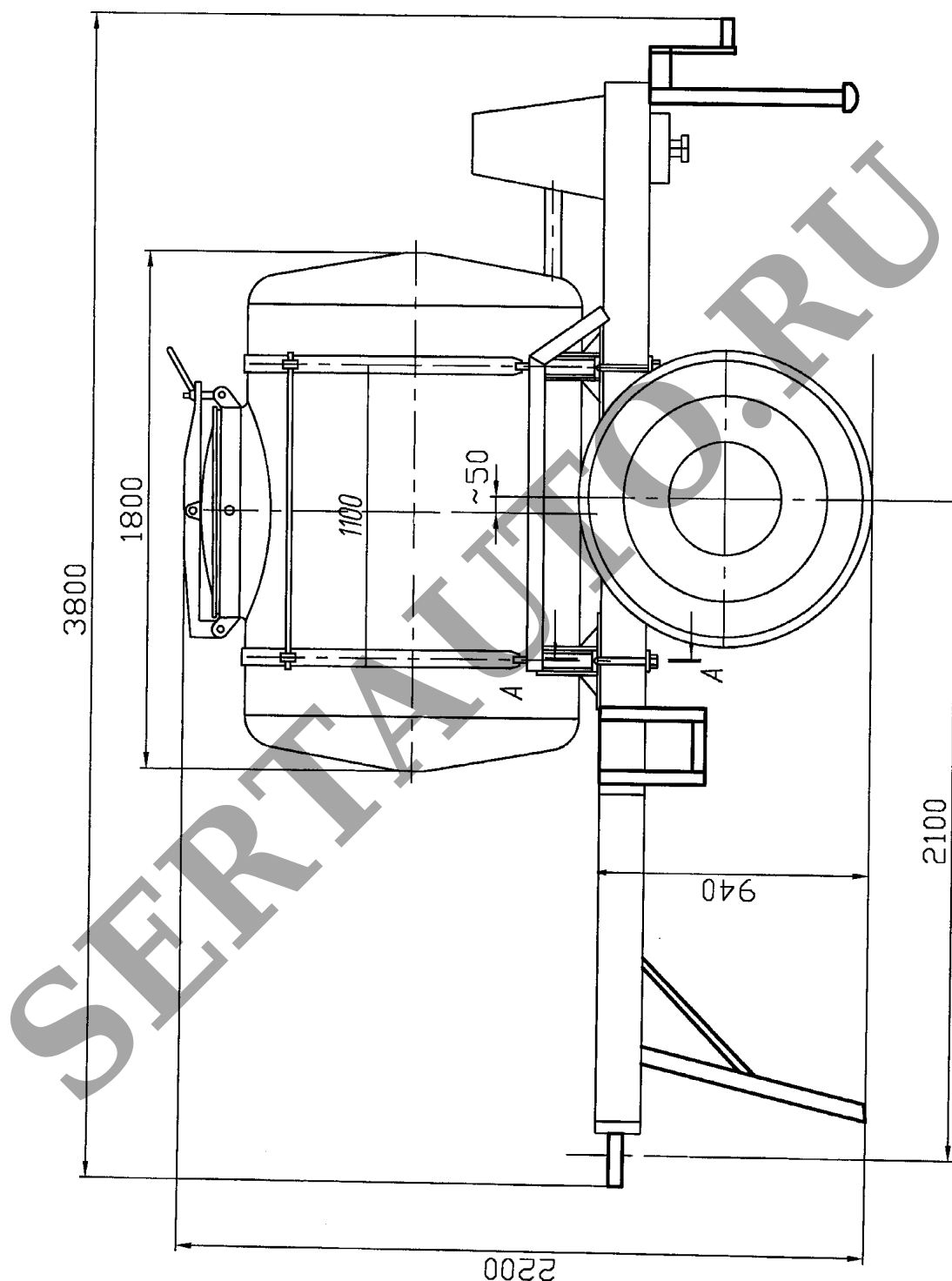

Рис.1. Прицеп - цистерна модели 86203 (86203-000010) / (Г6-ОТА-0,9) на шасси IAA3 - 8019