

ОРГАН ПО СЕРТИФИКАЦИИ
продукции машиностроения ВНИИНМАШ (ОС "ПРОММАШ")
№ РОСС RU.0001.11АЯ04 от 20.03.2008 г.
123007, г. Москва, ул. Шеногина, д. 4, тел. (499) 256-14-77, (499) 259-74-85

РОСС RU.АЯ04.Е01630P1

02 мая _____
2010

Марка транспортного средства	AUDI
Тип транспортного средства	B8
Модификации	_____
Коммерческое наименование	A5
Категория транспортного средства	M ₁
Код ОКП	45 1481
Код VIN	XW8???8T???...
Экологический класс	4
Заявитель, изготовитель и его адрес	ООО "ФОЛЬКСВАГЕН Груп Рус", 248926, г. Калуга, ул. Автомобильная, д. 1, Российская Федерация
Поставщик комплектов для сборки и его адрес	AUDI AG, D-85045, Ingolstadt, Germany AUDI AG, D-74148, Neckarsulm, Germany

ОБЩИЕ ХАРАКТЕРИСТИКИ ТРАНСПОРТНОГО СРЕДСТВА

Колесная формула / ведущие колеса	4 x 2 / передние (код привода F) или 4 x 4 / все (код привода Q)
Схема компоновки транспортного средства	переднеприводная или полноприводная; расположение двигателя - переднее продольное
Тип кузова / количество дверей	цельнометаллический, несущий, купе / 2
Количество мест спереди / сзади	2 / 2

РОСС RU.АЯ04.Е01630P1

Габаритные размеры, мм	- длина	4625 (4780 - с буксирным устройством)
	- ширина	1854
	- высота	1362...1382
	База, мм	2758
Колея передних / задних колес, мм		1581...1595 / 1569...1583

Для автомобилей с двигателем	Код привода	Масса снаряженного транспортного средства, кг (по ГОСТ Р 52051-2003)	Полная масса транспортного средства, кг	Максимальная допустимая масса, приходящаяся		Допустимая полная масса прицепа	
				на переднюю ось, кг	на заднюю ось, кг	прицеп без тормозов, кг	прицеп с тормозами, кг
CALA	F	1500...1725	2000	1090	1015	750	1700
CALA	Q	1540...1825	2040...2075	1065...1110	1075...1085	750	1900
CDNB	F	1420...1685	1920...1960	1030...1060	1010...1020	740...750	1500
CDNC	F	1420...1690	1920...1965	1030...1065	1010...1020	740	1500
CDNC	Q	1490...1775	1990...2050	1040...1080	1060...1075	750	1700

Двигатель (марка, тип)	AUDI AG		
	CALA	CDNB	CDNC
	четырёхтактный, с принудительным зажиганием, с турбонаддувом (для дв. CDNB, CDNC)		
- обозначение на блоке двигателя	CAL	CDN	CDN
- количество и расположение цилиндров	6, V-образное	4, рядное	4, рядное
- рабочий объем, см ³	3197	1984	1984
- степень сжатия	12.5	9.8	9.8
Максимальная мощность, кВт (мин ⁻¹)	195 (6500)	132 (4000...6000)	155 (4300...6000)
Максимальный крутящий момент, Нм (мин ⁻¹)	330 (3000...5000)	320 (1500...3900)	350 (1500...4200)
Топливо	бензин с октановым числом не менее 95		
Система питания	непосредственный впрыск топлива в камеру сгорания		
Система впрыска (марка, тип)	HITACHI, SIMOS 8.2	BOSCH, MED 17.1	BOSCH, MED 17.1
Блок управления впрыском топлива (марка, тип)	8T0 907 559xx или 8F0 907 559xx	8K1 907 115xx	8K1 907 115xx
Турбокомпрессор (марка, тип)	—	INI (JH5IT), 06H 145 702xx	INI (JH5IT), 06H 145 702xx
Воздушный фильтр (марка, тип)	Audi, с сухим бумажным элементом		
	8K0 183	8K0 183 A	8K0 183 A
Система зажигания	Audi, TSZ, электронная		
Катушки зажигания (марка, тип)	S3 x 6	S3 x 4	
Свечи зажигания (марка, тип)	Audi, R0, R1, R5 или аналогичные Bosch, NGK, Champion, Beru		

РОСС RU.AЯ04.E01630P1

для автомобилей с двигателем:	CALA				CDNB, CDNC			
Система выпуска и нейтрализации отработавших газов	три, четыре или пять глушителей; один или два нейтрализатора отработавших газов							
Передний глушитель (марка, тип)	8K0 118 (x2)	8K0 118 B	8K0 118 E	8K0 118 B	8K0 118 C	8K0 118 E		
Средний глушитель (марка, тип)	8K0 119 G	8K0 119 E			8K0 119 J			
Задние глушители (марка, тип)	8K0 120 K (x2)	8K0 120 F			8K0 120 K (x2)			
Нейтрализаторы (марка, тип)	8K0 178 D? (x2)			8K0 178 F?				
Трансмиссия	механическая							гидромеханическая
Сцепление (марка, тип)	фрикционное, сухое, одно- или двухдисковое				две много-дисковые муфты, работающие в масле	фрикционное, многодисковое, работающее в масле		—
Коробка передач (марка, тип)	QM6B 2002	QM6B 2005	QM6B 2012	FM6B 1004	QD7B 5013	FAVA W002	FAVW 0030	QA6B 6005
	механическая, полностью синхронизированная, с ручным управлением				автоматическая, с возможностью ручного управления	автоматическая, бесступенчатая (вариатор с возможностью ручного управления)		автоматическая
– число передач	вперед – 6, назад – 1				вперед – 7, назад – 1	вперёд – передаточные числа не фиксированы, назад – 1		вперед – 6, назад – 1
– передаточные числа								
I -	3.400	3.778	3.400	3.778	3.692	—		4.171
II -	1.905	2.050	1.905	2.050	2.238	—		2.340
III -	1.276	1.321	1.276	1.321	1.559	—		1.521
IV -	0.941	0.970	0.941	0.970	1.175	—		1.143
V -	0.737	0.811	0.737	0.811	0.915	—		0.867
VI -	0.625	0.692	0.625	0.692	0.745	—		0.691
VII -	—				0.617	—		—
минимальное передаточное число вариатора	—				—	0.371	0.4	—
максимальное передаточное число вариатора	—				—	2.478	2.4	—
З.Х. -	3.100	3.333	3.100	3.333	2.944	2.478	2.4	3.403
Главная передача (марка, тип)	Audi, гипоидная							
– передаточное число	4.395	3.693	4.375	3.304	4.093	5.176, 6.263*	5.176	3.519

* - для передачи заднего хода

РОСС RU.АЯ04.Е01630Р1

Подвеска	передняя	независимая, многорычажная, пружинная, с гидравлическими амортизаторами, со стабилизатором поперечной устойчивости		
	задняя	независимая, на трапецеидальных рычагах, пружинная, с гидравлическими амортизаторами, со стабилизатором поперечной устойчивости		
Рулевое управление (марка, тип)	рулевой привод с гидроусилителем; рулевой механизм типа "шестерня – рейка"			
Тормозные системы	рабочая	гидравлический двухконтурный привод с диагональным разделением на контуры, с усилителем, АБС, системой противоскольжения (ASR), электронной системой распределения тормозного усилия (EBV), электронной системой обеспечения курсовой устойчивости (ESP), тормозные механизмы всех колес – дисковые		
	запасная	каждый контур рабочей тормозной системы		
	стояночная	электромеханический привод к тормозным механизмам задних колес		
Шины	размерность	индекс несущей способности	категория скорости	
	225/45 R18 (M+S)	95	H	
	225/50 R17	94 или 98	Y, V, W	
	225/50 R17 (M+S)	94 или 98	H	
	225/55 R16	95	Y	
	245/40 R18 (M+S)	93	H, V	
	245/40 R18	93 или 97	Y, V, W	
	245/40 R18 (M+S)	97	H	
	245/45 R17	95	Y, V, W	
	255/35 R19	96	Y	
265/30 R20	94	Y		

РОСС RU.АЯ04.Е01630Р1

Оборудование транспортного средства	кондиционер (хладагент R134A); универсальная модульная система Multi Media Interface (MMI); навигационная система; подготовка под установку телефона; акустическая система для парковки с визуальной помощью на мониторе (APS); ACC-System: система автоматического поддержания дистанции ("Адаптивный круиз-контроль"); система помощи при перестроении (Spurwechselassistent); ассистент начала движения на подъёме; стереосистема: CD-проигрыватель, CD-ченджер; TV - тюнер, аналоговый и цифровой; подъемно-сдвижной люк в крыше с электрическим приводом; система крепления детского сиденья "ISOFIX"; электронное противоугонное устройство; устройство открывания ворот гаража; подушки безопасности; электронно-регулируемая подвеска; электронная блокировка дифференциала (EDS); функция «Start-Stop»
--	---

Соответствие транспортных средств определённому экологическому классу определяется по коду производителя - Pr. Code (см. таб. 1), который указывается на наклейке в сервисной книжке автомобиля, ее копия расположена в багажном отсеке автомобиля в нише запасного колеса.

Таблица 1

Экологический класс	Код производителя (Pr. Code)
4	0GG, 7GN, 7GG, 7MB, 7MG, 7ME

AUDI B8

описание маркировки транспортных средств приведено в приложении 2.
общие виды транспортного средства на 1 листе приведены в приложении 3.

Зам.

А.В. Куликов

С.В. Пугачев

Действует с " 11 " января 2010 г.

РОСС RU.АЯ04.Е01630Р1

Приложение № 2 к "одобрению типа транспортного средства"

ОПИСАНИЕ МАРКИРОВКИ ТРАНСПОРТНОГО СРЕДСТВА

1. Место расположения и форма знака соответствия:

На наклейке рядом с табличкой изготовителя или на табличке изготовителя.

Наклейка содержит знак соответствия, выполненный по ГОСТ Р 50460-92 и номер данного "одобрения типа транспортного средства".

2. Место расположения таблички изготовителя:

В моторном отсеке, на опоре правой амортизационной стойки.

3. Место расположения идентификационного номера (VIN):

3.1. На табличке изготовителя.

3.2. В моторном отсеке, на опоре правой амортизационной стойки.

4. Структура и содержание идентификационного номера (номеров) транспортных средств:

1	2	3	4	5	6	7	8	9	10	11	12	13	14	15	16	17
X	W	8	?	?	?	8	T	?	?	?	?	?	?	?	?	?

поз. 1 - 3: Международный идентификационный код изготовителя (WMI):
«XW8» – ООО «ФОЛЬКВАГЕН Груп Рус», Российская Федерация

поз. 4: переменный символ: Z или X или цифра от 0 до 9

поз. 5: переменный символ: Z или X или цифра от 0 до 9

поз. 6: переменный символ: Z или X или цифра от 0 до 9

поз. 7 - 8: обозначение типа транспортного средства: "8T" - B8

поз. 9: контрольный символ: Z или X или цифра от 0 до 9

поз. 10: обозначение модельного года согласно ГОСТ Р 51980-2002

поз. 11: код завода-изготовителя: «G» или «E»

поз. 12 - 17: производственный номер транспортного средства

РОСС RU.АЯ04.Е01630Р1
Приложение № 3 к "одобрению типа
транспортного средства"

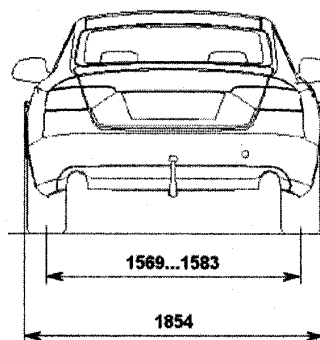
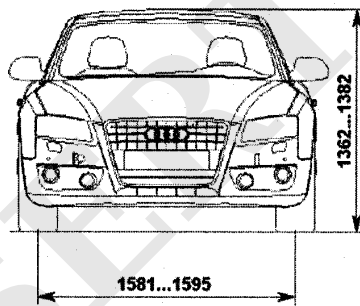
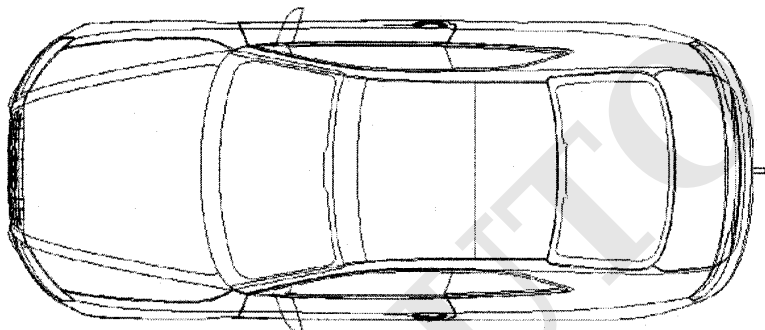
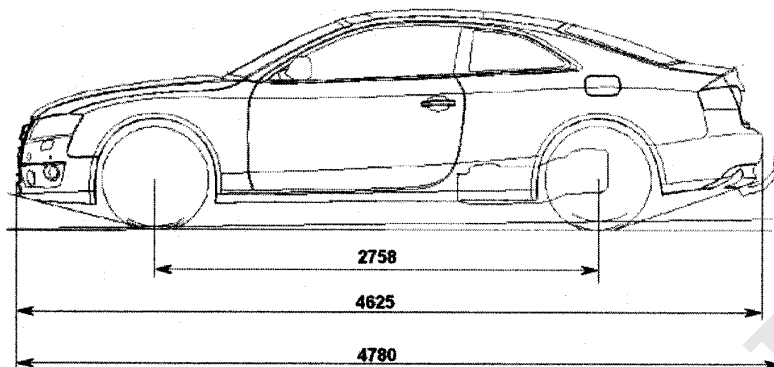

AUDI B8 (A5)

