

РОССИЙСКАЯ ФЕДЕРАЦИЯ
ОДОБРЕНИЕ ТИПА ТРАНСПОРТНОГО СРЕДСТВА

0008849

№ E-DE.MT02.B.00421.П1Р4

Срок действия с 15 августа 2014 по 31 декабря 2015

ОРГАН ПО СЕРТИФИКАЦИИ

механических транспортных средств и прицепов, их составных частей и предметов оборудования
“САТР-ФОНД” Межотраслевого Фонда “Сертификация автотранспорта САТР” (ОС “САТР-ФОНД”)
125480, г. Москва, ул. Героев Панфиловцев, 24; 125438, г. Москва, ул. Автомоторная, 2;
ОГРН: 1027739132530; № РОСС RU.0001.11MT02 от 03.06.2014 г. до 03.06.2019 г.
тел.: (495) 454-42-27, (495) 456-62-51, (495) 496-82-44 / факс: (495) 454-72-12, (495) 496-82-44
e-mail: mail@satrfond.ru

ТРАНСПОРТНЫЕ СРЕДСТВА

| | |
|---|---|
| МАРКА | AUDI |
| КОММЕРЧЕСКОЕ НАИМЕНОВАНИЕ | R8 (для 42), R8 GT (для 42A) |
| ТИП | 42, 42A |
| МОДИФИКАЦИИ | - |
| КАТЕГОРИЯ | M ₁ |
| ЭКОЛОГИЧЕСКИЙ КЛАСС | 4 (с дв. VУН, ВUJ, CNDA, CMPA, СТРА, СТУА), 5 (с дв. ВUJ, CNDA, CMPA, СТРА, СТУА, СТРВ) |
| КОД ОКП / ТН ВЭД | 45 1481 / 8703 24 |
| ЗАЯВИТЕЛЬ И ЕГО АДРЕС | Общество с ограниченной ответственностью "ФОЛЬКСВАГЕН Груп Рус" (ООО "ФОЛЬКСВАГЕН Груп Рус"), 248926, г. Калуга, ул. Автомобильная, д. 1, Российская Федерация, ОГРН: 1025005336564, тел.: (499) 957-00-00, факс: (499) 271-07-10 |
| ИЗГОТОВИТЕЛЬ И ЕГО АДРЕС | Quattro GmbH, D-74148, Neckarsulm, Germany тел. + 49 841-89-0, факс + 49 841-89-32524 |
| ПРЕДСТАВИТЕЛЬ ИЗГОТОВИТЕЛЯ И ЕГО АДРЕС | Общество с ограниченной ответственностью "ФОЛЬКСВАГЕН Груп Рус" (ООО "ФОЛЬКСВАГЕН Груп Рус"), 248926, г. Калуга, ул. Автомобильная, д. 1, Российская Федерация, ОГРН: 1025005336564, тел.: (499) 957-00-00, факс: (499) 271-07-10 |
| СБОРОЧНЫЕ ЗАВОДЫ И ИХ АДРЕСА | AUDI AG, D-74148, Neckarsulm, Germany AUDI AG, D-85045, Ingolstadt, Germany |
| ПОСТАВЩИК СБОРОЧНЫХ КОМПЛЕКТОВ И ЕГО АДРЕС | - |

соответствуют установленным в Российской Федерации требованиям технического регламента о безопасности колесных транспортных средств.

Действие данного **ОДОБРЕНИЯ ТИПА ТРАНСПОРТНОГО СРЕДСТВА** распространяется на серийно выпускаемую продукцию.

Данное ОДОБРЕНИЕ ТИПА ТРАНСПОРТНОГО СРЕДСТВА без приложений недействительно.

Приложение № 1. Общие характеристики транспортного средства

Приложение № 2. Перечень документов, явившихся основанием для оформления ОДОБРЕНИЯ ТИПА ТРАНСПОРТНОГО СРЕДСТВА

Приложение № 3. Описание маркировки транспортного средства

Приложение № 4. Общий вид транспортного средства на четырех страницах

ДОПОЛНИТЕЛЬНАЯ ИНФОРМАЦИЯ

Транспортные средства не предназначены для коммерческих перевозок пассажиров.

Экологический класс транспортных средств с двигателями BUJ, CNDA, CMPA, СТРА, СТУА определяется по коду производителя (Pr. Code), который указывается на наклейке в сервисной книжке автомобиля, копия наклейки расположена в багажном отсеке автомобиля в нише запасного колеса.

| Экологический класс | Коды производителя (Pr.Code) |
|---------------------|-----------------------------------|
| 4 | 0GG, 7MH, 7GG, 7GN, 7MB, 7GQ, ZIT |
| 5 | 7MG, 7MQ, 7MJ, 7MF, 7MM |

Руководитель органа по сертификации



подпись

Б.В. Кисуленко

инициалы, фамилия

ОДОБРЕНИЕ ТИПА ТРАНСПОРТНОГО СРЕДСТВА УТВЕРЖДЕНО.

Внесена запись в реестр за № E-DE.MT02.B.00421.П1Р4 от 15 августа 2014

Заместитель руководителя

РОССТАНДАРТА

наименование федерального органа исполнительной власти, выполняющего функции компетентного административного органа Российской Федерации в соответствии с Женевским Соглашением 1958



подпись

А.В. Зажигалкин

инициалы, фамилия

к Одобрению типа транспортного средства № E-DE.MT02.B.00421.П1Р4

ОБЩИЕ ХАРАКТЕРИСТИКИ ТРАНСПОРТНОГО СРЕДСТВА

| | |
|---|--|
| Колесная формула / ведущие колеса | 4 x 4 / все |
| Схема компоновки транспортного средства | полноприводная, среднемоторная |
| Расположение двигателя | продольное |
| Тип кузова/количество дверей | цельнометаллический, несущий, купе или родстер / 2 |
| Количество мест для сидения | 2 |
| Габаритные размеры, мм | |
| – длина | 4431...4451 |
| – ширина | 1904...1930 |
| – высота | 1234...1262 |
| База, мм | 2650 |
| Колея передних / задних колес, мм | 1635...1645 / 1588...1607 |

| Двигатель | Масса транспортного средства в снаряженном состоянии, кг | Полная масса транспортного средства, кг (технически допустимая) | Максимальная осевая масса, кг (технически допустимая) | | Максимальная масса прицепа, кг | |
|---|--|---|---|---------------|-------------------------------------|-----------------------------|
| | | | на переднюю ось | на заднюю ось | прицеп без тормозной системы | прицеп с тормозной системой |
| AUDI 42 (R8), тип кузова – купе | | | | | | |
| ВУН | 1560...1685 | 1860...1865 | 905 | 1055...1060 | буксировка прицепа не предусмотрена | |
| ВУJ | 1620...1735 | 1905...1925 | 940 | 1090...1095 | | |
| СМРА | 1525...1655 | 1855 | 940 | 1095 | | |
| СNDA | 1560...1685 | 1860...1885 | 905 | 1055...1060 | | |
| СТРА | 1491...1821 | 1870...1895 | 925...930 | 1075...1095 | | |
| СТРВ | 1515...1822 | 1895 | 930 | 1095 | | |
| СТУА | 1539...1842 | 1920...1945 | 940...945 | 1100...1120 | | |
| AUDI 42A (R8 GT), тип кузова – купе | | | | | | |
| СМРА | 1525...1615 | 1825 | 940 | 1095 | буксировка прицепа не предусмотрена | |
| AUDI 42 (R8), тип кузова – родстер | | | | | | |
| ВУН | 1660...1785 | 1960...1965 | 935 | 1125...1130 | буксировка прицепа не предусмотрена | |
| ВУJ | 1720...1835 | 2020...2025 | 970 | 1160 | | |
| СNDA | 1660...1785 | 1960...1985 | 935 | 1125...1130 | | |
| СТУА | 1634...1947 | 2020...2045 | 970 | 1160 | | |
| СТРА | 1634...1948 | 2020...2045 | 970 | 1160 | | |
| СТРВ | 1657...1948 | 2045 | 970 | 1160 | | |
| AUDI 42A (R8 GT), тип кузова – родстер | | | | | | |
| СМРА | 1640...1715 | 1940 | 970 | 1160 | буксировка прицепа не предусмотрена | |



к Одобрению типа транспортного средства № E-DE.MT02.B.00421.P1P4

| Двигатель (марка, тип) | Audi | |
|--|---|--------------------------------------|
| | BYH | BUJ |
| | четырёхтактный, с искровым зажиганием | |
| – обозначение на блоке двигателя | BYH | BUJ |
| – количество и расположение цилиндров | 8, V-образное | 10, V-образное |
| – рабочий объем цилиндров, см ³ | 4163 | 5204 |
| – степень сжатия | 12.5 | 12.5 |
| Максимальная мощность, кВт (мин ⁻¹) по Правилам ЕЭК ООН № 85 | 309 (7800) | 386 (8000) |
| Максимальный крутящий момент, Н·м (мин ⁻¹) | 430 (4500...6000) | 530 (6500) |
| Топливо | бензин с октановым числом не менее 98 | |
| Система питания (тип) | непосредственный впрыск топлива в камеру сгорания | |
| Система впрыска (марка, тип) | VW / Audi, Motronic | Hitachi, Motronic |
| Блок управления (маркировка) | 420 910 560 xx | 420 910 552xx |
| Воздушный фильтр (тип, маркировка) | Volkswagen AG, 420 183, с бумажным элементом | |
| Глушители шума впуска (маркировка) | 420 183 | |
| Система зажигания (тип) | VW/Audi, TCI, микропроцессорная | |
| Катушки зажигания (маркировка) | Audi AG, S3 | |
| Свечи (маркировка) | VW/Audi, R0, R1, R5 или аналогичные производства Bosch, NGK, Champion, Beru | |
| Система выпуска и нейтрализации отработавших газов | один глушитель, система нейтрализации отработавших газов | |
| Нейтрализаторы (маркировка) | 420 178A? (x2) + 420 178B? (x2) | 420 178 F? (x2) + 420 178 H? (x2) |
| Глушители (маркировка) | 420 120 | 420 120 C |

| Двигатель (марка, тип) | Audi | |
|--|---|---------------------------------|
| | CNDA | CMPA |
| | четырёхтактный, с искровым зажиганием | |
| – обозначение на блоке двигателя | CND | CMP |
| – количество и расположение цилиндров | 8, V-образное | 10, V-образное |
| – рабочий объем цилиндров, см ³ | 4163 | 5204 |
| – степень сжатия | 12.5 | 12.5 |
| Максимальная мощность, кВт (мин ⁻¹) по Правилам ЕЭК ООН № 85 | 316 (7900) | 412 (8000) |
| Максимальный крутящий момент, Н·м (мин ⁻¹) | 430 (4500...6000) | 540 (6500) |
| Топливо | бензин с октановым числом не менее 98 | |
| Система питания (тип) | непосредственный впрыск топлива в камеру сгорания | |
| Система впрыска (марка, тип) | VW / Audi Motronic | Hitachi, Motronic |
| Блок управления (маркировка) | 420 907 560 xx | 42B 910 552xx, 420 910 552xx |
| Воздушный фильтр (тип, маркировка) | Volkswagen AG, 420 183, с бумажным элементом | |
| Глушители шума впуска (маркировка) | 420 183 | |



к Одобрению типа транспортного средства № E-DE.MT02.B.00421.П1Р4

| для двигателей: | CNDA | CMPA | |
|--|---|--|-----------------------------------|
| Система зажигания (тип) | VW/Audi, TCI, микропроцессорная | | |
| Катушки зажигания (маркировка) | Audi AG, S3 | | |
| Свечи (маркировка) | VW/Audi, R0, R1, R5 или аналогичные производства Bosch, NGK, Champion, Beru | | |
| Система выпуска и нейтрализации отработавших газов | один глушитель, система нейтрализации отработавших газов | | |
| Нейтрализаторы (маркировка) | 420 178C? (x2) + 420 178E? (x2) | 420 178 K? + 420 178 L? / 420 178 M? + 420 178 N? | |
| Глушитель (маркировка) | 420 120 | 420 120 C | |
| Двигатель (марка, тип) | Audi | | |
| | СТРА | СТРВ | |
| | СТУА | | |
| | четырехтактный, с искровым зажиганием | | |
| - обозначение на блоке двигателя | СТР | СТУ | |
| - количество и расположение цилиндров | 10, V-образное | | |
| - рабочий объем цилиндров, см ³ | 5204 | | |
| - степень сжатия | 12.5 | | |
| Максимальная мощность, кВт (мин ⁻¹) по Правилам ЕЭК ООН № 85 | 404 (8000) | 386 (8000) | |
| Максимальный крутящий момент, Н·м (мин ⁻¹) | 540 (6500) | 530 (6500) | |
| Топливо | бензин с октановым числом не менее 98 | | |
| Система питания (тип) | непосредственный впрыск топлива в камеру сгорания | | |
| Система впрыска (марка, тип) | VW / Audi Motronic | | |
| Блок управления (маркировка) | 420 910 552 xx, 424 910 552 xx | 423 910 552 xx | 420 910 552 xx, 424 910 552 xx |
| Воздушный фильтр (тип, маркировка) | Volkswagen AG, с бумажным элементом, 420 183 /A/B | | |
| Глушители шума впуска (маркировка) | 420 183 /A/B | | |
| Система зажигания (тип) | VW/Audi, TCI, микропроцессорная | | |
| Катушки зажигания (маркировка) | Audi AG, S3 | | |
| Свечи (маркировка) | VW/Audi, R0, R1, R5 или аналогичные производства Bosch, NGK, Champion, Beru | | |
| Система выпуска и нейтрализации отработавших газов | один глушитель, система нейтрализации отработавших газов | | |
| Нейтрализаторы (маркировка) | 420 178 K? + 420 178 L? / 420 178 M? + 420 178 N? | | |
| Глушитель (маркировка) | 420 120 C? / 420 120 F? / 420 120 G? | | |

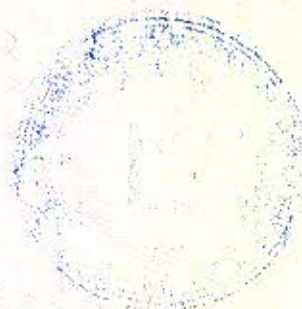

к Одобрению типа транспортного средства № E-DE.MT02.V.00421.П1Р4

| для автомобилей с двигателями: | ВУН | ВУН, СМРА, СТРА, СТРВ, СТУА | CNDA |
|--------------------------------|--|-----------------------------------|----------|
| Трансмиссия (тип) | механическая | | |
| Сцепление (марка, тип) | сухое, двухдисковое, с гидравлическим приводом | | |
| Коробка передач (марка, тип) | QM6041S0 | QM6042S0 | QM686006 |
| | с ручным управлением или | | |
| | QA6041T0 | QA6042T0 | QA686001 |
| с автоматическим управлением | | | |
| - число передач | вперед – 6, назад – 1 | | |
| - передаточные числа | | | |
| I - | 3.313 | 3.313 | 3.313 |
| II - | 2.053 | 2.053 | 2.053 |
| III - | 1.423 | 1.458 | 1.423 |
| IV - | 1.069 | 1.138 | 1.069 |
| V - | 0.853 | 0.939 | 0.853 |
| VI - | 0.703 | 0.784 | 0.703 |
| 3.X - | 2.813 | 2.813 | 2.813 |
| Главная передача (марка, тип) | Graziano Trasmissioni, гипоидная | | |
| - передаточное число | 4.451 | 4.062 | 4.570 |

| для автомобилей с двигателями: | СТРА, СТРВ, СТУА, CNDA | | |
|--------------------------------|--|-------|--|
| Трансмиссия (тип) | механическая | | |
| Сцепление (марка, тип) | двойное многодисковое, работающее в масле | | |
| Коробка передач (марка, тип) | QD7BZ002, | | |
| | автоматическая, с возможностью ручного управления | | |
| - число передач | вперед – 7, назад – 1 | | |
| - передаточные числа | | | |
| I - | | 3.133 | |
| II - | | 2.588 | |
| III - | | 1.880 | |
| IV - | | 1.140 | |
| V - | | 0.898 | |
| VI - | | 0.884 | |
| VII - | | 0.653 | |
| 3.X - | | 2.647 | |
| Главная передача (марка, тип) | Graziano Trasmissioni, гипоидная | | |
| - передаточное число | 4.457 / 3.589 * | | |

* - при включении I, IV, V, передачи заднего хода / II, III, VI, VII передач

Подвеска

Передняя (описание)

независимая, пружинная, рычажная, с амортизаторами с изменяемой (электронно-управляемой) характеристикой, со стабилизатором поперечной устойчивости

Задняя (описание)

независимая, пружинная, рычажная, с амортизаторами с изменяемой (электронно-управляемой) характеристикой, со стабилизатором поперечной устойчивости



к Одобрению типа транспортного средства № E-DE.MT02.B.00421.П1Р4

Рулевое управление (описание) Audi AG, с гидроусилителем
 – рулевой механизм (тип, маркировка) "шестерня - рейка", 423 422 052 C / CX

Тормозные системы

Рабочая (описание) гидравлический двухконтурный привод с диагональным разделением на контуры, с АБС, с электронным распределением тормозного усилия (EBV); тормозные механизмы всех колес – дисковые

Запасная (описание) каждый контур рабочей тормозной системы

Стояночная (описание) механический привод тормозных механизмов задних колес

– усилитель (маркировка) 423 612 107 B / C

– тормозные цилиндры (маркировка) 420 615 107 B / C, 42B 615 107 A (передний левый)
 420 615 108 B / C, 42B 615 108 A (передний правый)
 420 615 407 G, 42B 615 407 A (задний левый)
 420 615 408 G, 42B 615 408 A (задний правый)

| Шины | размерность | минимально допустимый индекс нагрузки | скоростная категория | статический радиус, мм |
|--------------|------------------|---------------------------------------|----------------------|------------------------|
| Передняя ось | 235/40 ZR18 | 95 | Y | 309 |
| | 235/35 ZR19 | 91 | Y | 311 |
| | 235/40 R18 (M+S) | 95 | W | 309 |
| | 235/35 R19 (M+S) | 91 | W | 311 |
| Задняя ось | 285/35 ZR18 | 101 | Y | 312 |
| | 295/30 ZR19 | 100 | Y | 316 |
| | 305/30 ZR19 | 102 | Y | 318 |
| | 285/35 R18 (M+S) | 101 | W | 312 |
| | 295/30 R19 (M+S) | 100 | W | 316 |

Оборудование транспортного средства

кондиционер или климат-контроль (хладагент R134a), система курсовой устойчивости (ESP), противобуксовочная система (ASR), навигационная система, цветной дисплей, CD-проблеиватель с возможностью воспроизведения MP3, зеркало заднего вида в салоне с автоматическим затемнением и цифровым компасом, сенсор автоматического включения ближнего света, датчик дождя, акустическая система парковки APS, система помощи при начале движения на подъеме (Hill Hold), система крепления детского сиденья "ISOFIX", подушки безопасности, система контроля давления воздуха в шинах (PAX-System), биксеноновые фары с омывателем

по заказу: подготовка к установке мобильного телефона с интерфейсом Bluetooth, с устройством "hands-free", устройство дистанционного управления гаражными воротами (HomeLink)

Руководитель органа по сертификации



подпись

Б.В. Кисуленко

инициалы, фамилия

к Одобрению типа транспортного средства № E-DE.MT02.B.00421.П1Р4

**Перечень документов, явившихся основанием для оформления
ОДОБРЕНИЯ ТИПА ТРАНСПОРТНОГО СРЕДСТВА**

| Элементы объектов технического регулирования, в отношении которых установлены требования безопасности | Наименование и происхождение документа, подтверждающего соответствие | Номер документа и дата выпуска |
|---|--|--|
| 1 | 2 | 3 |
| Выступающие части конструкции, п. 6 Раздела II технического регламента о безопасности колесных транспортных средств | Декларация, ООО "ФОЛЬКСВАГЕН Груп Рус", Российская Федерация | D-DE.MT25.B.00264 с 25.04.2012 г. по 25.04.2016 г. |
| Кондиционеры и холодильное оборудование, п. 7 Раздела II технического регламента о безопасности колесных транспортных средств | — " — — | — " — — |
| Интерфейс, п. 9 Раздела II технического регламента о безопасности колесных транспортных средств | — " — — | — " — — |
| Световозвращатели, Правила ЕЭК ООН № 3-02, включая дополнения 1-10 | Сообщение, Kraftfahrt-Bundesamt, Germany | E1 48R-04 0506 Ext. 08 от 27.06.2012 г. |
| Устройства для освещения заднего номерного знака, Правила ЕЭК ООН № 4-00, включая дополнения 1-14 | — " — — | — " — — |
| Указатели поворота, Правила ЕЭК ООН № 6-01, включая дополнения 1-19 | — " — — | — " — — |
| Габаритные огни, сигналы торможения, Правила ЕЭК ООН № 7-02, включая дополнения 1-16 | — " — — | — " — — |
| Устойчивость к воздействию внешних источников электромагнитного излучения и электромагнитная совместимость, Правила ЕЭК ООН № 10-03 | Сообщение, Ministère des transports, Luxembourg | E13*10R00*10R03*10298*01 от 01.06.2012 г. |
| Замки и петли дверей, Правила ЕЭК ООН № 11-03, включая дополнение 1 | Сообщение, Kraftfahrt-Bundesamt, Germany | E1 11R-03 0280 Ext. 02 от 18.06.2010 г. |
| Травмобезопасность рулевого управления, Правила ЕЭК ООН № 12-03, включая дополнения 1-3 | — " — — | E1 12R-03 0256 Ext. 04 от 10.05.2012 г. |



к Одобрению типа транспортного средства № E-DE.MT02.B.00421.П1Р4

| 1 | 2 | 3 |
|--|--|---|
| Эффективность тормозных систем, Правила ЕЭК ООН № 13Н-00, включая дополнения 1-9 | Сообщение, Kraftfahrt-Bundesamt, Germany | E1 13HR-00 0283 Ext. 07 от 19.03.2013 г. |
| Места крепления ремней безопасности, Правила ЕЭК ООН № 14-07, включая дополнение 1 | — " — " | E1 14R-07 0201 Ext. 04 от 26.08.2011 г. |
| Требования к ремням безопасности и оснащению удерживающими системами, Правила ЕЭК ООН № 16-05, 16-06 | — " — " | E1 16R-05 0866 Ext. 04 от 12.03.2014 г. E1 16R-06 1252 Ext. 01 от 22.08.2011 г. |
| Прочность сидений и их креплений, подголовники сидений Правила ЕЭК ООН № 17-08 | Сообщение, RDW, The Netherlands | E4 17RA-08 0174 Ext. 04 от 17.03.2014 г. |
| Травмобезопасность внутреннего оборудования, Правила ЕЭК ООН № 21-01 | Сообщение, National Standards Authority of Ireland, Ireland | E24 21R-01 0020 Ext. 06 от 08.06.2012 г. |
| Фонари заднего хода, Правила ЕЭК ООН № 23-00, включая дополнения 1-15 | Сообщение, Kraftfahrt-Bundesamt, Germany | E1 48R-04 0506 Ext. 08 от 27.06.2012 г. |
| Травмобезопасность наружных выступов, Правила ЕЭК ООН № 26-03, включая дополнение 1 | Сообщение, National Standards Authority of Ireland, Ireland | E24 26R-03 0010 Ext. 11 от 25.03.2014 г. |
| Звуковые сигнальные приборы, Правила ЕЭК ООН № 28-00, включая дополнения 1-3 | Сообщение, Kraftfahrt-Bundesamt, Germany | E1 28R-00 0455 Ext. 01 от 23.07.2009 г. |
| Оснащение шинами, Правила ЕЭК ООН № 30-02, включая дополнения 1-16* | Сообщения, RDW, The Netherlands | E4 30R-02 17033 Ext.00 от 07.03.2007 г. E4 30R-02 42579 Ext.00 от 20.05.2009 г. E4 30R-02 61439 Ext.00 от 19.12.2011 г. E4 30R-02 55418 Ext.00 от 09.11.2010 г. E4 30R-02 27198 Ext.01 от 10.11.2006г. E4 30R-02 42580 Ext.00 от 20.05.2009 г. E4 30R-02 61438 Ext.00 от 19.12.2011 г. E4 30R-02 47042 Ext.00 от 08.09.2009 г. |



к Одобрению типа транспортного средства № E-DE.MT02.B.00421.П1П4

| 1 | 2 | 3 |
|---|---|--|
| Оснащение шинами, Правила ЕЭК ООН № 30-02, включая дополнения 1-16* (продолжение) | Сообщения, Ministero delle Infrastrutture e dei Trasporti, Italy Сообщения, Ministère de l'équipement, des transports et du tourisme, France Сертификаты, Орган по сертификации продукции Ассоциации Организаций "РОСШИНА", РОСС RU.0001.11HX12, Российская Федерация | E3 30R-02 2483 Ext.00 от 13.04.2006 г. E3 30R-02 2573 Ext.00 от 09.11.2006 г. E3 30R-02 2129 Ext.02 от 01.03.2007 г. E3 30R-02 2466 Ext.00 от 13.04.2006 г. E3 30R-02 2582 Ext.00 от 30.11.2006 г. E2 30R-02 2455 Ext.00 от 12.02.2003 г. E2 30R-02 03534 Ext.00 от 12.02.2003 г. E2 30R-02 03521 Ext.01 от 03.10.2005 г. C-DE.HX12.B.00134 от 11.02.2011 г. до 11.02.2015 г. C-DE.HX12.B.00135 от 11.02.2011 г. до 11.02.2015 г. C-DE.HX12.B.00153 от 24.02.2011 г. до 24.02.2015 г. |
| Пожарная безопасность, Правила ЕЭК ООН № 34-02, включая дополнения 1-3 | Сообщение, Kraftfahrt-Bundesamt, Germany | E1 34R-02 0016 Ext. 00 от 25.02.2010 г. |
| Расположение педалей управления, Правила ЕЭК ООН № 35-00, включая дополнение 1 | — " — " | E1 35R-00 0069 Ext. 01 от 23.07.2009 г. |
| Лампы накаливания, Правила ЕЭК ООН № 37-03, включая дополнения 1-34 | — " — " | E1 48R-04 0506 Ext. 08 от 27.06.2012 г. |
| Задние противотуманные огни, Правила ЕЭК ООН № 38-00, включая дополнения 1-14 | — " — " | — " — " |
| Механизмы измерения скорости, Правила ЕЭК ООН № 39-00, включая дополнения 1-5 | — " — " | E1 39R-00 0963 Ext.02 от 13.08.2010 г. |
| Оснащение безопасными стеклами, Правила ЕЭК ООН № 43-00, включая дополнения 1-12 | — " — " | E1 43R-00 2173 Ext.02 от 09.02.2011 г. |
| Оснащение устройствами непрямого обзора, Правила ЕЭК ООН № 46-02, включая дополнения 1-4 | — " — " | E1 46R-02 0959 Ext.04 от 20.06.2012 г. |



к Одобрению типа транспортного средства № E-DE.MT02.B.00421.П1P4

| 1 | 2 | 3 |
|---|---|---|
| Количество, месторасположение, характеристики и действие устройств освещения и световой сигнализации, Правила ЕЭК ООН № 48-04, включая дополнения 1-4 | Сообщение, Kraftfahrt-Bundesamt, Germany | E1 48R-04 0506 Ext. 08 от 27.06.2012 г. |
| Внешний шум, Правила ЕЭК ООН № 51-02, включая дополнения 1-4, 6 | — " — " | E1 51R-02 10435 Ext. 05 от 03.03.2014 г. (с дв. BUJ, CMPA, CTPA, CTPB, CTYA) E1 51R-02 11098 Ext.01 от 30.05.2012 г. (с дв. CNDA) E1 51R-02 9575 Ext.03 от 09.06.2009 г. (с дв. BYH) |
| Рулевое управление, Правила ЕЭК ООН № 79-01, включая дополнения 1-3 | — " — " | E1 79R-01 1057 Ext.01 от 22.05.2012 г. |
| Дневные ходовые огни, Правила ЕЭК ООН № 87-00, включая дополнения 1-14 | — " — " | E1 48R-04 0506 Ext. 08 от 27.06.2012 г. |
| Защита водителя и пассажиров при фронтальном столкновении, Правила ЕЭК ООН № 94-01, включая дополнения 1-3 | — " — " | E1 94R-01 0101 Ext. 08 от 21.03.2014 г. E1 94R-01 0164 Ext.01 от 22.08.2011 г. |
| Защита водителя и пассажиров при боковом столкновении, Правила ЕЭК ООН № 95-02, включая дополнение 1 | — " — " | E1 95R-02 0116 Ext. 06 от 21.03.2014 г. E1 95R-02 0176 Ext. 01 от 18.08.2011 г. |
| Фары ближнего и дальнего света, Правила ЕЭК ООН № 98-00, включая дополнения 1-13 | — " — " | E1 48R-04 0506 Ext. 08 от 27.06.2012 г. |
| Газоразрядные источники света, Правила ЕЭК ООН № 99-00, включая дополнения 1-5 | — " — " | — " — " |
| Защита транспортного средства от несанкционированного использования, Правила ЕЭК ООН № 116-00, включая дополнения 1-2 | Сообщение, Ministère des transports, Luxembourg | E13*116R00*116R00*0670*01 от 21.07.2009 г. |



к Одобрению типа транспортного средства № E-DE.MT02.B.00421.П1Р4

| 1 | 2 | 3 |
|--|--|--|
| <p>Уровень шума от качения шин, Правила ЕЭК ООН № 117-00, 01*</p> | <p>Сообщения, RDW, The Netherlands</p> <p>Сертификат, Орган по сертификации продукции ООО "КапиталСтрой", РОСС RU.0001.11AG92, Российская Федерация</p> <p>Сертификат, Орган по сертификации продукции Ассоциации Организаций "РОСШИНА", РОСС RU.0001.11HX12, Российская Федерация</p> | <p>E4 117R-01 0987SW Ext.05 от 02.02.2010 г. E4 117R-01 1000 SW Ext.01 от 14.04.2011 г. C-JP.AГ92.B.01708 от 27.03.2012 г. до 26.03.2015 г.</p> <p>C-IT.HX12.B.00732 от 06.04.2012 г. до 06.04.2016 г. C-DE.HX12.B.00134 от 11.02.2011 г. до 11.02.2015 г. C-DE.HX12.B.00135 от 11.02.2011 г. до 11.02.2015 г. C-DE.HX12.B.00153 от 24.02.2011 г. до 24.02.2015 г.</p> |
| <p>Адаптивные системы переднего освещения, Правила ЕЭК ООН № 123-00</p> | <p>Сообщение, Kraftfahrt-Bundesamt, Germany</p> | <p>E1 48R-04 0506 Ext. 08 от 27.06.2012 г.</p> |
| <p>Передняя обзорность, Правила ЕЭК ООН № 125-00, включая дополнения 1-2</p> | <p>— " — "</p> | <p>E1 125R-00 0298 Ext. 00 от 17.05.2011 г.</p> |
| <p>Выбросы вредных (загрязняющих) веществ, Технический регламент "О требованиях к выбросам автомобильной техникой, выпускаемой в обращение на территории Российской Федерации, вредных (загрязняющих) веществ", пункт 8в: Правила ЕЭК ООН № 83-05B (Экологический класс 4)</p> | <p>Сообщения, Ministère des transports, Luxembourg</p> | <p>E13*83R00*83R05*1350*03 от 09.06.2010 г. (дв. ВУН) E13*83R00*83R05*6119*02 от 26.08.2010 г. (дв. ВУJ) E13*83R00*83R05*6265*01 от 20.07.2010 г. (дв. CNDA) E13*83R00*83R05*6266*01 от 13.09.2011 г. (дв. СМРА) E13*83R00*83R05*6427*00 от 05.07.2012 г. (дв. СТУА) E13*83R00*83R05*6429*01 от 12.03.2013 г. (дв. СТРА)</p> |



к Одобрению типа транспортного средства № E-DE.MT02.B.00421.П1Р4

| 1 | 2 | 3 |
|--|--|---|
| Выбросы вредных (загрязняющих) веществ, Технический регламент "О требованиях к выбросам автомобильной техникой, выпускаемой в обращение на территории Российской Федерации, вредных (загрязняющих) веществ", пункт 8г: Правила ЕЭК ООН № 83-06 (Экологический класс 5) | Сертификаты, Орган по сертификации автотехники - механических транспортных средств, запасных частей и принадлежностей АНО "Центр содействия сертификации автотехники" (ОС ЦСС АМТ), РОСС RU.0001.11MT25, Российская Федерация Сообщение, Ministère des transports, Luxembourg | C-DE.MT25.B.04360 от 03.02.2012 г. до 03.02.2016 г. (дв. BUJ, CNDA, CМРА) C-DE.MT25.B.06702 от 29.10.2012 г. до 29.10.2016 г. (дв. СТУА, СТРА) E13*83R00*83R06*6429*02 от 09.05.2014 г. (дв. СТРВ) |
| Внутренний шум, п. 2 Приложения 3 к техническому регламенту о безопасности колесных транспортных средств | Сертификаты, ОС ЦСС АМТ, РОСС RU.0001.11MT25, Российская Федерация | C-DE.MT25.B.05247 от 15.05.2012 г. до 15.05.2016 г. C-DE.MT25.B.06696 от 29.10.2012 г. до 15.05.2016 г. C-DE.MT25.B.12334 от 14.17.2014 г. до 14.07.2018 г. |
| Содержание вредных веществ в воздухе кабины водителя и пассажирского помещения транспортного средства, п. 3 Приложения 3 к техническому регламенту о безопасности колесных транспортных средств | — " — " | C-DE.MT25.B.05248 от 15.05.2012 г. до 15.05.2016 г. C-DE.MT25.B.06697 от 29.10.2012 г. до 15.05.2016 г. C-DE.MT25.B.12335 от 14.17.2014 г. до 14.07.2018 г. |
| Управляемость и устойчивость, п. 4 Приложения 3 к техническому регламенту о безопасности колесных транспортных средств | — " — " | C-DE.MT25.B.05249 от 15.05.2012 г. до 15.05.2016 г. |
| Вентиляция, отопление и кондиционирование, п. 6 Приложения 3 к техническому регламенту о безопасности колесных транспортных средств | — " — " | C-DE.MT25.B.05250 от 15.05.2012 г. до 15.05.2016 г. |



к Одобрению типа транспортного средства № E-DE.MT02.B.00421.ШП4

| | | |
|---|---|--|
| <p>1</p> <p>Маркировка и возможность идентификации, Приложение 8 к техническому регламенту о безопасности колесных транспортных средств</p> | <p>2</p> <p>Декларация ООО "Фольксваген Груп Рус", Российская Федерация</p>  | <p>3</p> <p>Д-DE.MT25.B.00264 с 25.04.2012 г. по 25.04.2016 г.</p> |
|---|---|--|

* - допускается установка шин, соответствующих критериям размерности, минимально допустимого индекса нагрузки, минимальной скоростной категории и имеющих отличные от указанных подтверждающие соответствие документы, при наличии на шинах маркировки по Правилам ЕЭК ООН №30-02, а также по Правилам ЕЭК ООН № 117-00 (01, 02) или Директиве ЕС 92/23 (со знаком "s", подтверждающим соответствие требованиям в отношении шума шин), при условии предоставления в орган по сертификации информации об указанной маркировке.

Руководитель органа по сертификации



подпись

Б.В. Кисуленко

инициалы, фамилия

SERT

ОПИСАНИЕ МАРКИРОВКИ ТРАНСПОРТНОГО СРЕДСТВА

1. Место расположения и форма знака обращения на рынке:
На табличке изготовителя или рядом с ней.
Знак обращения на рынке выполнен в соответствии с Постановлением Правительства Российской Федерации от 19 ноября 2003 г. № 696.
2. Место расположения таблички изготовителя:
В моторном отсеке или на передней или задней стойке левой или правой двери.
3. Место расположения идентификационного номера:
 - 3.1. На табличке изготовителя.
 - 3.2. На полу кузова за правым сидением.
4. Структура и содержание идентификационного номера (номеров) транспортных средств:

| | | | | | | | | | | | | | | | | |
|---|---|---|---|---|---|---|---|---|----|----|----|----|----|----|----|----|
| 1 | 2 | 3 | 4 | 5 | 6 | 7 | 8 | 9 | 10 | 11 | 12 | 13 | 14 | 15 | 16 | 17 |
| W | U | A | Z | Z | Z | 4 | 2 | ? | ? | ? | ? | ? | E | ? | ? | 22 |



- поз. 1 - 3: Международный идентификационный код изготовителя (WMI):
WUA – Quattro GmbH, Germany.
- поз. 4 - 6: Постоянная часть идентификационного номера **Z**.
- поз. 7 - 8: Обозначение типа транспортного средства: **42**.
- поз. 9: Постоянная часть идентификационного номера **Z** или контрольная позиция – число от **0** до **9** или **X**.
- поз. 10: Модельный год согласно Таблице 1 Приложения № 8 к техническому регламенту о безопасности колесных транспортных средств.
- поз. 11: Код сборочного завода:
A – Ingolstadt, Germany;
N – Neckarsulm, Germany.
- поз. 12 - 17: Производственный номер транспортного средства.

Руководитель органа по сертификации



Б.В. Кисуленко
инициалы, фамилия

ОБЩИЙ ВИД ТРАНСПОРТНОГО СРЕДСТВА

AUDI 42 (R8), тип кузова – купе

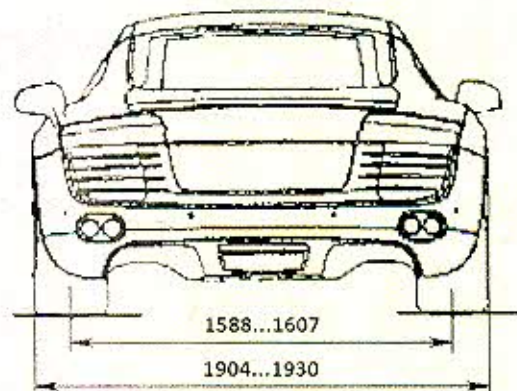
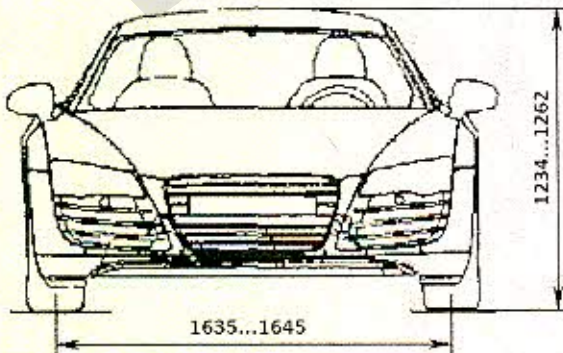
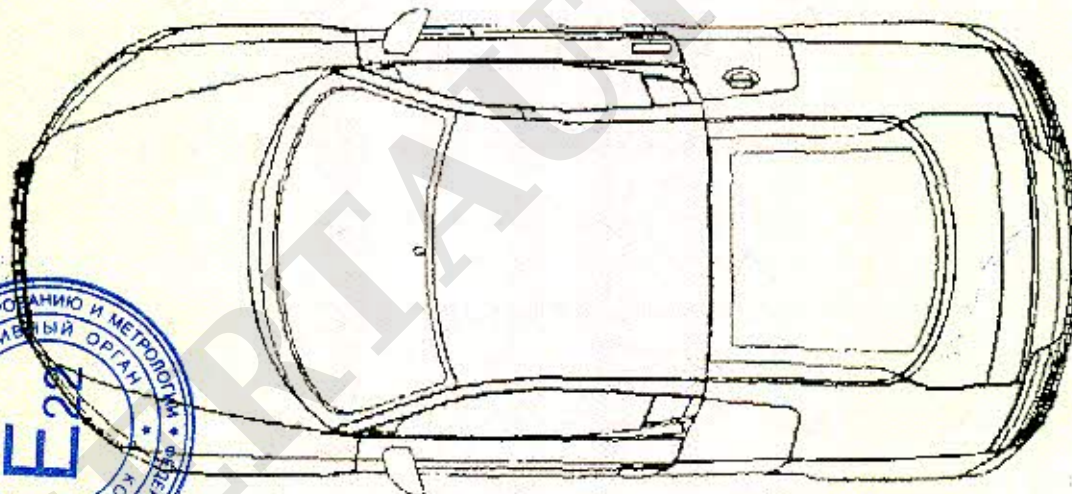
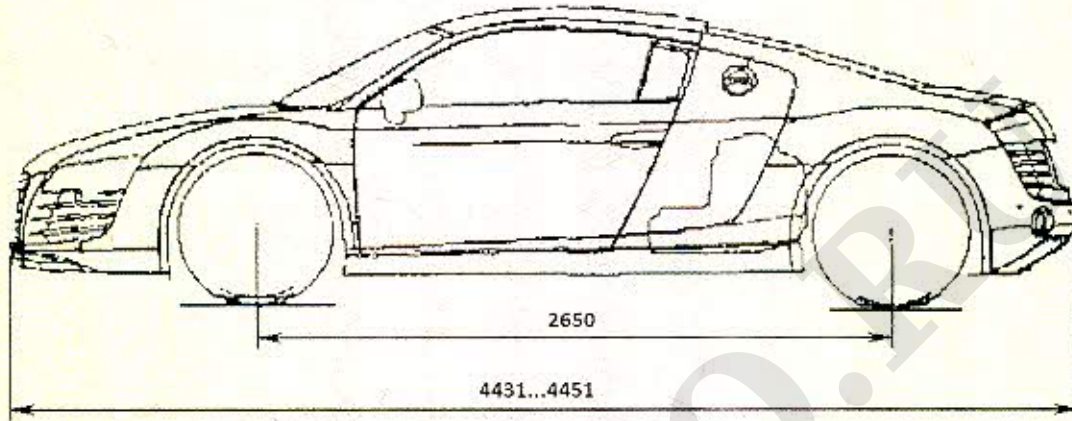

к Одобрению типа транспортного средства № E-DE.MT02.B.00421.П1Р4

ОБЩИЙ ВИД ТРАНСПОРТНОГО СРЕДСТВА
AUDI 42 (R8), тип кузова – родстер

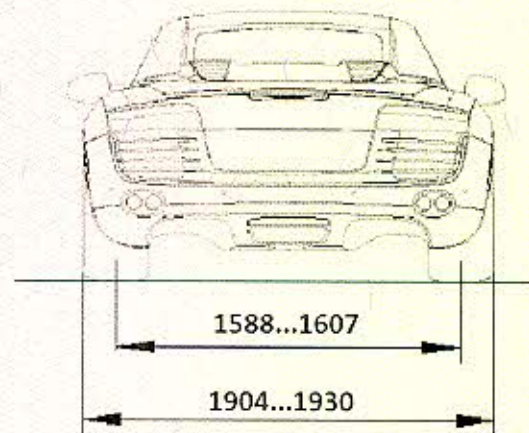
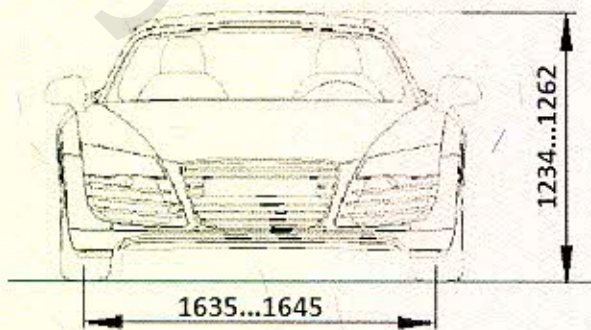
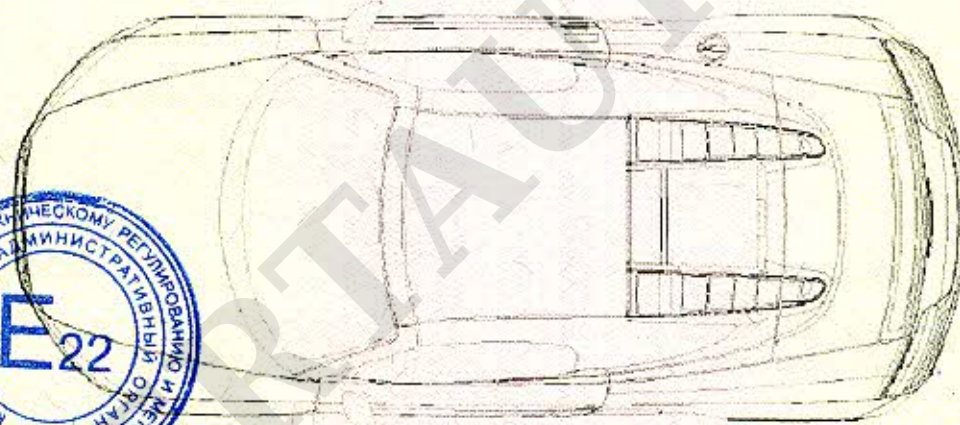
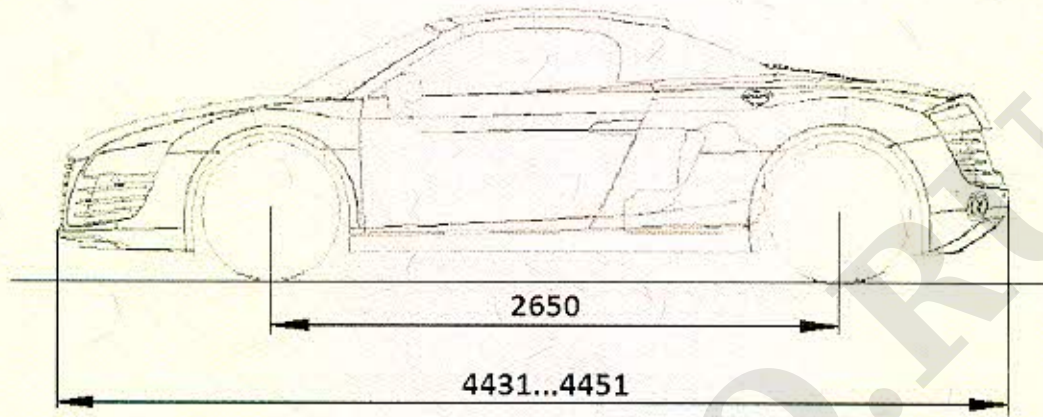

ОБЩИЙ ВИД ТРАНСПОРТНОГО СРЕДСТВА

AUDI 42A (R8 GT), тип кузова – купе

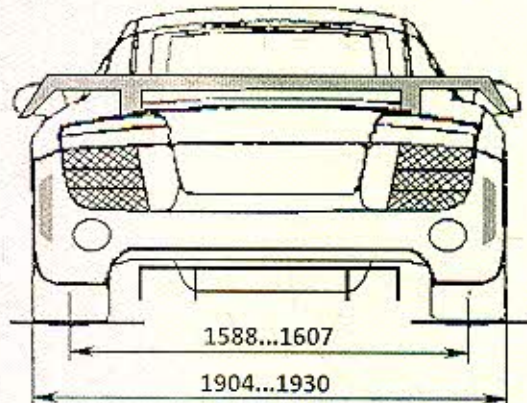
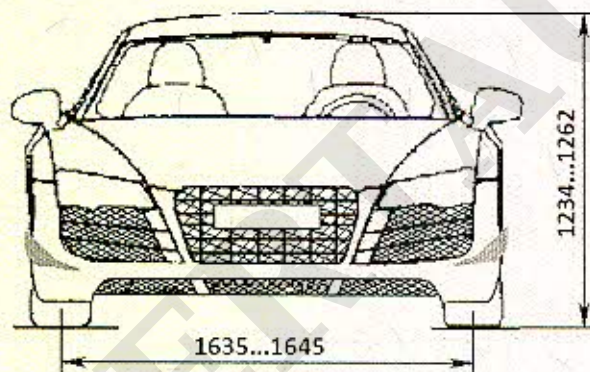
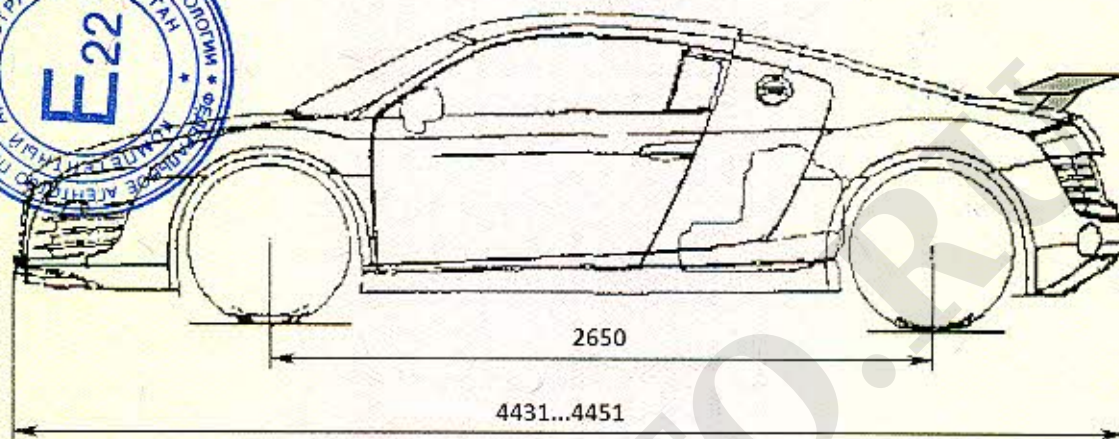

к Одобрению типа транспортного средства № E-DE.MT02.B.00421.П1Р4

ОБЩИЙ ВИД ТРАНСПОРТНОГО СРЕДСТВА

AUDI 42A (R8 GT), тип кузова - родстер

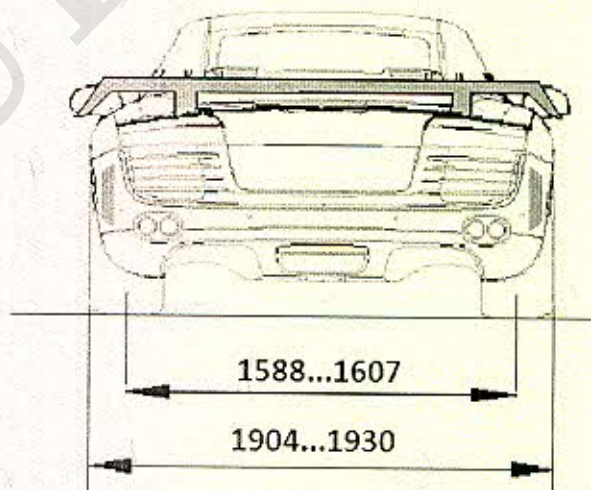
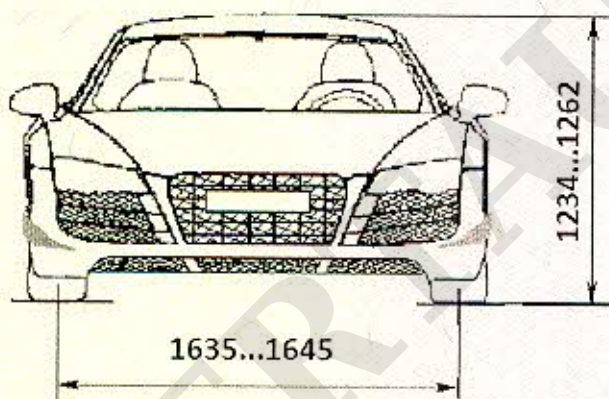
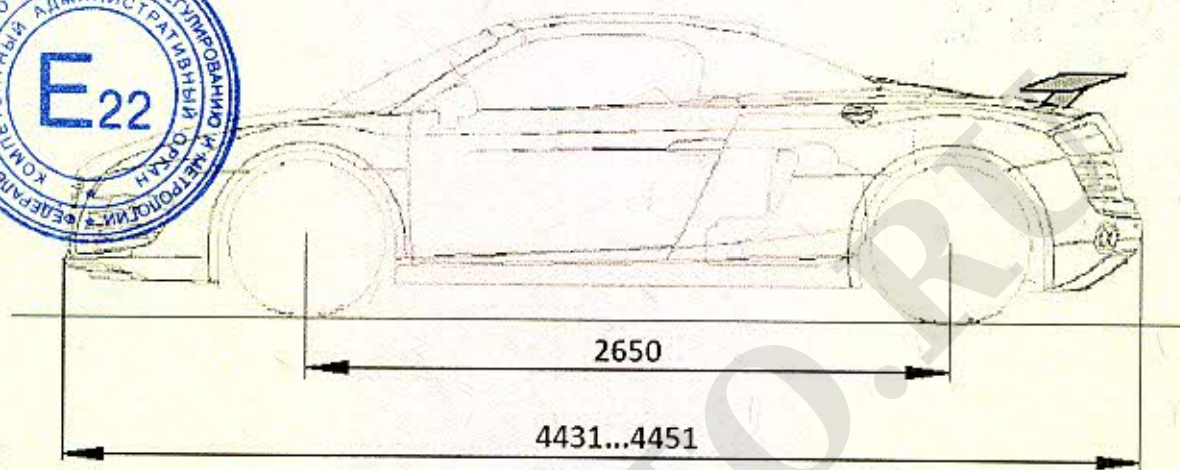

Приложение №

к Одобрению типа транспортного средства №

Стр.

SERTAUTO.RU