

Орган по сертификации
"Фонд поддержки потребителей" -ОС "МАДИ-ФОНД"
РОСС RU.0001.11MT20 от 14.12.99 г.
125829,г.Москва, Ленинградский пр-т,д.64, т. 155-07-78, 155-04-45

РОСС PL.MT20.E00338

12 апреля 2003

Малая партия в количестве 5 шт.

Марка транспортного средства ZEPPIA

Тип транспортного средства прицеп к легковым автомобилям
PC 1000..., PC 1100..., PC 1200..., PC 1500...

Категория транспортного средства O2

Код ТН ВЭД 8716 40

Код VIN SV9PC1 ____0GK1 ____

Предприятие- изготовитель и его адрес:
Zaklad Elektromechaniczny Produkcja
Przyczep i Akcesoriow (ZEPPIA), inz.Stefan
Cymerman , 05-530, Gora Kalwaria, ul.Pijarska
32, Польша

ОБЩИЕ ХАРАКТЕРИСТИКИ ТРАНСПОРТНОГО СРЕДСТВА

Количество осей/колес

1/2

Тип кузова

платформа для перевозки лодок или катеров

РОСС PL.MT20.E00338

Габаритные размеры, мм

- длина	4900 - 6900
- ширина	2200 - 2480
- высота	1300 - 2130

База, мм

2200 - 2600

Колея колес , мм

1440-1870

 Масса снаряженного транспортного средства, кг

200- 300

Полная масса транспортного средства, кг

1100 - 2500

- на ось

1000 - 2400

- на сцепное устройство

100

Подвеска

зависимая, рессорная

Тормозные системы

- рабочая (марка, тип)

инерционный тормоз наката, тормозные механизмы всех колес барабанные

- стояночная (марка, тип)

привод механический к тормозным механизмам колес

Шины

(размерность,

165R13 или 175R14

- минимально допустимый индекс нагрузки,

88

- скоростная категория)

L

РОСС PL.MT20.E00338

**Дополнительное оборудование
транспортного средства**

лебедка

Декларации о ввозимых на территорию Российской Федерации транспортных средствах данного типа (размер и отличительные признаки отдельных партий) передаются изготовителем ежемесячно (вне зависимости от факта поставки) в орган по сертификации. На основании этих деклараций выдаются заверенные копии данного "Одобрения типа транспортного средства".

Описание маркировки транспортного средства приведено в приложении № 2

Общий вид транспортного средства приведен в приложении № 3, на рис. 1

прицеп к легковым автомобилям моделей: PC 1000..., PC 1100...,
PC 1200..., PC 1500...

Руководитель органа по
сертификации
«МАДИ-ФОНД»

..... А.М. Иванов
подпись

В.В. Шильдин

РОСС PL.MT20.E00338

Приложение № 2 к Одобрению типа
транспортного средства

ОПИСАНИЕ МАРКИРОВКИ ТРАНСПОРТНОГО СРЕДСТВА

1. Место расположения и форма знака соответствия - на табличке , рядом с табличкой предприятия- изготовителя. Знак соответствия выполнен по ГОСТ Р 50460-92 с указанием номера данного "Одобрения типа транспортного средства".
2. Место расположения таблички изготовителя - на правом лонжероне дышла , в зоне передней поперечины
3. Место расположения идентификационного номера (код VIN):
 - 3.1. На табличке предприятия-изготовителя.
 - 3.2. На правом лонжероне дышла, рядом с табличкой предприятия-изготовителя
4. Структура и содержание идентификационного номера транспортного средства:

1	2	3	4	5	6	7	8	9	10	11	12	13	14	15	16	17
S	V	9	P	C	1	?	?	?	?	0	G	K	1	?	?	?

- Поз. 1-3: международный идентификационный код изготовителя (WMI) - (SV9 –для Zaklad Elektromechaniczny Produkcja Przymoc i Akcesoriow inz.Stefan Cymerman , ul.Pijarska 32, 05-530, Gora Kalwaria, Польша), применяется совместно с поз. 12-14
- Поз. 4-9: PC1???? – описательная часть идентификационного номера (PC100_ - для прицепа модели PC 1000, PC110_ - для прицепа модели PC 1100, PC120_ - для прицепа модели PC 1200, PC150_ - для прицепа модели PC 1500)
- Поз. 10: ? – год выпуска (2 - 2002 г., 3 – 2003 г.)
- Поз. 11: 0 - постоянная цифра для прицепа моделей PC 1000..., PC 1100..., PC 1200..., PC 1500...
- Поз. 12-14: обозначение, применяющееся совместно с международным идентификационным кодом предприятия-изготовителя (WMI), цифра "9" на третьей позиции которого и знаки на 12, 13 и 14 позициях - "GK1" указывают, что годовой объем производства транспортных средств данного типа на данном предприятии не превышает 500 шт. в год.
- Поз. 15-17: ?- производственный номер транспортного средства

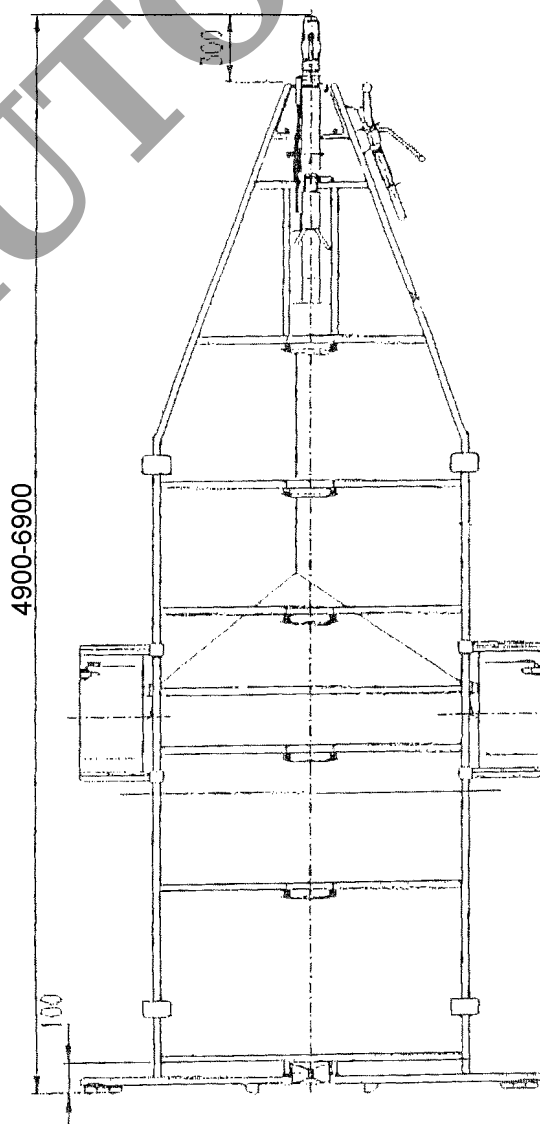
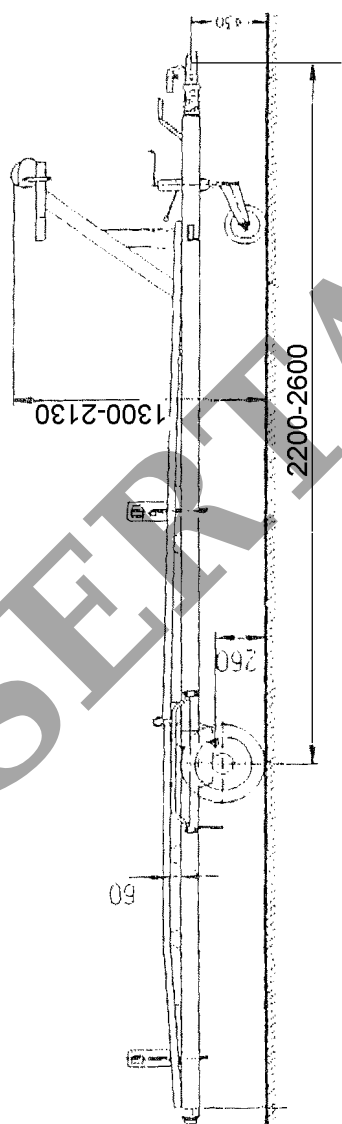
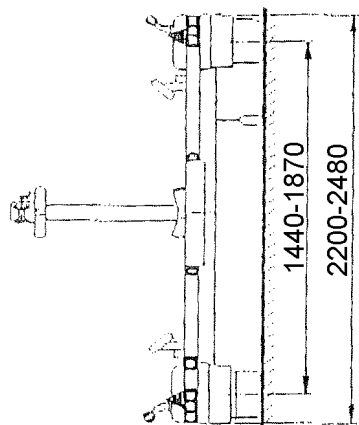

Рис. 1 Прицеп к легковым автомобилям моделей: PC 1000..., PC 1100..., PC 1200..., PC 1500...

На территории Российской Федерации юридическую силу для всех заинтересованных предприятий и организаций имеют только копии данного одобрения типа, заверенные оригинальной печатью Органа по сертификации "МАДИ-ФОНД".

Копия данного одобрения типа распространяется только на один прицеп ZEPPIA к легковым автомобилям модели PC 1000 с кодом VIN: SV9PC110B20GK1009